

Milwaukee®

Nothing but **HEAVY DUTY**®



M12 BLDDRC

Original instructions
Originalbetriebsanleitung
Notice originale
Istruzioni originali
Manual original
Oorspronkelijke gebruiksaanwijzing
Original brugsanvisning
Original bruksanvisning
Bruksanvisning i original
Alkuperäiset ohjeet
Πρωτότυπο οδηγιών χρήσης

Orijinal işletme talimatı
Původním návodem k používání
Pôvodný návod na použitie
Instrukcją oryginalną
Eredeti használati utasítás
Izvirna navodila
Originalne pogonske upute
Instrukcijām oriģinālvadā
Originali instrukcija
Algupärane kasutusjuhend
Оригинальное руководство по эксплуатации

Оригинално ръководство за експлоатация
Instrucțiuni de folosire originale
Оригинален прирачник за работа
Оригінал інструкції з експлуатації
Prevod originalnih uputstava za rad
Përktim i udhëzimeve origjinale të përdorimit

التعليمات الأصلية

ENGLISH	Picture section with operating description and functional description	Page	4	Text section with Technical Data, Important Safety and Working Hints and description of Symbols	Page	17
DEUTSCH	Bildteil mit Anwendungs- und Funktionsbeschreibungen	Seite	4	Textteil mit Technischen Daten, wichtigen Sicherheits- und Arbeitshinweisen und Erklärung der Symbole.	Seite	20
FRANÇAIS	Partie imagée avec description des applications et des fonctions	Page	4	Partie textuelle avec les données techniques, les consignes importantes de sécurité et de travail ainsi que l'explication des pictogrammes.	Page	23
ITALIANO	Sezione illustrata con descrizione dell'applicazione e delle funzioni	Pagina	4	Sezione testo con dati tecnici, importanti informazioni sulla sicurezza e sull'utilizzo, spiegazione dei simboli.	Pagina	26
ESPAÑOL	Sección de ilustraciones con descripción de aplicación y descripción funcional	Página	4	Sección de texto con datos técnicos, indicaciones importantes de seguridad y trabajo y explicación de los símbolos.	Página	29
PORTUGUÊS	Parte com imagens explicativas contendo descrição operacional e funcional	Página	4	Parte com texto explicativo contendo Especificações técnicas, Avisos de segurança e de operação e a Descrição dos símbolos.	Página	32
NEDERLANDS	Beeldgedeelte met toepassings- en functiebeschrijvingen	Pagina	4	Tekstgedeelte met technische gegevens, belangrijke veiligheids- en arbeidsinstructies en verklaring van de symbolen.	Pagina	35
DANSK	Billeddel med anvendelses- og funktionsbeskrivelser	Side	4	Tekstdel med tekniske data, vigtige sikkerheds- og arbejdsanvisninger og symbolforklaring.	Side	38
NORSK	Billedel med bruks- og funksjonsbeskrivelse	Side	4	Tekstdel med tekniske data, viktige sikkerhets- og arbeidsinstruksjoner og forklaring av symbolene.	Side	41
SVENSKA	Bilddel med användnings- och funktionsbeskrivning	Sidan	4	Textdel med tekniska informationer, viktiga säkerhets- och användningsinstruktioner samt symbolförklaringar.	Sidan	44
SUOMI	Kuvasivut käyttö- ja toimintakuvaukset	Sivu	4	Tekstisivut: tekniset tiedot, tärkeät turvallisuus- ja työskentelyohjeet sekä merkkien selitykset.	Sivu	47
ΕΛΛΗΝΙΚΑ	Τμήμα εικόνων με περιγραφές χρήσης και λειτουργίας	Σελίδα	4	Τμήμα κειμένου με τεχνικά χαρακτηριστικά, σημαντικές υποδείξεις ασφαλείας και εργασίας και εξήγηση των συμβόλων.	Σελίδα	50
TÜRKÇE	Resim bölümü Uygulama ve fonksiyon açıklamaları ile birlikte	Sayfa	4	Teknik bilgileri, önemli güvenlik ve çalışma açıklamalarını ve de sembollerin açıklamalarını içeren metin bölümü.	Sayfa	53
ČEŠTINA	Obrazová část s popisem aplikací a funkcí	Stránka	4	Textová část s technickými daty, důležitými bezpečnostními a pracovními pokyny a s vysvětlivkami symbolů	Stránka	56
SLOVENČINA	Obrazová část s popisom aplikácií a funkcií	Stránka	4	Textová časť s technickými dátami, dôležitými bezpečnostnými a pracovnými pokynmi a s vysvetlivkami symbolov	Stránka	59
POLSKI	Część rysunkowa z opisami zastosowania i działania	Strona	4	Część opisowa z danymi technicznymi, ważnymi wskazówkami dotyczącymi bezpieczeństwa i pracy oraz objaśnieniami symboli.	Strona	62
MAGYAR	Képes részalkalmazási- és működési leírásokkal	Oldal	4	Szöveges rész műszaki adatokkal, fontos biztonsági- és munkavégzési útmutatásokkal, valamint a szimbólumok magyarázata.	Oldal	65
SLOVENŠČINA	Del slikez opisom uporabe in funkcij	Stran	4	Del besedila s tehničnimi podatki, pomembnimi varnostnimi opozorili in delovnimi navodili in pojasnili simbolov.	Stran	68
HRVATSKI	Dio sa slikamasa opisima primjene i funkcija	Stranica	4	Dio štiva sa tehničkim podacima, važnim sigurnosnim i radnim uputama i objašnjenjem simbola.	Stranica	71
LATVISKI	Attēla daļa ar lietošanas un funkciju aprakstiem	Lappuse	4	Teksta daļa ar tehniskajiem parametriem, svarīgiem drošības un darbības norādījumiem, simbolu atšifrējumiem.	Lappuse	74
LIETUVIŠKAI	Paveiksliėlio dalis su vartojimo instrukcija ir funkcijų aprašym	Puslapis	4	Teksto dalis su techniniais duomenimis, svarbiomis saugumo ir darbo instrukcijomis bei simbolių paaiškinimais.	Puslapis	77
EESTI	Pildiosa kasutusjuhendi ja funktsioonide kirjeldusega	Lehekülg	4	Tekstiosa tehniliste näitajate, oluliste ohutus- ja tööjuhenditega ning sümbolite kirjeldustega.	Lehekülg	80
РУССКИЙ	Раздел иллюстраций с описанием эксплуатации и функций	Страница	4	Текстовый раздел, включающий технические данные, важные рекомендации по безопасности и эксплуатации, а также описание используемых символов.	Страница	83
БЪЛГАРСКИ	Част със снимки с описания за приложение и функции	Страница	4	Част с текст с технически данни, важни указания за безопасност и работа и разяснение на символите.	Страница	86
ROMÂNĂ	Secvența de imagine cu descrierea utilizării și a funcționării	Pagina	4	Porțiune de text cu date tehnice, indicații importante privind siguranța și modul de lucru și descrierea simbolurilor.	Pagina	89
МАКЕДОНСКИ	Дел со сликисо описи за употреба и функционирање	Страница	4	Текстуален дел со Технички карактеристики, важни безбедносни и работни упатства и објаснување на симболите.	Страница	92
УКРАЇНСЬКА	Частина з зображеннями з описом робіт та функцій	Сторінка	4	Текстова частина з технічними даними, важливими вказівками з техніки безпеки та експлуатації і поясненням символів.	Сторінка	95
SRPSKI	Odeljak sa slikama sa opisom rada i funkcionalnim opisom	Strana	4	Tekstualni odeljak sa tehničkim podacima, važnim savetima za bezbednost i rad i opisom simbola	Strana	98
SHQIP	Seksioni i figurës me përshkrimin e funksionimit dhe përshkrimin funksional	Faqe	4	Seksioni i tekstit me të dhëna teknike, sugjerime të rëndësishme për sigurinë dhe punën dhe përshkrimin e simboleve	Faqe	101
عربي	قسم الصور يوجد به الوصف التشغيلي والوظيفي	الصفحة	4	القسم النصي المزود بالبيانات الفنية والتصانح الهامة للسلامة والعمل ووصف الرموز	الصفحة	106

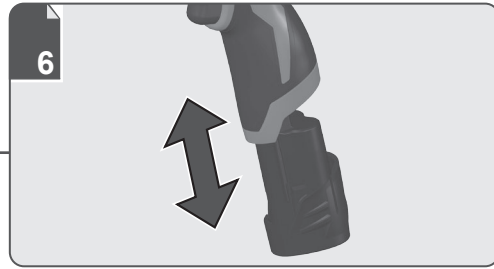
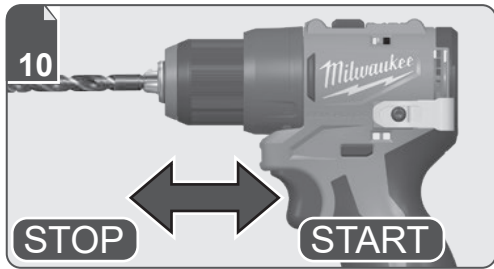
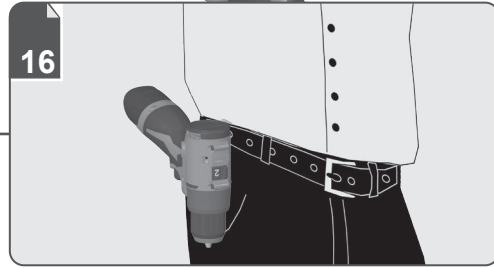
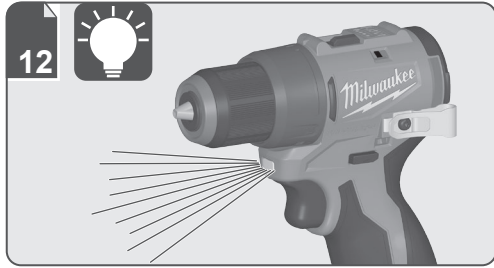
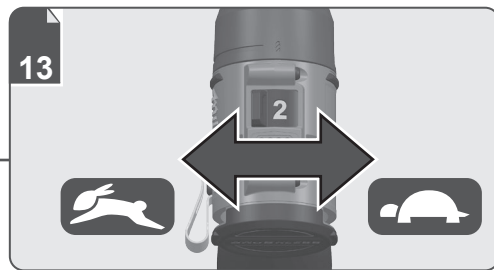
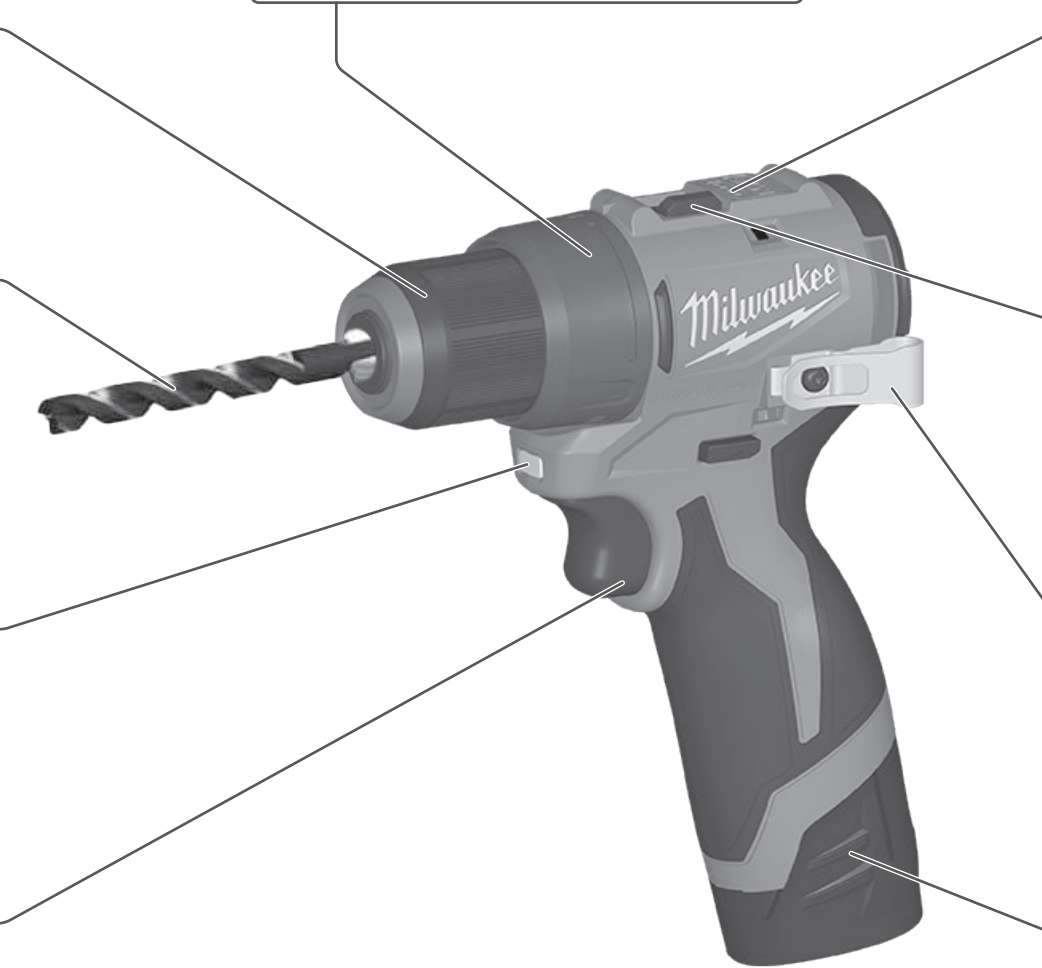
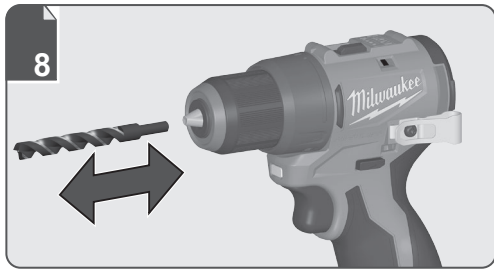
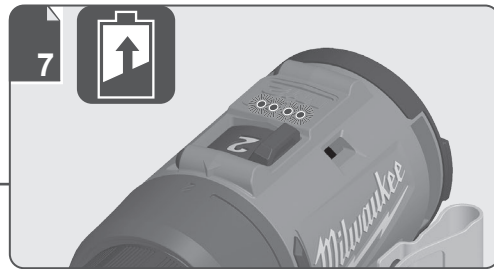
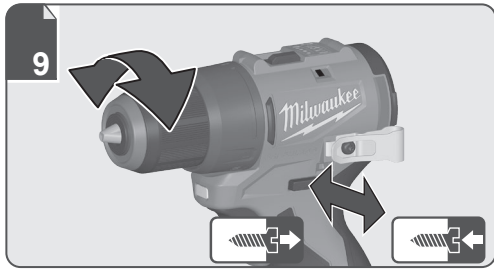

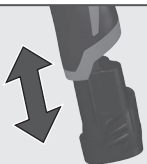

1

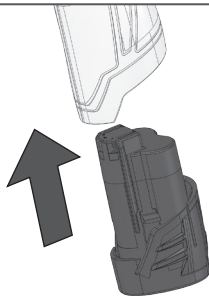

2



1

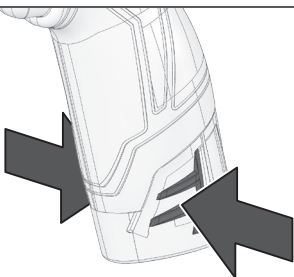

2

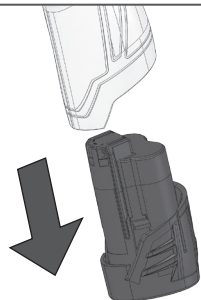

Remove the battery pack before starting any work on the product.
Vor allen Arbeiten an der Maschine den Wechselakku herausnehmen.

Retirer le bloc-batterie avant d'effectuer la moindre intervention sur le produit.

Rimuovere il pacco batteria prima di iniziare a lavorare sul prodotto.

Retire la batería antes de iniciar cualquier trabajo en el producto.

Retire a bateria antes de iniciar quaisquer tarefas no produto.

Verwijder de accu alvorens werkzaamheden aan de machine uit te voeren.

Fjern batteripakken inden start af arbejde på produktet.

Fjern batteripaketet før du starter noe arbeid på produktet.

Ta bort batteripaketet innan något arbete på verktyget utförs.

Irröta akkupakkaus ennen kuin teet työkaluun mitään toimenpiteitä.

Αφαιρέστε τη μπαταρία πριν ξεκινήσετε οποιαδήποτε εργασία στο μηχανήμα.

Ürün üzerinde herhangi bir işleme başlamadan önce pil paketini çıkarın.

Před zahájením práce na produktu vyjměte akumulátor.

Pred akoukoľvek činnosťou na výrobku vyberte z neho súpravu batérii.

Przed rozpoczęciem prac przy produkcji należy wyjąć akumulator.

A termékén végzett bármilyen munka elkezdése előtt vegye ki az akkut.

Pred začetkom izvajanja kakršnihkoli posegov na izdelku odstranite baterijski vložek.

Baterijski sklop uklonite prije početka bilo kakvog rada na proizvodu.

Neņemiet akumulatoru bloku, pirms uzsākt jebkādas apkopes darbus.

Išimkite akumulatorių, prieš vykdydami bet kokius įrenginio techninės priežiūros, valymo ar remonto darbus.

Enne tootega seotud toimingute tegemist eemaldage aku.

До начала любых работ над изделием извлеките аккумуляторный блок.

Извадете акумулаторната батерия, преди да започнете каквато и да е дейност по продукта.

Înainte de a începe orice operație asupra produsului, scoateți acumulatorul.

Отстранете ги батериите пред да почнете да вршите некаква работа на самото производ.

Перед початком будь-яких операций с пристроєм вийміть акумуляторну батарею.

Uklonite bateriju pre početka rada na proizvodu.

Hiçni pakon e baterisê para se tê nisni ndonjë punim në produkt.

يجب إزالة حزمة البطارية قبل البدء في أي أعمال صيانة على المنتج.

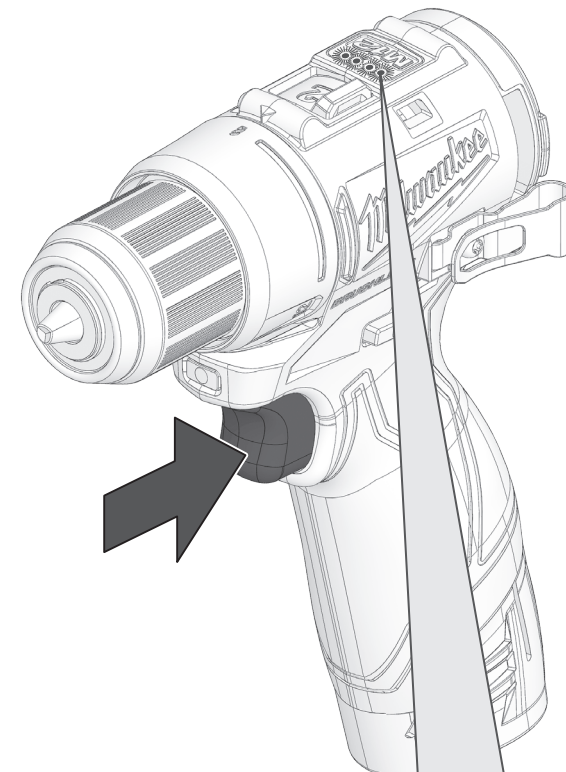

100%



75%



50%



25%

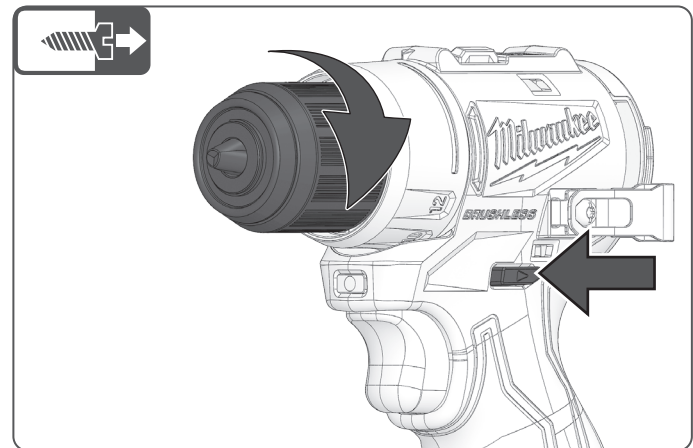
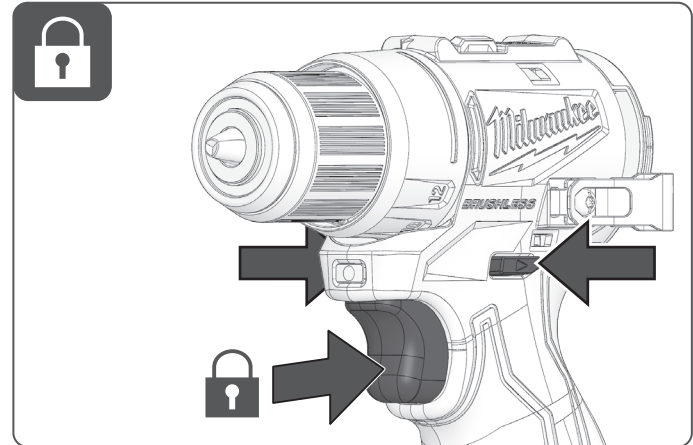
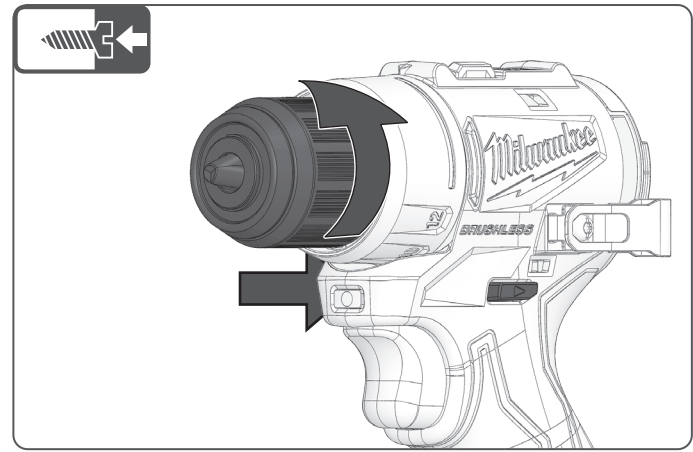
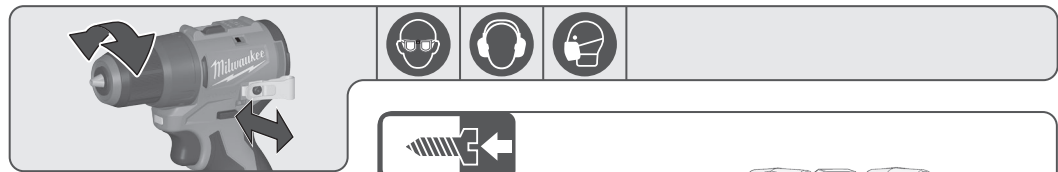
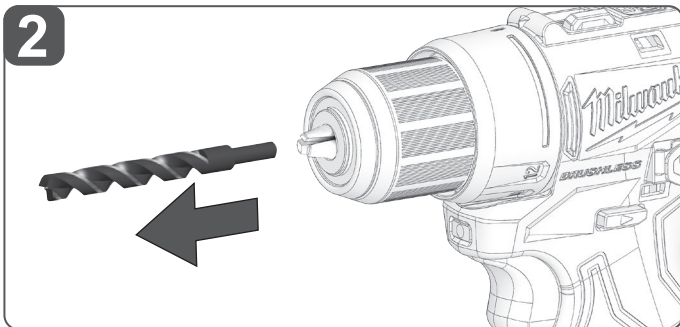
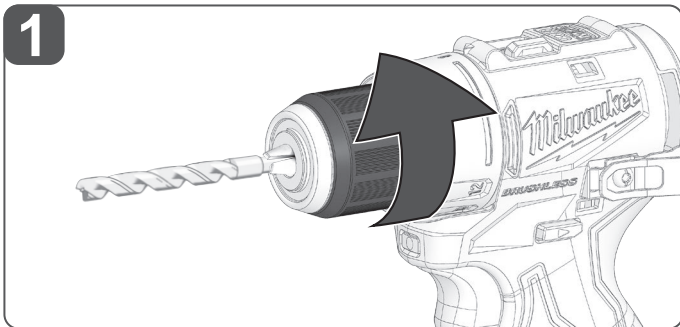
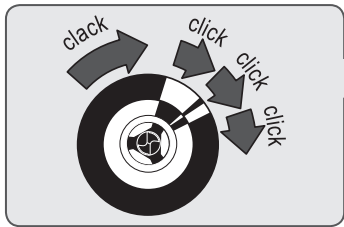
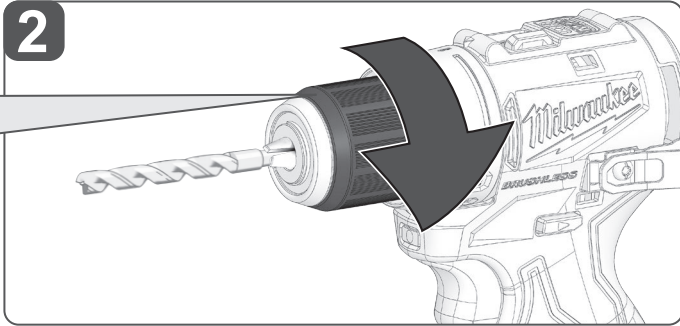
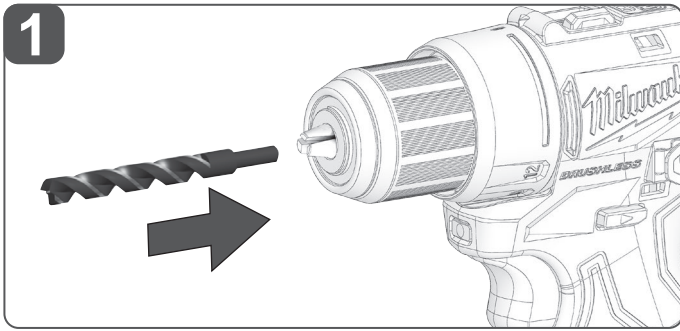

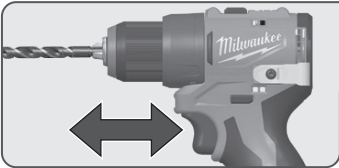

START

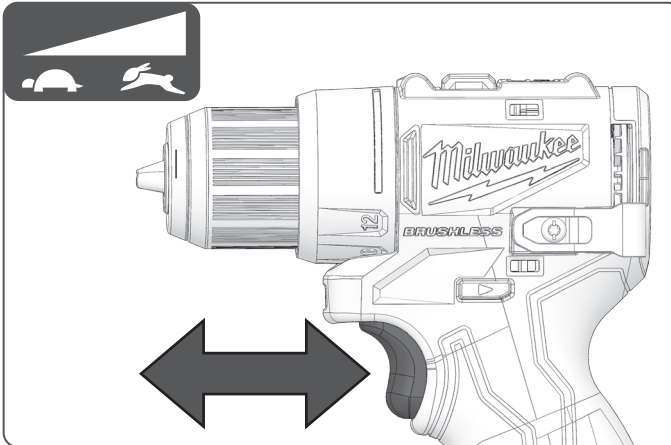
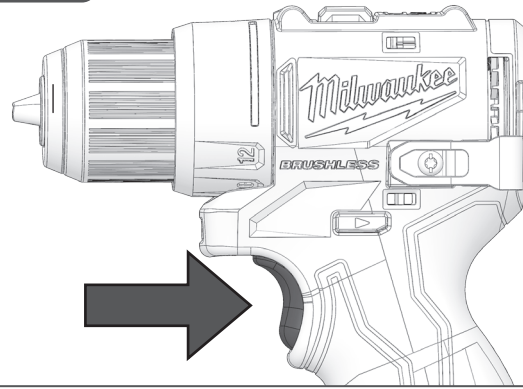

STOP

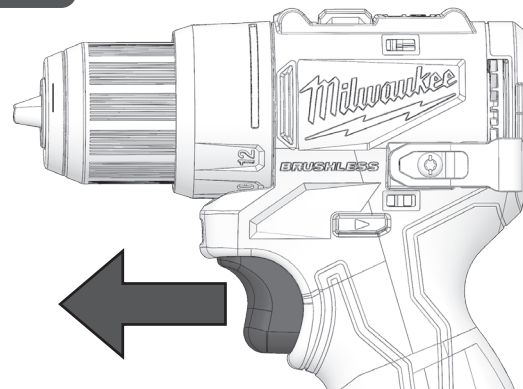

Insulated gripping surface
Isolierte Grifffläche
Surface de préhension isolée
Superficie di presa isolata
Superficie de agarre aislada
Superficie de agarrar isolada
Geïsoleerd grijpvlak
Isolert gribeflade
Isolert gripeområde
Isolerad greppyta

Eristetty tartuntapinta
Μονωμένη επιφάνεια λαβής
Yalıtımlı tutma yüzeyi
Izolovaný uchopovací povrch
Izolované uchopovacie plochy
Izolowana powierzchnia przystosowana do trzymania
Szigetelt markolat
Izolirana prijemalna površina
Izolirana površina za hvatanje
Izolēta satveršanas virsma

Izoliuotas sugriebimo paviršius
Isoleeritud käepide
Изолированная поверхность захвата
Изолирана повърхност за захващане
Suprafață izolată de prindere
Изолирана површина за фаќање
Изољована поврхња для захоплення
Izolovana površina za držanje
Sipërfaqe e izoluar e kapjes

عزل سطح الإمساك

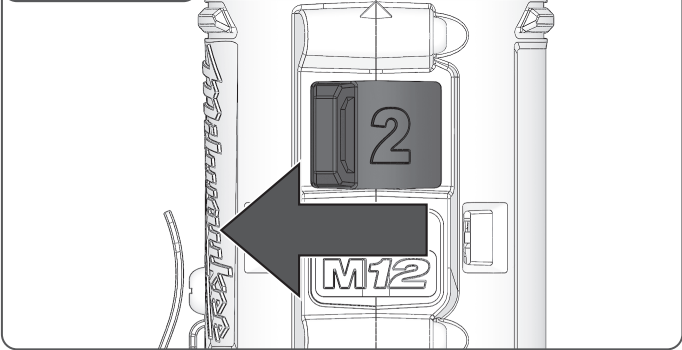
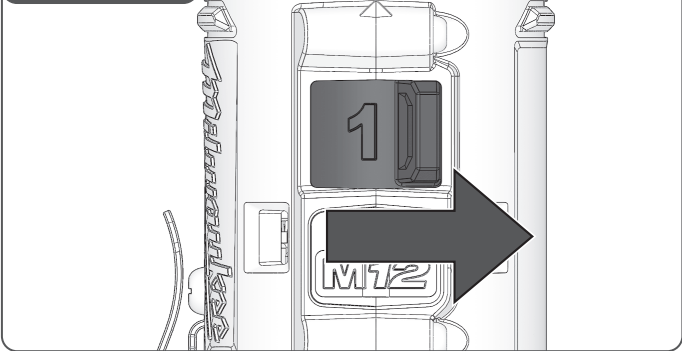
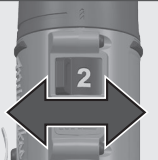
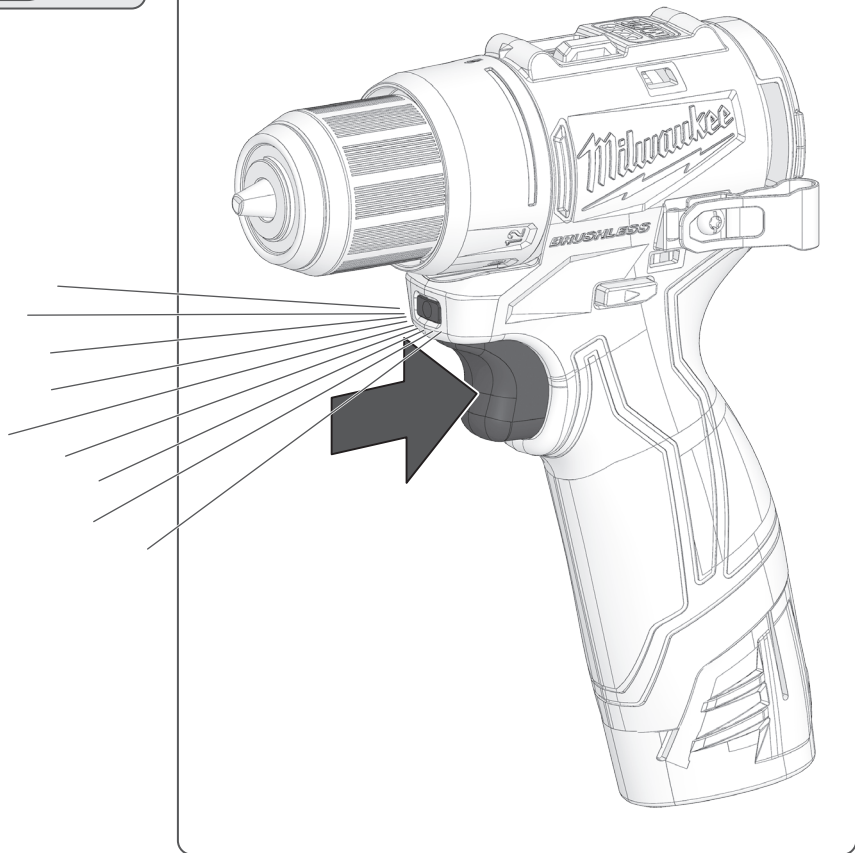

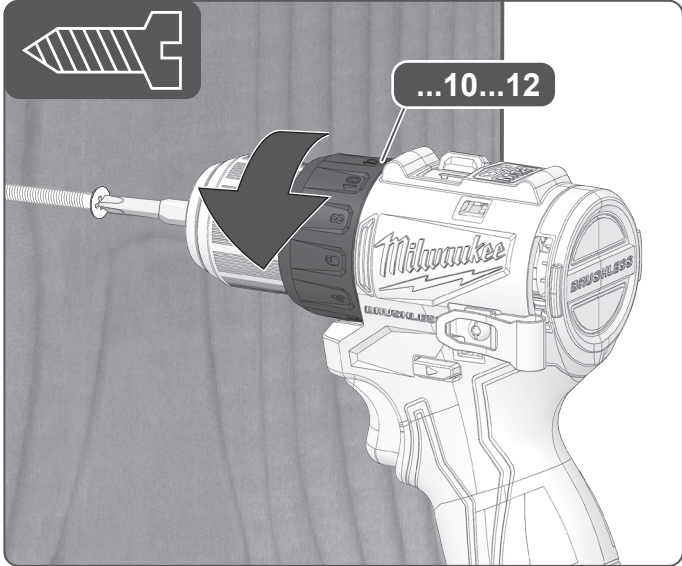
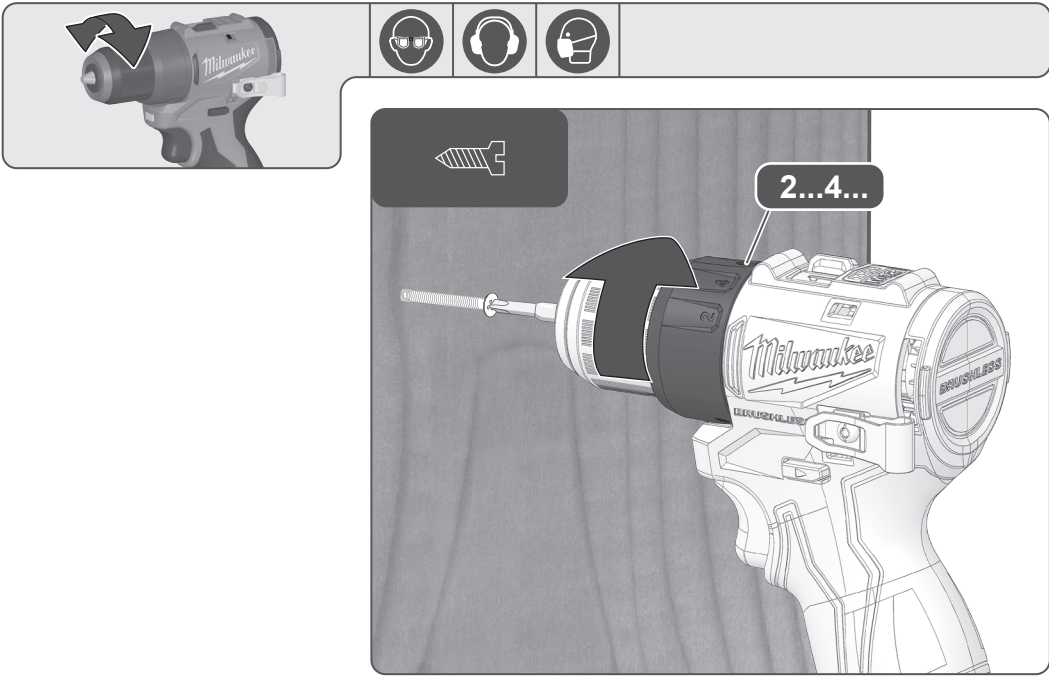
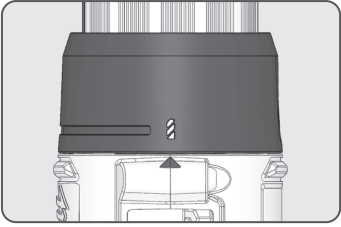
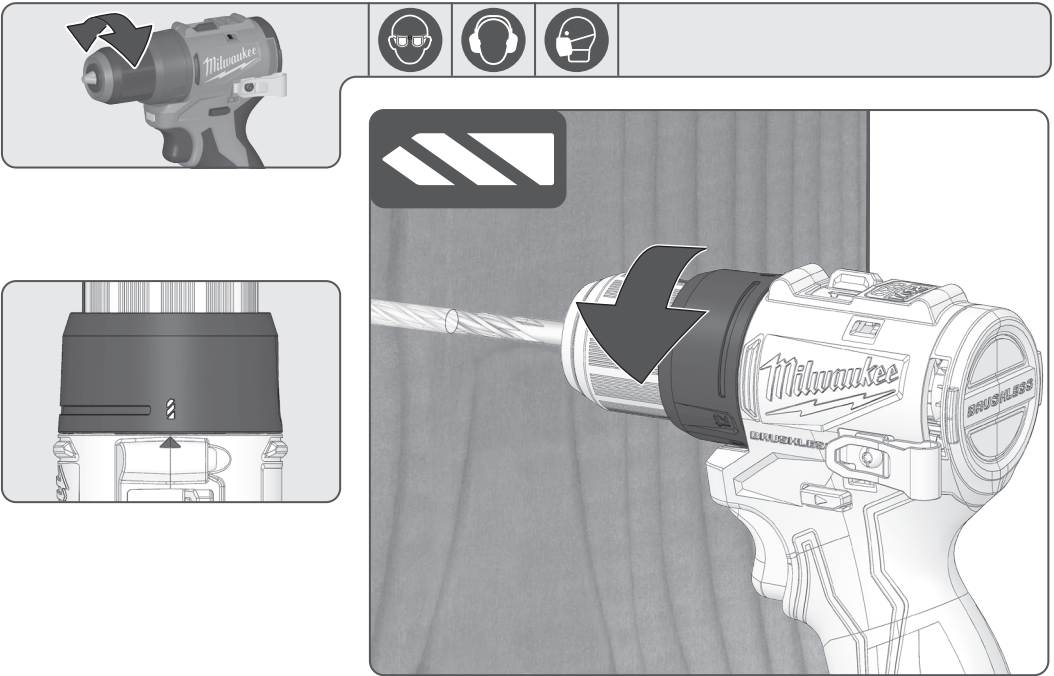

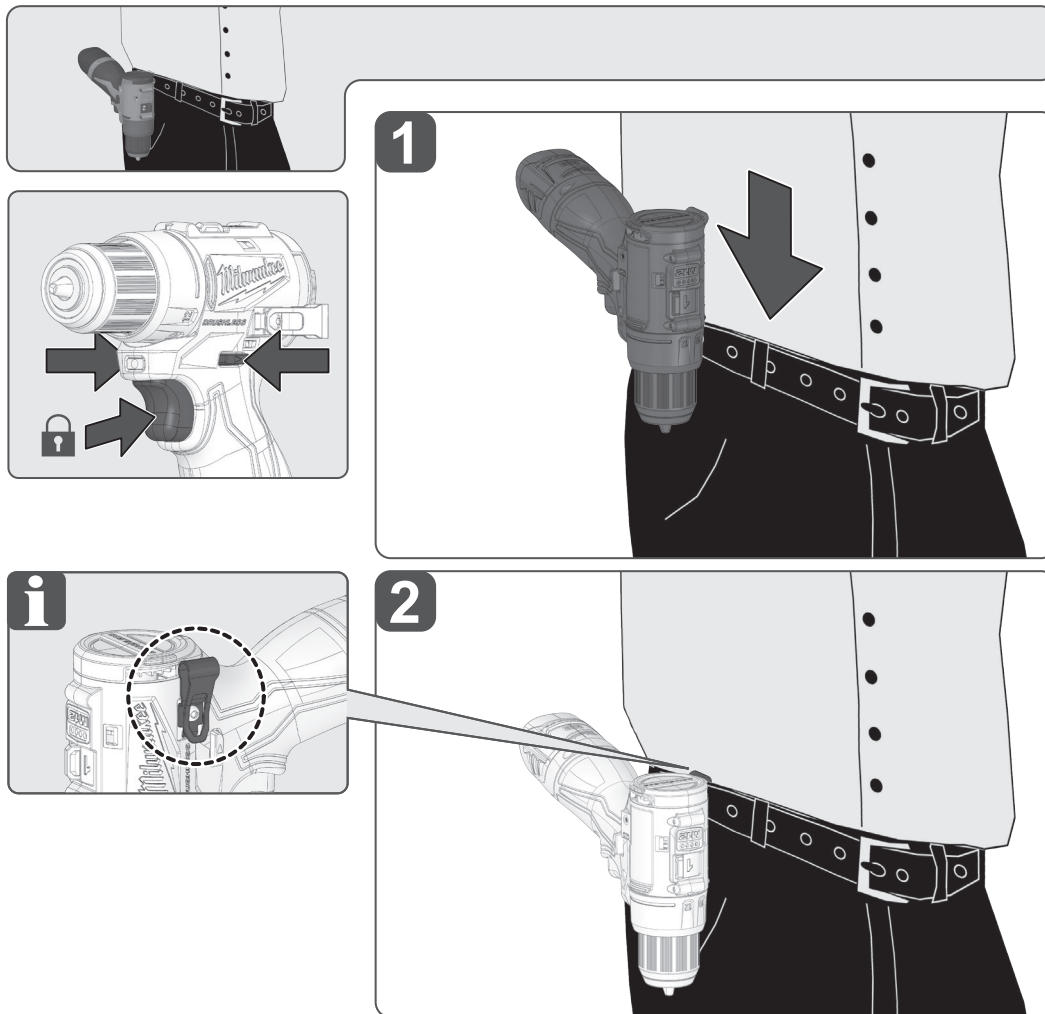

TECHNICAL DATA

M12 BLDDRC

Type	Cordless Drill Driver
Production code	5053 17 01 XXXXX MJJJJ
Battery voltage	12 V ---
No-load speed, 1st gear	0–450 min ⁻¹
No-load speed, 2nd gear	0–1550 min ⁻¹
Torque	40 Nm
Drilling capacity in steel	10 mm
Drilling capacity in wood	
With flat bit	32 mm
With auger bit	10 mm
With hole saw	40 mm
Wood screws (without pre-drilling)	13 mm
Drill chuck range	1.5–10 mm
Weight according to EPTA-Procedure 01/2014 (2.0–6.0 Ah)	0.9–1.2 kg
Recommended ambient operating temperature	-18...+50 °C
Recommended battery pack types	M12B..., M12HB...
Recommended chargers	M12-18 C, M12-18 FC, M12-18 AC, M12 C4, C12 C

Noise information: Measured values determined according to EN 62841.

Typically, the A-weighted noise levels of the tool are:

Sound pressure level / Uncertainty K	77 dB(A) / 5 dB(A)
Sound power level / Uncertainty K	85 dB(A) / 5 dB(A)

Always wear ear protectors.

Vibration information: Total vibration values (vector sum in the three axes) determined according to EN 62841.

Vibration emission value a_n / Uncertainty K	
Drilling into metal	3.2 m/s ² / 1.5 m/s ²
Screwing	1.26 m/s ² / 1.5 m/s ²

⚠ WARNING!

The vibration and noise emission level given in this information sheet has been measured in accordance with a standardized test given in EN 62841 and may be used to compare one tool with another. It may be used for a preliminary assessment of exposure.

The declared vibration and noise emission level represents the main applications of the tool. However if the tool is used for different applications, with different accessories or poorly maintained, the vibration and noise emission may differ. This may significantly increase the exposure level over the total working period.

An estimation of the level of exposure to vibration and noise should also take into account the times when the tool is switched off or when it is running but not actually doing the job. This may significantly reduce the exposure level over the total working period.

Identify additional safety measures to protect the operator from the effects of vibration and/or noise such as: maintain the tool and the accessories, keep the hands warm, organization of work patterns.

⚠ WARNING! Read all safety warnings, instructions, illustrations and specifications provided with this power tool. Failure to follow all instructions listed below may result in electric shock, fire, and/or serious injury.

Save all warnings and instructions for future reference.

DRILL SAFETY WARNINGS

Safety instructions for all operations

Hold the power tool by insulated gripping surfaces, when performing an operation where the cutting accessory or fasteners may contact hidden wiring. Cutting accessory or fasteners contacting a "live" wire may make exposed metal parts of the power tool "live" and could give the operator an electric shock.

Safety instructions when using long drill bits

Never operate at higher speed than the maximum speed rating of the drill bit. At higher speeds, the bit is likely to bend if allowed to rotate freely without contacting the workpiece, resulting in personal injury.

Always start drilling at low speed and with the bit tip in contact with the workpiece. At higher speeds, the bit is likely to bend if allowed to rotate freely without contacting the workpiece, resulting in personal injury.

Apply pressure only in direct line with the bit and do not apply excessive pressure. Bits can bend causing breakage or loss of control, resulting in personal injury.

ADDITIONAL SAFETY AND WORKING INSTRUCTIONS

Use personal protective equipment. Always wear eye protection. The use of protective clothing is recommended, such as dust mask, protective gloves, sturdy non-slip footwear, helmet, and ear defenders.

The dust produced when using the product may be harmful to health. Do not inhale the dust. Wear a suitable dust protection mask.

Remove the battery pack before starting any work on the product.

Clamp the workpiece with a clamping device. Unclamped workpieces can cause severe injury and damage.

Do not machine any materials that present a danger to health, such as asbestos.

Avoid electric cables, gas pipes, and water pipes when working on walls, ceilings, or floors.

Chips and splinters must not be removed while the product is running.

Do not reach into the product while it is running.

Do not insert the bit into the product when the product is running and the trigger is on lock-on status. The bit will spin out of control and may hurt the operator. Make sure that the bit is properly installed before operating the product again.

Do not power on the product again after it has stalled. Powering it on again can cause a kickback with high reaction force. Determine why the product has stalled and rectify it, paying heed to the safety instructions. If necessary, remove the insertion tool.

The possible causes may be:

- The insertion tool is tilted in the workpiece to be machined.
- The insertion tool has pierced through the material to be machined.
- The product is overloaded.

The insertion tool is sharp-edged and can become hot during use.

⚠ WARNING! Danger of cuts and burns:

- when changing insertion tools
- when setting the product down

SPECIFIED CONDITIONS OF USE

The cordless drill driver is designed for drilling into wood, metal, and plastics and driving screws using screwdriver bits.

Do not use the product for any other purpose.

RESIDUAL RISKS

Even when the product is used as prescribed, it is still impossible to completely eliminate certain residual risk factors. The following hazards may arise during use and the operator should pay special attention to avoid:

- injury caused by vibration
 - Hold the product by designated handles and restrict working time and exposure.
- hearing injury caused by exposure to noise
 - Wear ear protection and limit exposure.
- injury due to flying debris
 - Wear eye protection, heavy long trousers, gloves, and substantial footwear at all times.
- health hazards caused by inhalation of toxic dust
 - Wear a suitable dust protection mask.

BATTERY SAFETY INSTRUCTIONS

Use of Li-Ion batteries

Do not dispose of used battery packs in the household refuse or by burning them. MILWAUKEE distributors offer to retrieve old batteries to protect our environment.

Do not store the battery pack together with metal objects (short circuit risk).

Use only M12 System chargers for charging M12 System battery packs. Do not use battery packs from other systems.

Never break open battery packs and chargers, and store them only in dry rooms. Keep battery packs and chargers dry at all times.

Battery acid may leak from damaged batteries under extreme load or extreme temperatures. In case of contact with battery acid, wash it off immediately with soap and water. In case of eye contact, rinse thoroughly for at least 10 minutes and immediately seek medical attention.

No metal parts must be allowed to enter the battery section of the charger (short circuit risk).

Battery packs that have not been used for some time should be recharged before use.

Temperatures in excess of 50 °C (122 °F) reduce the performance of the battery pack. Avoid extended exposure to heat or sunshine (risk of overheating).

The contacts of chargers and battery packs must be kept clean.

For an optimum lifetime, the battery packs have to be fully charged after use.

To obtain the longest possible battery life, remove the battery pack from the charger once it is fully charged.

For battery pack storage longer than 30 days:

- Store the battery pack where the temperature is below 27 °C and away from moisture.
- Store the battery packs in a 30%–50% charged condition.
- Every six months of storage, charge the battery pack as normal.

Battery protection for Li-Ion batteries

In extremely high torque, binding, stalling, and short circuit situations that cause high current draw, the product vibrates for about 2 seconds, and then the product powers off. To reset, release the trigger.

Under extreme circumstances, the internal temperature of the battery pack could rise too much. If this happens, the fuel gauge flashes until the battery pack cools down. After the lights go off, continue working.

Transport of Li-Ion batteries

Lithium-ion batteries are subject to the Dangerous Goods Legislation requirements.

Transportation of those batteries has to be done in accordance with local, national, and international provisions and regulations.

The user can transport the batteries by road without further requirements.

Commercial transport of Lithium-ion batteries by third parties is subject to the Dangerous Goods regulations. Transport preparation and transport are exclusively to be carried out by appropriately trained persons and the process has to be accompanied by corresponding experts.

When transporting batteries:

- Ensure that the battery contact terminals are protected and insulated to prevent short circuit.
- Ensure that the battery pack is secured against movement within the packaging.
- Do not transport batteries that are cracked or leaking.
- Check with the forwarding company for further advice.

⚠ WARNING! To reduce the risk of fire, personal injury, and product damage due to a short circuit, never immerse the product, battery pack, or charger in fluid or allow fluid to flow inside them. Corrosive or conductive fluids, such as seawater, certain industrial chemicals, and bleach or bleach-containing products, etc., can cause a short circuit.

CLEANING

Keep the ventilation slots of the product clear at all times.









Avoid using solvents when cleaning plastic parts. Most plastics are susceptible to various types of commercial solvents and may be damaged by their use. Use clean cloths to remove dirt, carbon dust, etc.





MAINTENANCE

Use only MILWAUKEE accessories and spare parts. Should components that have not been described need to be replaced, contact one of our MILWAUKEE service agents (see our list of guarantee/service addresses).

If needed, an exploded view of the product can be ordered. State the product type and the serial number printed on the label, and order the drawing at your local service agent or directly at: Techtronic Industries GmbH, Max-Eyth-Straße 10, 71364 Winnenden, Germany.

SYMBOLS

	Read the instructions carefully before starting the product.
	CAUTION! WARNING! DANGER!
	Remove the battery pack before starting any work on the product.
	Always wear goggles when using the product.
	Wear ear protectors.
	Wear a suitable dust protection mask.
	Wear gloves.
	Do not dispose of waste batteries, waste electrical and electronic equipment as unsorted municipal waste. Waste batteries and waste electrical and electronic equipment must be collected separately. Waste batteries, waste accumulators, and light sources have to be removed from the equipment. Check with your local authority or retailer for recycling advice and collection point. According to local regulations, retailers may have an obligation to take back waste batteries and waste electrical and electronic equipment free of charge. Your contribution to the reuse and recycling of waste batteries and waste electrical and electronic equipment helps to reduce the demand of raw materials. Waste batteries, in particular containing lithium, and waste electrical and electronic equipment contain valuable and recyclable materials, which can adversely impact the environment and the human health if not disposed of in an environmentally compatible manner. Delete personal data from waste equipment, if any.
n_0	No-load speed
V	Voltage
	Direct current

	European Conformity Mark
	British Conformity Mark
	Ukraine Conformity Mark
	EurAsian Conformity Mark

TECHNISCHE DATEN	M12 BLDDRC
Typ	Akku-Bohrschrauber
Produktionscode	5053 17 01 XXXXXX MJJJJ
Akkuspannung	12 V ---
Leerlaufdrehzahl, 1. Gang	0–450 min ⁻¹
Leerlaufdrehzahl, 2. Gang	0–1550 min ⁻¹
Anzugsmoment	40 Nm
Bohrleistung in Stahl	10 mm
Bohrleistung in Holz	
Mit Flachbohrer	32 mm
Mit Schlangenbohrer	10 mm
Mit Lochsäge	40 mm
Holzschrauben (ohne Vorbohren)	13 mm
Bohrfutterbereich	1,5–10 mm
Gewicht gemäß EPTA-Verfahren 01/2014 (2,0–6,0 Ah)	0,9–1,2 kg
Empfohlene Umgebungstemperatur während des Betriebs	-18...+50 °C
Empfohlene Akkupack-Typen	M12B..., M12HB...
Empfohlene Ladegeräte	M12-18 C, M12-18 FC, M12-18 AC, M12 C4, C12 C

Geräuschinformationen: Messwerte ermittelt gemäß EN 62841.

Die typischen A-bewerteten Geräuschpegel des Werkzeugs sind:

Schalldruckpegel/Unsicherheit K	77 dB(A) / 5 dB(A)
Schalleistungspegel/Unsicherheit K	85 dB(A) / 5 dB(A)

Tragen Sie immer einen Gehörschutz.

Schwingungsinformationen: Gesamtschwingungswerte (Vektorsumme in den drei Achsen) bestimmt nach EN 62841.

Schwingungsemissionswert a_n / Unsicherheit K

Bohren in Metall	3,2 m/s ² / 1,5 m/s ²
Schrauben	1,26 m/s ² / 1,5 m/s ²

⚠️ WARNUNG!

Der in diesem Informationsblatt angegebene Schwingungs- und Schalleistungspegel wurde in unter Standard-Testbedingungen gemäß EN 62841 gemessen und kann zum Vergleich von Werkzeugen verwendet werden. Er kann für eine vorläufige Belastungsbeurteilung verwendet werden.

Die deklarierten Werte für Schwingungs- und Geräuschemission treffen auf die Hauptanwendung des Werkzeugs zu. Wenn jedoch das Werkzeug für verschiedene Anwendungen oder mit unterschiedlichem Zubehör genutzt wird oder schlecht gewartet ist, kann die Schwingungs- und Geräuschemission variieren. Dadurch kann sich der Grad der Exposition über die Gesamtarbeitszeit erheblich erhöhen.

Bei einer Beurteilung der Schwingungs- und Lärmbelastung sollten auch die Zeiten berücksichtigt werden, in denen das Werkzeug ausgeschaltet ist oder in denen es läuft, aber nicht zur Ausführung von Arbeiten verwendet wird. Dadurch kann sich der Grad der Exposition über die Gesamtarbeitszeit erheblich reduzieren.

Ermitteln Sie zusätzliche Sicherheitsmaßnahmen, um den Bediener vor den Auswirkungen von Schwingungen und/oder Lärm zu schützen, wie z. B.: Warten des Werkzeugs und des Zubehörs, Warmhalten der Hände, Organisation der Arbeitszeiten.

⚠️ WARNUNG! Lesen Sie alle Sicherheitshinweise, Anleitungen, Illustrationen und Spezifikationen zu diesem Elektrowerkzeug. Werden nicht alle unten aufgeführten Anweisungen eingehalten, kann dies zu Stromschlägen, Bränden und/oder schwerwiegenden Verletzungen führen.

Bewahren Sie alle Sicherheitshinweise und Anleitungen zum späteren Nachschlagen auf.

SICHERHEITSHINWEISE FÜR BOHRMASCHINEN

Sicherheitsanweisungen für alle Bedienvorgänge

Falls das Schneidezubehör oder Befestigungen in Kontakt mit verborgener Verkabelung kommen kann bzw. können, halten Sie das Elektrowerkzeug während des Betriebs nur

an der isolierten Greiffläche. Wenn das Schneidezubehör oder Befestigungen Kontakt zu einem stromführenden Draht hat bzw. haben, kann das dazu führen, dass offenliegende Metallteile des Elektrowerkzeugs ebenfalls Strom führen, und der Bediener könnte einen Stromschlag erleiden.

Sicherheitshinweise zur Verwendung langer Bohreinsätze

Betreiben Sie das Gerät niemals mit einer höheren als der maximalen Geschwindigkeit für den Bohreinsatz. Bei höheren Geschwindigkeiten ist es wahrscheinlich, dass sich der Bohreinsatz verbiegt, wenn er frei und ohne Kontakt zum Werkstück rotiert, was zu Verletzungen führen kann.

Beginnen Sie den Bohrvorgang immer bei niedriger Geschwindigkeit und halten Sie die Spitze des Bohreinsatzes in Kontakt mit dem Werkstück. Bei höheren Geschwindigkeiten

ist es wahrscheinlich, dass sich der Bohreinsatz verbiegt, wenn er frei und ohne Kontakt zum Werkstück rotiert, was zu Verletzungen führen kann.

Üben Sie Druck nur in gerader Linie mit dem Einsatz aus, und üben Sie keinen übermäßigen Druck aus. Bohrer können sich verbiegen und dadurch brechen oder zu einem Verlust der Kontrolle und zu Verletzungen führen.

ZUSÄTZLICHE SICHERHEITS- UND ARBEITSHINWEISE

Tragen Sie persönliche Schutzausrüstung und immer eine Schutzbrille. Tragen Sie immer Augenschutz! Das Tragen von Schutzausrüstung, z. B. Staubschutzmaske, Schutzhandschuhe, stabile rutschfeste Schuhe, Helm und Gehörschutz, wird empfohlen.

Der beim Einsatz des Geräts anfallende Staub kann gesundheitsschädlich sein. Atmen Sie den Staub nicht ein. Geeignete Staubschutzmaske tragen.

Vor allen Arbeiten an der Maschine den Wechselakku herausnehmen.

Klemmen Sie das Werkstück in eine Klemmvorrichtung. Nicht mit einer Klemme gesicherte Werkstücke können schwere Verletzungen und Schäden verursachen.

Bearbeiten Sie keine Materialien, die ein Gesundheitsrisiko darstellen, wie z. B. Asbest.

Vermeiden Sie elektrische Leitungen, Gas- und Wasserrohre, wenn Sie an Wänden, Decken oder Böden arbeiten.

Splitter und Späne dürfen nicht entfernt werden, während das Gerät läuft.

Greifen Sie nicht in das Gerät, während dieses in Betrieb ist.

Setzen Sie das Bit nicht in das Produkt ein, wenn das Produkt läuft und der Auslöser arretiert ist. Das Bit dreht sich sonst unkontrolliert und kann den Bediener verletzen. Stellen Sie sicher, dass das Bit ordnungsgemäß eingesetzt ist, bevor Sie das Produkt erneut in Betrieb nehmen.

Schalten Sie das Gerät nicht wieder ein, solange das Einsatzwerkzeug blockiert ist. Beim Wiedereinschalten kann es zu einem Rückschlag mit hoher Reaktionskraft kommen. Bestimmen Sie die Ursache des Stillstands des Geräts und beheben Sie das Problem unter Beachtung der Sicherheitshinweise. Entfernen Sie bei Bedarf das Einsatzwerkzeug.

Mögliche Ursachen können sein:

- Das Einsatzwerkzeug verkantet im zu bearbeitenden Werkstück.
- Das Einsatzwerkzeug hat das zu bearbeitende Material durchbrochen.
- Das Gerät ist überlastet.

Das Einsatzwerkzeug ist scharfkantig und kann während des Gebrauchs heiß werden.

⚠️ WARNUNG! Gefahr von Schnitten und Verbrennungen:

- Beim Wechsel der Einsatzwerkzeuge
- bei Ablegen des Gerätes

SPEZIFISCHE NUTZUNGSBEDINGUNGEN

Der Akku-Bohrschrauber ist zum Bohren in Holz, Metall und Kunststoff sowie zum Eindrehen von Schrauben mit Schraubendreherbits vorgesehen.

Verwenden Sie das Produkt nicht für andere Zwecke.

RESTRISIKEN

Auch wenn das Gerät vorschriftsgemäß verwendet wird, ist es unmöglich, bestimmte Restrisiken vollständig zu beseitigen. Die folgenden Gefahren können auftreten, und der Bediener sollte besonders aufmerksam sein, um Folgendes zu vermeiden:

- Verletzung durch Vibrationen
 - Halten Sie das Gerät an den dafür vorgesehenen Griffen, und beschränken Sie die Arbeitszeit und die Exposition.
- Gehörschäden durch Lärmbelastung
 - Tragen Sie einen Gehörschutz und vermeiden Sie unnötige Lärmbelastung.

- Verletzungen durch umherfliegende Partikel
 - Tragen Sie stets Schutzbrille, schwere lange Hosen, Handschuhe und festes Schuhwerk.

- Gesundheitsgefährdung durch Einatmen von giftigem Staub
 - Geeignete Staubschutzmaske tragen.

SICHERHEITSHINWEISE ZUM AKKU

Verwendung von Li-Ion-Akkus

Entsorgen Sie gebrauchte Akkupacks niemals im Hausmüll oder durch Verbrennen. MILWAUKEE bietet eine umweltgerechte Alt-Wechselakku-Entsorgung an; bitte fragen Sie Ihren Fachhändler.

Wechselakku nicht zusammen mit Metallgegenständen aufbewahren (Kurzschlussgefahr).

Wechselakkus des Systems M12 nur mit Ladegeräten des Systems M12 laden. Verwenden Sie keine Akkupacks aus anderen Systemen.

Öffnen Sie niemals Akkus oder Ladegeräte und bewahren Sie beides nur in trockenen Räumen auf. Halten Sie Akku und Ladegeräte jederzeit trocken.

Unter extremer Belastung oder extremen Temperaturen kann aus beschädigten Wechselakku Batterieflüssigkeit auslaufen. Bei Berührung mit Batterieflüssigkeit sofort mit Wasser und Seife abwaschen. Bei Augenkontakt sofort mindestens 10 Minuten gründlich spülen und unverzüglich einen Arzt aufsuchen.

In den Batteriebereich des Ladegeräts dürfen keine Metallteile eindringen (Gefahr eines Kurzschlusses).

Akkupacks, die seit einiger Zeit nicht benutzt wurden, sollten vor Gebrauch wieder aufgeladen werden.

Temperaturen über 50 °C (122 °F) reduzieren die Leistung des Akkupacks. Vermeiden Sie eine längere Hitzeeinwirkung oder Sonneneinstrahlung (Überhitzungsgefahr).

Die Kontakte von Ladegerät und Akkupack müssen saubergehalten werden.

Für eine optimale Lebensdauer müssen die Akkupacks nach dem Gebrauch voll aufgeladen werden.

Um eine möglichst lange Akkulbensdauer zu erreichen, entfernen Sie den Akkupack aus dem Ladegerät, sobald er vollständig aufgeladen ist.

Bei einer Lagerung des Akkupacks für mehr als 30 Tage:

- Lagern Sie den Akku bei einer Temperatur unter 27 °C und vor Feuchtigkeit geschützt.
- Lagern Sie den Akkupack mit einer Ladung von 30 bis 50 %.
- Laden Sie gelagerte Akkus alle sechs Monate wie gewohnt auf.

Schutz für Li-Ion-Akkus

Bei Überlastung des Akkus durch sehr hohen Stromverbrauch, z. B. durch extrem hohe Drehmomente, Verkanten, Blockieren oder Kurzschluss, vibriert das Produkt 2 Sekunden lang, die Ladestandsanzeige blinkt und das Produkt schaltet sich selbsttätig ab. Zum Zurücksetzen lassen Sie den Auslöser los.

Unter extremen Belastungen kann sich der Akku zu stark erhitzen. In diesem Fall blinkt die Ladestandsanzeige, bis der Akku abgekühlt ist. Wenn das Blinken aufhört, können Sie weiterarbeiten.

Transport von Li-Ion-Akkus

Lithium-Ion-Akkus unterliegen den Anforderungen der Gesetzgebung für Gefahrgut.

Der Transport dieser Akkus muss in Übereinstimmung mit den örtlichen, nationalen und internationalen Bestimmungen und Vorschriften erfolgen.

Verbraucher dürfen diese Akkus ohne Weiteres auf der Straße transportieren.

Der kommerzielle Transport von Lithium-Ionen-Akkus durch Dritte unterliegt den Gefahrgutvorschriften. Die Vorbereitung des Transports und der Transport an sich dürfen ausschließlich von dafür geschulten Personen durchgeführt werden, und das Verfahren muss von den entsprechenden Experten begleitet werden.

Beim Transport von Akkus:

- Stellen Sie sicher, dass die Anschlusskontakte des Akkus geschützt und isoliert sind, um Kurzschlüsse zu verhindern.
- Vergewissern Sie sich, dass der Akkupack in der Verpackung gegen Verrutschen und Wackeln gesichert ist.
- Transportieren Sie keine rissigen oder lecken Akkus.
- Lassen Sie sich vom Speditionsunternehmen weitergehend beraten.

⚠️ WARNUNG! Um die durch einen Kurzschluss verursachte Gefahr eines Brandes, von Verletzungen oder Produktbeschädigungen zu vermeiden, tauchen Sie das Werkzeug, den Wechselakku oder das Ladegerät nicht in Flüssigkeiten ein und sorgen Sie dafür, dass keine Flüssigkeiten in die Geräte und Akkupacks eindringen. Korrosive oder leitfähige Flüssigkeiten, beispielsweise Salzwasser, bestimmte Industriechemikalien und Bleiche oder bleichehaltige Produkte, können einen Kurzschluss verursachen.

REINIGUNG

Die Belüftungsschlitze des Geräts müssen stets frei sein.

Vermeiden Sie die Verwendung von Lösungsmitteln bei der Reinigung von Kunststoffteilen. Die meisten Kunststoffe sind empfindlich gegenüber verschiedenen Arten von handelsüblichen Lösungsmitteln und können durch deren Verwendung beschädigt werden. Verwenden Sie saubere Tücher, um Schmutz, Kohlestaub usw. zu entfernen.

WARTUNG

Nur MILWAUKEE Zubehör und Ersatzteile verwenden. Bauteile, deren Austausch nicht beschrieben wurde, bei einer MILWAUKEE Kundendienststelle auswechseln lassen (Broschüre zur Garantie/ Kundendienstadressen beachten).

Bei Bedarf kann eine Einzelteildarstellung des Geräts bestellt werden. Geben Sie den Produkttyp und die Seriennummer an, die auf dem Etikett aufgedruckt sind, und bestellen Sie die Zeichnung bei Ihrer örtlichen Kundendienststelle oder direkt unter: Techtronic Industries GmbH, Max-Eyth-Straße 10, 71364 Winnenden, Germany.

SYMBOLE

	Bitte lesen Sie die Gebrauchsanweisung vor Inbetriebnahme sorgfältig durch.
	ACHTUNG! WARNUNG! GEFAHR!
	Vor allen Arbeiten an der Maschine den Wechselakku herausnehmen.
	Beim Arbeiten mit der Maschine stets Schutzbrille tragen.
	Gehörschutz tragen!
	Geeignete Staubschutzmaske tragen.
	Schutzhandschuhe tragen.



Altbatterien, Elektro- und Elektronik-Altgeräte dürfen nicht zusammen mit dem Hausmüll entsorgt werden. Altbatterien, Elektro- und Elektronik-Altgeräte sind getrennt zu sammeln und zu entsorgen. Entfernen Sie Altbatterien, Altakkumulatoren und Leuchtmittel vor dem Entsorgen aus den Geräten. Erkundigen Sie sich bei den örtlichen Behörden oder bei Ihrem Fachhändler nach Recyclinghöfen und Sammelstellen. Je nach den örtlichen Bestimmungen können Einzelhändler verpflichtet sein, Altbatterien, Elektro- und Elektronik-Altgeräte kostenlos zurückzunehmen. Tragen Sie durch Wiederverwendung und Recycling Ihrer Altbatterien, Elektro- und Elektronik-Altgeräte dazu bei, den Bedarf an Rohmaterialien zu verringern. Altbatterien (vor allem Lithium-Ionen-Batterien), Elektro- und Elektronik-Altgeräte enthalten wertvolle, wiederverwertbare Materialien, die bei nicht umweltgerechter Entsorgung negative Auswirkungen auf die Umwelt und Ihre Gesundheit haben können. Löschen Sie vor der Entsorgung möglicherweise auf Ihrem Altgerät vorhandene personenbezogene Daten.

n_0	Leertaufdrehzahl
V	Elektrische Spannung
	Gleichstrom
	Europäisches Konformitätskennzeichen
	Britisches Konformitätskennzeichen
	Ukrainisches Konformitätskennzeichen
	Europäisch-asiatisches Konformitätskennzeichen

DONNÉES TECHNIQUES

	M12 BLDDRC
Type	Perceuse visseuse sans fil
Code de production	5053 17 01 XXXXXX MJJJJ
Tension de batterie	12 V ---
Vitesse à vide, 1re vitesse	0–450 min ⁻¹
Vitesse à vide, 2e vitesse	0–1550 min ⁻¹
Couple	40 Nm
Capacité de perçage dans l'acier	10 mm
Capacité de perçage dans le bois	
Avec embout plat	32 mm
Avec foret de tarière	10 mm
Avec scie-cloche	40 mm
Vis à bois (sans pré-perçage)	13 mm
Plage du mandrin porte-mèche	1,5–10 mm
Poids selon la procédure EPTA 01/2014 (2,0–6,0 Ah)	0,9–1,2 kg
Température ambiante de fonctionnement recommandée	-18...+50 °C
Types de blocs de batteries recommandés	M12B..., M12HB...
Chargeurs recommandés	M12-18 C, M12-18 FC, M12-18 AC, M12 C4, C12 C

Informations sur le bruit : Valeurs mesurées déterminées selon la norme EN 62841.

En standard, les niveaux sonores pondérés A de l'outil sont :

Niveau de pression acoustique / Incertitude K	77 dB(A) / 5 dB(A)
Niveau de puissance acoustique / Incertitude K	85 dB(A) / 5 dB(A)

Toujours porter des protections auditives.

Informations sur les vibrations : Valeurs de vibration totale (somme vectorielle dans les trois axes) déterminées selon la norme EN 62841.

Valeur d'émission de vibrations a_h / Incertitude K

Perçage dans le métal	3,2 m/s ² / 1,5 m/s ²
Vissage	1,26 m/s ² / 1,5 m/s ²

⚠️ MISE EN GARDE !

Le niveau d'émission de vibrations et de bruit indiqué dans cette fiche d'information a été mesuré conformément à un test normalisé décrit dans la norme EN 62841 et peut être utilisé pour comparer un outil à un autre. Il peut être utilisé pour une évaluation préliminaire de l'exposition.

Les niveaux d'émissions sonores et de vibrations déclarés représentent les principales applications de l'outil. Toutefois, si l'outil est utilisé pour des applications différentes ou des accessoires différents, ou s'il est mal entretenu, les vibrations émises peuvent varier. Cela peut augmenter de manière significative le niveau d'exposition au cours de toute la période de travail.

Une estimation du niveau d'exposition aux vibrations et au bruit doit également prendre en compte les moments où l'outil est éteint ou lorsqu'il fonctionne mais n'effectue pas réellement le travail. Cela peut réduire de manière significative le niveau d'exposition au cours de toute la période de travail.

Identifier des mesures de sécurité supplémentaires pour protéger l'opérateur des effets des vibrations et/ou du bruit tels que : l'entretien de l'outil et des accessoires, le maintien des mains au chaud, l'organisation des schémas de travail.

⚠️ MISE EN GARDE ! Lisez l'ensemble des instructions des mises en garde de sécurité, des illustrations et des spécifications fournies avec cet outil électrique. Le non-respect des instructions ci-dessous peut entraîner un choc électrique, un incendie et/ou des blessures graves.

Conservez toutes les mises en garde et instructions à des fins de référence ultérieure.

AVERTISSEMENTS DE SÉCURITÉ RELATIFS À LA PERCEUSE

Instructions de sécurité pour toutes les opérations

Lorsqu'il existe un risque que l'accessoire de coupe ou les fixations puissent entrer en contact avec des câbles électriques

dissimulés, tenir l'outil électrique uniquement au niveau de ses surfaces de saisie isolées. Le contact entre l'accessoire de coupe ou les fixations et un fil sous tension peut rendre conductrices les parties métalliques exposées de l'outil électrique et envoyer une décharge électrique à l'opérateur.

Consignes de sécurité lors de l'utilisation de forets longs
Ne jamais utiliser la perceuse à une vitesse supérieure à la vitesse nominale maximale du foret. À une vitesse plus élevée, le foret est susceptible de plier s'il tourne librement sans être en contact avec la pièce à percer, ce qui peut provoquer des blessures.

Toujours commencer à percer à faible vitesse avec le bout du foret en contact avec la pièce à percer. À une vitesse plus élevée, le foret est susceptible de plier s'il tourne librement sans être en contact avec la pièce à percer, ce qui peut provoquer des blessures.

Exercer une pression uniquement en ligne droite avec le foret, mais ne pas exercer de pression excessive. Les forets peuvent plier et provoquer une casse ou une perte de contrôle entraînant une blessure.

CONSIGNES DE SÉCURITÉ ET DE TRAVAIL SUPPLÉMENTAIRES

Utiliser un équipement de protection individuelle. Toujours porter une protection pour les yeux. Le port de vêtements de protection, tels qu'un masque anti-poussière, des gants de protection, des chaussures anti-dérapantes, un casque de protection et un casque anti-bruit, est recommandé.

La poussière générée lors de l'utilisation du produit pourrait entraîner des risques pour la santé. N'inhaliez pas la poussière. Portez un masque anti-poussière adapté.

Retirer le bloc-batterie avant d'effectuer la moindre intervention sur le produit.

Fixez la pièce de travail avec un dispositif de serrage. Les pièces non fixées pourraient provoquer des blessures graves et des dommages matériels.

N'usinez aucun matériau dangereux pour la santé, par exemple l'amiante.

Évitez les câbles électriques, les tuyaux de gaz et les tuyaux d'eau lorsque vous travaillez sur des murs, des plafonds ou des sols.

Les copeaux et les éclats ne doivent pas être retirés lorsque la machine est en marche.

N'accédez pas à l'intérieur du produit tant qu'il est en marche.

N'insérez pas le foret dans le produit lorsque celui-ci est en cours d'utilisation et que la gâchette est verrouillée en position centrale. En effet, le foret pourrait tourner de manière erratique et blesser l'utilisateur. Assurez-vous que le foret est correctement installé avant de relancer le produit.

Ne remettez pas le produit en marche après qu'il se soit bloqué. La rallumer peut provoquer un rebond avec une force de réaction élevée. Identifier la raison du blocage du produit et corriger le problème, en tenant compte des instructions de sécurité. Si nécessaire, retirez l'outil d'insertion.

Les causes possibles sont :

- L'outil d'insertion est incliné dans la pièce à usiner.
- L'outil d'insertion a percé le matériau à usiner.
- Le produit est surchargé.

L'outil d'insertion est tranchant et peut devenir chaud pendant l'utilisation.

⚠ MISE EN GARDE ! Risque de coupures et de brûlures :

- lors d'un changement d'outil d'insertion
- lorsque le produit est posé

CONDITIONS D'UTILISATION SPÉCIFIÉES

La perceuse visseuse sans fil est conçue pour percer le bois, le métal et le plastique, ainsi que pour visser des vis à l'aide d'embouts de vissage.

N'utilisez pas le produit à d'autres fins.

RISQUES RÉSIDUELS

Même en cas d'utilisation du produit conformément aux indications, il est impossible d'éradiquer totalement certains facteurs de risque résiduels. Les risques suivants peuvent survenir, l'opérateur doit faire particulièrement attention à éviter ce qui suit :

- blessures dues aux vibrations
 - Tenez le produit par les poignées prévues à cet effet et limitez le temps de travail et l'exposition.
- lésions auditives dues à l'exposition au bruit
 - Portez une protection antibruit et limitez l'exposition.
- blessures dues aux projections de débris
 - Portez en permanence des lunettes de protection, des pantalons longs et épais, des gants et des chaussures solides.
- risques pour la santé dus à l'inhalation de poussières toxiques
 - Portez un masque anti-poussière adapté.

CONSIGNES DE SÉCURITÉ RELATIVES À LA BATTERIE

Utilisation de batteries Li-Ion

Ne jetez pas les batteries en les mettant au rebut avec les ordures ménagères ou en les brûlant. Les distributeurs MILWAUKEE proposent de récupérer les batteries usagées dans un souci de protection de l'environnement.

Ne stockez pas le bloc-batterie avec des objets métalliques (risque de court-circuit).

Utilisez uniquement les chargeurs de système M12 pour charger les blocs-batteries de système M12. N'utilisez pas de batterie provenant d'autres systèmes.

N'ouvrez jamais les batteries et les chargeurs et stockez-les uniquement dans des locaux secs. Conservez les batteries et les chargeurs au sec en tout temps.

De l'acide peut s'échapper des batteries endommagées en cas de charge ou de température extrêmes. En cas de contact avec l'acide de batterie, lavez immédiatement avec de l'eau et du savon. En cas de contact avec les yeux, rincez abondamment pendant au moins 10 minutes et consultez immédiatement un médecin.

Aucune pièce métallique ne doit pouvoir accéder à la partie batterie du chargeur (risque de court-circuit).

Les batteries n'ayant pas été utilisées depuis un moment doivent être rechargées avant emploi.

Une température supérieure à 50 °C (122 °F) réduit les performances de la batterie. Évitez toute exposition prolongée à la chaleur ou aux rayons du soleil (risque de surchauffe).

Les contacts des chargeurs et de la batterie doivent rester propres.

Pour une durée de vie optimale, la batterie doit être complètement rechargée après usage.

Pour obtenir la plus longue durée de vie possible, retirez la batterie du chargeur une fois qu'elle est totalement chargée.

Pour le stockage de la batterie pendant plus de 30 jours :

- Entrez la batterie dans un endroit où la température est inférieure à 27 °C et à l'abri de l'humidité.
- Entrez la batterie dans un état de charge de 30 % à 50 %.
- Chargez le bloc-batterie normalement après six mois d'entreposage.

Protection pour batteries Li-Ion

En cas de couple extrêmement élevé, de grippage, de blocage et de court-circuit entraînant une forte consommation de courant, le produit vibre pendant environ 2 secondes, puis s'éteint. Pour réinitialiser, relâchez la gâchette.

Dans des circonstances extrêmes, la température interne du bloc de batterie peut devenir trop élevée. Dans ce cas, l'indicateur de la jauge de carburant clignote jusqu'à ce que le bloc de batterie refroidisse. Une fois les indicateurs éteints, vous pouvez continuer à travailler.

Transport de batteries Li-Ion

Les batteries au lithium-ion sont soumises à la législation sur les produits dangereux.

Le transport de ces batteries doit être réalisé conformément aux dispositions et réglementations en vigueur au niveau local, national et international.

L'utilisateur peut transporter les batteries par voie routière sans dispositions supplémentaires.

Le transport commercial des batteries au lithium-ion par des tierces parties est soumis aux réglementations relatives aux marchandises dangereuses. La préparation du transport et le transport en lui-même doivent être réalisés par du personnel dûment formé ; le processus doit être accompagné par des experts dans le domaine concerné.

Lors du transport des batteries :

- Afin d'éviter tout court-circuit, veillez à ce que les bornes de contact de la batterie soient protégées et isolées.
- Veillez à la bonne fixation de la batterie pour éviter tout mouvement dans l'emballage.
- Ne transportez pas de batteries fissurées ou présentant des fuites.
- Demandez conseil à la société de transport.

⚠ MISE EN GARDE ! Pour réduire le risque d'incendie, de blessures corporelles et de dommages causés par un court-circuit, n'immergez jamais l'outil, la batterie ou le chargeur dans un liquide et ne laissez jamais couler un fluide à l'intérieur de celui-ci. Les liquides corrosifs ou conducteurs, comme l'eau de mer, certains produits chimiques industriels, l'eau de Javel ou les produits contenant de l'eau de Javel, etc., peuvent provoquer des courts-circuits.

NETTOYAGE

Les événements du produit doivent toujours être bien dégagés.

Évitez d'utiliser des solvants pour nettoyer les pièces en plastique. La plupart des plastiques sont sensibles à différents types de solvants disponibles dans le commerce et peuvent être endommagés en cas d'utilisation. Utilisez des chiffons propres pour éliminer la saleté, la poussière de charbon, etc.

ENTRETIEN

Utilisez uniquement des accessoires et des pièces de rechange MILWAUKEE. Si des composants ne figurant pas dans cette description doivent être remplacés, veuillez contacter l'un de nos agents de service MILWAUKEE (voir notre liste d'adresses de garantie/de service).

Au besoin, une vue éclatée du produit peut être commandée. Indiquez le type de produit et le numéro de série imprimés sur l'étiquette et commandez le schéma auprès de votre agent de service local ou directement à l'adresse suivante : Techtronic Industries GmbH, Max-Eyth-Straße 10, 71364 Winnenden, Germany.

SYMBOLES

	Lire attentivement les instructions avant d'utiliser le produit.
	PRUDENCE ! MISE EN GARDE ! DANGER !
	Retirer le bloc-batterie avant d'effectuer la moindre intervention sur le produit.
	Toujours porter des lunettes de protection lors de l'utilisation du produit.
	Portez des protections auditives.
	Portez un masque anti-poussière adapté.
	Portez des gants.



Ne jetez pas les batteries et les équipements électriques et électroniques usagés parmi les déchets municipaux non triés. Les batteries et les équipements électriques et électroniques usagés doivent être collectés séparément. Les batteries, accumulateurs et sources lumineuses usagés doivent être retirés de l'équipement. Pour obtenir des conseils en matière de recyclage et de points de collecte, se renseigner auprès des autorités locales ou du détaillant. Selon les réglementations locales, les détaillants peuvent avoir l'obligation de récupérer gratuitement les batteries et les équipements électriques et électroniques usagés. Votre contribution à la réutilisation et au recyclage des batteries et équipements électriques et électroniques usagés permet de réduire la demande en matières premières. Les batteries, notamment celles qui contiennent du lithium, ainsi que les équipements électriques et électroniques usagés comportent des matériaux précieux et recyclables, qui peuvent avoir un impact négatif sur l'environnement et la santé humaine s'ils ne sont pas éliminés de manière respectueuse de l'environnement. Supprimer les données personnelles de l'équipement usagé, le cas échéant.



n_0	Vitesse à vide
V	Tension
	Courant continu
	Marque de conformité européenne
	Marque de conformité britannique
	Marque de conformité ukrainienne
	Marque de conformité EurAsian

DATI TECNICI	M12 BLDDRC
Tipo	Trapano avvitatore a batteria
Codice di produzione	5053 17 01 XXXXXX MJJJJ
Tensione batteria	12 V ---
Velocità senza carico, 1a marcia	0–450 min ⁻¹
Velocità senza carico, 2a marcia	0–1550 min ⁻¹
Coppia	40 Nm
Capacità di foratura nell'acciaio	10 mm
Capacità di foratura nel legno	
Con punta piatta	32 mm
Con punta della trivella	10 mm
Con sega frontale a corona	40 mm
Viti per legno (senza preforatura)	13 mm
Intervallo mandrino di trapanatura	1,5–10 mm
Peso secondo EPTA-Procedure 01/2014 (2,0–6,0 Ah)	0,9–1,2 kg
Temperatura ambiente consigliata per il funzionamento	-18...+50 °C
Tipi di pacchi batteria consigliati	M12B..., M12HB...
Caricabatterie consigliati	M12-18 C, M12-18 FC, M12-18 AC, M12 C4, C12 C

Informazioni su rumori: I valori misurati sono determinati secondo EN 62841.

Tipicamente i livelli di rumorosità con pesatura A dell'utensile sono:

Livello di pressione sonora/incertezza K	77 dB(A) / 5 dB(A)
Livello di potenza sonora/incertezza K	85 dB(A) / 5 dB(A)

Indossare sempre le protezioni per le orecchie!

Informazioni su vibrazioni: Valori di vibrazione totali (somma vettoriale sui tre assi) determinati secondo EN 62841.

Valore di emissione delle vibrazioni a_{h} / Incertezza K

Foratura nel metallo	3,2 m/s ² / 1,5 m/s ²
Avvitamento	1,26 m/s ² / 1,5 m/s ²

AVVISO!

Il livello di vibrazioni e emissioni sonore riportato in questa scheda informativa è stato misurato in conformità a una prova standardizzata fornita in EN 62841 e può essere utilizzato per confrontare uno strumento con un altro. Può essere utilizzato per una valutazione preliminare dell'esposizione.

I valori di emissione di rumori e vibrazioni rappresentano le principali applicazioni dello strumento. Tuttavia, se l'utensile viene utilizzato in applicazioni differenti, con differenti accessori o con scarsa manutenzione, l'emissione di vibrazioni e rumori può essere diversa. Ciò potrebbe aumentare significativamente il livello di esposizione nel corso del periodo di lavoro complessivo.

Una stima del livello di esposizione alle vibrazioni e alle emissioni sonore deve tenere conto anche dei tempi in cui lo strumento è spento o quando è in funzione ma non sta effettivamente svolgendo il lavoro. Ciò potrebbe ridurre significativamente il livello di esposizione nel corso del periodo di lavoro complessivo.

Identificare ulteriori misure di sicurezza per proteggere l'operatore dagli effetti delle vibrazioni e/o del rumore, ad esempio: mantenere le mani calde, organizzare i modelli di lavoro.

AVVISO! Leggere tutti gli avvisi di sicurezza, le istruzioni, le illustrazioni e le specifiche fornite con questo elettroutensile. Il mancato rispetto di tutte le istruzioni elencate in basso potrebbe causare scosse elettriche, incendi e/o lesioni gravi.

Conservare tutte le avvertenze e le istruzioni come riferimento futuro.

AVVERTENZE DI SICUREZZA PER IL TRAPANO

Istruzioni di sicurezza per tutte le operazioni

Quando si esegue un'operazione in cui un accessorio di taglio o gli elementi di fissaggio possono entrare in contatto con fili elettrici non visibili, impugnare l'elettroutensile solo dalle superfici isolate. Il contatto di un accessorio di taglio o di

un elemento di fissaggio con un cavo sotto tensione può mettere sotto tensione a loro volta le parti metalliche dell'elettroutensile, con conseguente scossa elettrica per l'operatore.

Istruzioni di sicurezza quando si utilizzano punte lunghe del trapano

Mai operare a una velocità superiore alla velocità nominale massima per la punta. A velocità superiori e se lasciata libera di ruotare senza toccare il pezzo da lavorare, la punta potrebbe piegarsi e provocare lesioni personali.

Iniziare sempre la trapanatura a una bassa velocità e con la punta a contatto del pezzo da lavorare. A velocità superiori e se lasciata libera di ruotare senza toccare il pezzo da lavorare, la punta potrebbe piegarsi e provocare lesioni personali.

Applicare la pressione solo in linea retta rispetto alla punta e non in maniera eccessiva. Le punte possono piegarsi causando rotture o la perdita di controllo, risultanti in lesioni personali.

ULTERIORI ISTRUZIONI DI SICUREZZA E DI IMPIEGO

Utilizzare dispositivi di protezione. Proteggere sempre gli occhi. Si consiglia l'uso di abiti protettivi come maschera antipolvere, guanti protettivi, scarpe antiscivolo rinforzate, casco e protezioni per orecchie.

La polvere prodotta durante l'utilizzo del prodotto può essere dannosa per la salute. Non inalare la polvere. Indossare una maschera antipolvere adeguata.

Rimuovere il pacco batteria prima di iniziare a lavorare sul prodotto.

Agganciare il pezzo di lavoro con un dispositivo. I pezzi di lavoro non agganciati possono causare lesioni e danni.

Non lavorare i materiali che sono dannosi per la salute come l'asbesto.

Evitare cavi elettrici, tubi del gas e tubi dell'acqua quando si lavora su pareti, soffitto o pavimento.

Non rimuovere schegge e frammenti mentre il prodotto è in funzione.

Non toccare l'interno del prodotto mentre è in funzione.

Non inserire la punta nel prodotto quando il prodotto è in funzione e il grilletto è bloccato in posizione centrale. La punta andrà fuori controllo e potrebbe ferire l'operatore. Accertarsi che la punta sia installata correttamente prima di utilizzare nuovamente il prodotto.

Non riaccendere il prodotto dopo che si è bloccato. Accenderlo di nuovo può provocare un contraccolpo eccessivo. Determinare la causa dello stallo e correggerla, prestando attenzione alle istruzioni di sicurezza. Se necessario, rimuovere l'utensile di inserimento.

Le possibili cause possono essere:

- L'utensile di inserimento è inclinato nel pezzo da lavorare.
- L'utensile di inserimento ha forato da parte a parte il materiale da lavorare.
- Il prodotto è sovraccaricato.

L'utensile di inserimento ha bordi taglienti e può surriscaldarsi durante l'uso.

AVVISO! Pericolo di tagli e ustioni:

- durante la sostituzione degli utensili di inserimento
- quando il prodotto viene posato

CONDIZIONI D'USO SPECIFICATE

Il trapano/l'avvitatore a batteria è progettato per la foratura di legno, metallo e plastica e per l'inserimento di viti per mezzo di punte per cacciaviti.

Non utilizzare il prodotto per altri scopi.

RISCHI RESIDUI

Anche se il prodotto viene usato come prescritto, è tuttavia impossibile eliminare completamente determinati fattori di rischio residuale. Potrebbero presentarsi i seguenti pericoli durante l'uso e l'operatore deve prestare particolare attenzione ad evitare quanto segue:

- lesioni causate da vibrazioni
 - Tenere il prodotto utilizzando le apposite impugnature e limitare i tempi di lavoro e l'esposizione.
- lesioni dell'udito causate dall'esposizione al rumore
 - Indossare protezioni per le orecchie e limitare l'esposizione.
- lesioni dovute a detriti volatili
 - Indossare sempre occhiali protettivi, pantaloni lunghi pesanti, guanti e calzature resistenti.
- pericoli per la salute causati dall'inalazione di polveri tossiche
 - Indossare una maschera antipolvere adeguata.

ISTRUZIONI DI SICUREZZA PER LA BATTERIA

Uso di batterie agli ioni di litio

Non smaltire i pacchi batterie usati come rifiuti domestici o bruciandoli. I distributori MILWAUKEE si offrono di ritirare le batterie usate per proteggere l'ambiente.

Non conservare la batteria insieme a oggetti metallici (rischio di cortocircuito).

Utilizzare soltanto caricabatterie del sistema M12 per caricare le batterie del sistema M12. Non usare le batterie di altri sistemi.

Non forzare mai l'apertura della batteria o dei caricatori. Conservarli solo in ambienti asciutti. Mantenere i pacchi batteria e i caricatori sempre asciutti.

L'acido contenuto nelle batterie può fuoriuscire quando queste ultime subiscono danni in condizioni di carico eccessivo o temperature estreme. In caso di contatto con l'acido delle batterie, lavare immediatamente la parte interessata con acqua e sapone. In caso di contatto con gli occhi, sciacquare accuratamente per almeno 10 minuti e rivolgersi immediatamente a un medico.

Nessuna parte metallica deve entrare nella sezione batteria del caricatore (rischio di corto circuiti).

Le batterie che non sono state usate per qualche tempo devono essere ricaricate prima dell'uso.

Temperature superiori a 50 °C (122 °F) riducono le prestazioni della batteria. Evitare la prolungata esposizione al calore o ai raggi solari (rischio di surriscaldamento).

I contatti dei caricatori e dei pacchi batteria devono essere tenuti puliti.

Per una durata ottimale le batterie devono essere caricate completamente dopo l'uso.

Per ottenere la massima durata possibile della batteria, rimuoverla dal caricatore una volta che sia totalmente carica.

Per una conservazione dei pacchi batteria superiore a 30 giorni:

- Conservare il pacco batteria dove la temperatura è inferiore a 27 °C e lontano dall'umidità.
- Conservare i pacchi batteria in una condizione di carica al 30% – 50%.
- Durante lo stoccaggio, caricare normalmente il pacco batteria ogni sei mesi.

Protezione per batterie agli ioni di litio

In situazioni di coppia estremamente elevata, inceppamento, blocco e cortocircuito che causano un elevato assorbimento di corrente, il prodotto vibra per circa 2 secondi, quindi il prodotto si spegne. Per ripristinarlo, rilasciare il grilletto.

In circostanze estreme, la temperatura interna del pacco batteria potrebbe aumentare eccessivamente. In questo caso, il pulsante dell'indicatore di carica lampeggia finché il pacco batteria non si raffredda. Dopo lo spegnimento delle luci, continuare a lavorare.

Trasporto di batterie agli ioni di litio

Le batterie agli ioni di litio sono soggette ai requisiti della legislazione sulle merci pericolose.

Il trasporto delle batterie deve avvenire nel rispetto delle disposizioni e delle normative locali, nazionali e internazionali.

L'utente può trasportare le batterie mediante veicoli senza necessità di ulteriori requisiti.

Il trasporto commerciale delle batterie agli ioni di litio da parte di terzi è soggetto ai regolamenti sulle merci pericolose. La preparazione al trasporto e il trasporto stesso dovranno essere effettuati da persone appositamente preparate e il processo dovrà essere accompagnato da esperti.

Durante il trasporto delle batterie:

- Assicurarsi che i terminali di contatto della batteria siano protetti e isolati per prevenire cortocircuiti.
- Assicurarsi che la batteria sia fissata per evitarne il movimento dentro l'imballaggio.
- Non trasportare le batterie che sono lesionate o danneggiate.
- Rivolgersi alla compagnia di spedizione per maggiori informazioni.

AVVISO! Per ridurre il rischio di incendio, lesioni personali e danni al prodotto dovuti a corto circuito, non immergere mai il pacco batteria o il caricabatterie in liquidi, né favorire la penetrazione di liquidi al loro interno. I fluidi corrosivi o conduttivi, come l'acqua marina, certi prodotti chimici industriali e la candeggina o i prodotti che la contengono ecc. possono causare un corto circuito.

PULIZIA

Tenere le fessure di areazione del prodotto sempre pulite.

Evitare di usare solventi quando si puliscono pezzi di plastica. La maggior parte delle plastiche sono suscettibili a vari tipi di solventi commerciali e potrebbero danneggiarsi con l'uso. Utilizzare panni puliti per rimuovere sporco, polvere al carbone, ecc.

MANUTENZIONE



Utilizzare esclusivamente accessori e parti di ricambio MILWAUKEE. Nel caso in cui debbano essere sostituiti componenti che non sono stati descritti, contattare uno dei nostri addetti all'assistenza MILWAUKEE (vedere l'elenco degli indirizzi per la garanzia/assistenza).

Se necessario, si può ordinare una vista esplosa del prodotto. Indicare il tipo di prodotto e il numero di serie stampati sull'etichetta e richiedere il disegno all'addetto all'assistenza locale o scrivendo direttamente all'indirizzo: Techtronic Industries GmbH, Max-Eyth-Straße 10, 71364 Winnenden, Germany.

SIMBOLI

	Leggere attentamente le istruzioni prima di utilizzare il prodotto.
	ATTENZIONE! AVVISO! PERICOLO!
	Rimuovere il pacco batteria prima di iniziare a lavorare sul prodotto.
	Indossare sempre occhiali quando si utilizza il prodotto.
	Indossare dispositivi di protezione per le orecchie.
	Indossare una maschera antipolvere adeguata.
	Indossare i guanti.

 Non smaltire le batterie scariche e altre apparecchiature elettriche ed elettroniche come normali rifiuti. Le batterie scariche e i dispositivi elettrici ed elettronici dovranno essere raccolti separatamente. Le batterie usate, gli accumulatori e le fonti luminose non più utilizzabili dovranno essere rimossi dall'apparecchiatura. Consultare l'autorità locale o il rivenditore per consigli sullo smaltimento e il punto di raccolta. In base alle normative locali i rivenditori potrebbero avere l'obbligo di riprendersi le batterie usate e le apparecchiature elettriche ed elettroniche gratuitamente. Il vostro contributo al riciclaggio delle batterie e delle apparecchiature elettriche ed elettroniche aiuta a ridurre la richiesta di materie prime. Le batterie usate, in particolare quelle che contengono litio e le apparecchiature elettriche ed elettroniche contengono materiali preziosi e riciclabili che potrebbero avere un impatto avverso sull'ambiente e la salute umana, se non smaltiti in un modo ecocompatibile. Eliminare i dati personali, se presenti, dalle apparecchiature da buttare.

	Velocità senza carico
	Voltaggio
	Corrente diretta
	Marchio di conformità europeo
	Marchio di conformità britannico
	Marchio di conformità ucraino
	Marchio di conformità euroasiatico

DATOS TÉCNICOS

	M12 BLDDRC
Tipo	Taladro atornillador inalámbrico
Código de producción	5053 17 01 XXXXX MJJJJ
Tensión de la batería	12 V ---
Velocidad sin carga, 1.ª marcha	0–450 min ⁻¹
Velocidad sin carga, 2.ª marcha	0–1550 min ⁻¹
Par	40 Nm
Capacidad de perforación en acero	10 mm
Capacidad de perforación en madera	
Con punta plana	32 mm
Con broca de la barrena	10 mm
Con sierra perforadora	40 mm
Tornillos para madera (sin perforación previa)	13 mm
Capacidad del portabrocas	1,5–10 mm
Peso según el procedimiento EPTA 01/2014 (2,0–6,0 Ah)	0,9–1,2 kg
Temperatura ambiente recomendada para el funcionamiento	-18...+50 °C
Tipos de baterías recomendados	M12B..., M12HB...
Cargadores recomendados	M12-18 C, M12-18 FC, M12-18 AC, M12 C4, C12 C

Información sobre ruido: Los valores evaluados se determinan conforme a la norma EN 62841.

Habitualmente, los niveles de ruidos ponderados A de la herramienta son:

Nivel de presión sonora / Incertidumbre K	77 dB(A) / 5 dB(A)
Nivel de potencia acústica / Incertidumbre K	85 dB(A) / 5 dB(A)

Lleve siempre protectores acústicos.

Información sobre vibraciones: Valores totales de vibración (suma vectorial de los tres ejes) determinados conforme a EN 62841.

Valor de emisión de vibraciones a_n / Incertidumbre K

Perforación en metal	3,2 m/s ² / 1,5 m/s ²
Atornillado	1,26 m/s ² / 1,5 m/s ²

¡ADVERTENCIA!

El nivel de emisiones de vibraciones y ruido indicado en esta hoja informativa se ha medido de acuerdo con una prueba estandarizada indicada en la norma EN 62841 y puede utilizarse para comparar una herramienta con otra. Puede utilizarse para una evaluación preliminar de la exposición.

Los valores declarados de emisión de vibración y ruido representan las aplicaciones principales de la herramienta. No obstante, si la herramienta se utiliza para diferentes aplicaciones, con distintos accesorios o con un mantenimiento deficiente, la emisión de vibración y ruido podría diferir. Esto puede aumentar significativamente el nivel de exposición durante todo el periodo de trabajo.

Una estimación del nivel de exposición a la vibración y al ruido también debe tener en cuenta los periodos en los que la herramienta está apagada o cuando está en funcionamiento pero no está realizando el trabajo. Esto puede reducir significativamente el nivel de exposición durante todo el periodo de trabajo.

Deben identificarse medidas de seguridad adicionales para proteger al operario de los efectos de la vibración o el ruido, como: realizar el mantenimiento de la herramienta y los accesorios, mantener las manos calientes y organizar los patrones de trabajo.

¡ADVERTENCIA! Lea todas las instrucciones de advertencias de seguridad, ilustraciones y especificaciones proporcionadas con esta herramienta eléctrica. El incumplimiento de las instrucciones indicadas a continuación podría provocar una descarga eléctrica, un incendio y/o lesiones graves. **Guarde todas las advertencias e instrucciones para futuras consultas.**

ADVERTENCIAS DE SEGURIDAD SOBRE EL TALADRO

Instrucciones de seguridad para todas las operaciones

La herramienta eléctrica se debe sujetar exclusivamente por las superficies de agarre aisladas cuando se lleve a cabo cualquier operación en la que el accesorio de corte o las fijaciones

puedan entrar en contacto con cables eléctricos ocultos. Si un accesorio de corte o las fijaciones entran en contacto con un cable bajo tensión, es posible que las piezas metálicas de la herramienta eléctrica también reciban esta tensión y provoquen una descarga eléctrica al usuario.

Instrucciones de seguridad acerca del uso de brocas largas

No utilice el producto a una velocidad superior a la velocidad nominal máxima establecida para la broca. A velocidades superiores, es probable que la broca se doble si gira libremente sin estar en contacto con la pieza de trabajo, lo que podría provocar una lesión personal.

Empiece a perforar a baja velocidad y con la punta de la broca en contacto con la pieza de trabajo. A velocidades superiores, es probable que la broca se doble si gira libremente sin estar en contacto con la pieza de trabajo, lo que podría provocar una lesión personal.

Aplique presión solamente en línea directa con la broca y evitando cualquier presión excesiva. Las brocas se pueden doblar, provocando su rotura o pérdida de control, lo que puede dar como resultado una lesión personal.

INSTRUCCIONES DE SEGURIDAD Y FUNCIONAMIENTO ADICIONALES

Utilice dispositivos de protección. Protéjase siempre la vista. Se recomienda el uso de prendas de protección, como una mascarilla antipolvo, guantes de protección, calzado resistente y no deslizante, casco y protecciones auditivas.

El polvo producido durante el uso del producto puede suponer un peligro para la salud. No inhale el polvo. Utilice una máscara de protección contra el polvo adecuada.

Retire la batería antes de iniciar cualquier trabajo en el producto. Fije la pieza de trabajo con un dispositivo de fijación. Las piezas de trabajo sueltas pueden provocar lesiones graves y daños materiales.

No trabaje con ningún material que pueda suponer un peligro para la salud, como por ejemplo, amianto.

Evite cables eléctricos, tuberías de gas y tuberías de agua cuando trabaje en paredes, techos o suelos.

No se deben retirar las virutas y esquilas mientras el producto está en funcionamiento.

No se acerque a la máquina cuando esté en funcionamiento.

No inserte la broca en el producto cuando este último esté en funcionamiento y el gatillo esté en estado de bloqueo. La broca girará sin control y puede herir al operario. Asegúrese de que la broca está instalada correctamente antes de volver a utilizar el producto.

No vuelva a encender el producto después de que se haya detenido. Volver a encenderlo puede provocar un retroceso con una gran fuerza de reacción. Analice por qué se ha atascado el producto y rectifíquelo, prestando atención a las instrucciones de seguridad. En caso necesario, retire la herramienta de inserción.

Las causas posibles pueden ser:

- La herramienta de inserción está inclinada en la pieza que se va a mecanizar.
- La herramienta de inserción ha perforado el material que se va a mecanizar.
- El producto está sobrecargado.

La herramienta de inserción tiene bordes afilados y puede calentarse durante su uso.

⚠ ¡ADVERTENCIA! Peligro de cortes y quemaduras:

- al cambiar las herramientas de inserción
- al depositar el producto

CONDICIONES DE USO ESPECIFICADAS

El taladro/atornillador inalámbrico se ha diseñado para taladrar en madera, metal y plástico, y para atornillar tornillos con puntas de destornillador.

No utilice el producto para ningún otro fin.

RIESGOS RESIDUALES

Incluso si el producto se utiliza de acuerdo con lo indicado, sigue siendo imposible eliminar por completo algunos factores de riesgo residuales. Pueden surgir los siguientes riesgos y el usuario debe prestar especial atención para evitar lo siguiente:

- lesiones causadas por vibraciones
 - Sujete el producto por las asas y limite el tiempo de funcionamiento y exposición.
- lesiones auditivas causadas por la exposición al ruido
 - Utilice protección auditiva y limite la exposición al ruido.
- lesiones causadas por la proyección de residuos
 - Use protección ocular, pantalones largos y gruesos, guantes y calzado resistente en todo momento.
- peligros para la salud causados por la inhalación de polvo tóxico
 - Utilice una máscara de protección contra el polvo adecuada.

INSTRUCCIONES DE SEGURIDAD DE LA BATERÍA

Uso de baterías de iones de litio

No deseche las baterías usadas junto con los residuos domésticos ni quemándolas. Los distribuidores de MILWAUKEE se ofrecen a recuperar las baterías usadas para proteger el medio ambiente.

No almacene la batería junto a objetos metálicos (riesgo de cortocircuito).

Utilice únicamente cargadores del sistema M12 para cargar las baterías del sistema M12. No utilice baterías de otros sistemas.

Nunca abra las baterías ni los cargadores, y guárdelas únicamente en espacios secos. Mantenga las baterías y los cargadores secos en todo momento.

El ácido de la batería puede gotear de las baterías dañadas sometidas a cargas o temperaturas extremas. En caso de contacto con el ácido de la batería, lave inmediatamente la zona afectada con agua y jabón. En caso de contacto con los ojos, enjuague abundantemente la zona afectada durante al menos 10 minutos y busque inmediatamente atención médica.

No está permitida la introducción de ninguna pieza metálica en la sección de baterías del cargador (riesgo de cortocircuito).

Las baterías que no se han utilizado durante un tiempo deberían recargarse antes de su uso.

Las temperaturas superiores a los 50 °C (122 °F) reducen el rendimiento de la batería. Evite la exposición continuada al calor o la luz solar (riesgo de sobrecalentamiento).

Los contactos de los cargadores y de la batería se deben mantener limpios.

Para una duración óptima, las baterías se tienen que cargar completamente después de su uso.

Para aprovechar al máximo la duración de la batería, retírela del cargador cuando esté totalmente cargada.

Para un almacenamiento de la batería superior a 30 días:

- Almacene la batería en lugar con una temperatura inferior a 27 °C y alejado de la humedad.
- Almacene la batería con un estado de carga del 30 % – 50 %.
- Cargue la batería con normalidad cada seis meses si el producto está almacenado.

Protección de las baterías de iones de litio

En situaciones de par extremadamente alto, atascamiento, calado y cortocircuito que provoquen un consumo de corriente elevado, el producto vibrará durante unos 2 segundos y, a continuación, se apagará. Para restablecerlo, suelte el gatillo.

En circunstancias extremas, la temperatura interna de la batería podría aumentar en exceso. Si esto ocurre, el indicador de combustible parpadeará hasta que la batería se enfríe. Una vez apagadas las luces, podrá continuar trabajando.

Transporte de baterías de iones de litio

Las baterías de iones de litio están sujetas a los requisitos establecidos en la legislación sobre mercancías peligrosas.

El transporte de las baterías se tiene que realizar conforme a las provisiones y regulaciones locales, nacionales e internacionales.

El usuario puede transportar las baterías por carretera sin ningún tipo de requisito adicional.

El transporte comercial de baterías de iones de litio por parte de terceros está sujeto a las regulaciones de bienes peligrosos. La preparación para el transporte y el transporte deben ser realizados exclusivamente por persona que cuenten con una formación adecuada, y el proceso debe ser supervisado por personal experto.

Al transportar baterías:

- Asegúrese de que los terminales de contacto de las baterías estén protegidos y aislados para evitar cortocircuitos.
- Compruebe que la batería esté asegurada dentro del embalaje para que no se dañe con el movimiento.
- No transporte baterías que presenten grietas o fugas.
- Consulte a la empresa de transporte si necesita más información.

⚠ ¡ADVERTENCIA! Para reducir el riesgo de incendio, lesiones personales y daños al producto provocados por un cortocircuito, nunca sumerja la herramienta, la batería ni el cargador en líquido, ni permita que un líquido fluya por su interior. Los líquidos corrosivos o conductores, como el agua marina, algunas sustancias químicas industriales y la lejía o los productos que la contienen, etc., pueden provocar un cortocircuito.

LIMPIEZA

Las ranuras de ventilación del producto se deben mantener despejadas en todo momento.

Evite el uso de disolventes para la limpieza de los componentes de plástico. La mayoría de los plásticos son sensibles a diferentes tipos de disolventes comerciales y su uso puede provocar daños. Utilice paños limpios para quitar la suciedad, la carbonilla, etc.

MANTENIMIENTO

Utilice únicamente accesorios y piezas de repuesto MILWAUKEE. Si fuera necesario sustituir componentes no descritos, póngase en contacto con uno de nuestros agentes de servicio de MILWAUKEE (consulte nuestra lista de direcciones de garantía/servicio).

Si fuera necesario, se puede solicitar una vista ampliada del producto. Indique el tipo de producto y el número de serie impreso en la etiqueta, y solicite el esquema a su agente de servicio local o directamente a: Techronic Industries GmbH, Max-Eyth-Straße 10, 71364 Winnenden, Germany.

SIMBOLOS



Lea las instrucciones atentamente antes de poner en marcha el producto.



¡PRECAUCIÓN! ¡ADVERTENCIA! ¡PELIGRO!



Retire la batería antes de iniciar cualquier trabajo en el producto.



Lleve siempre gafas de seguridad al utilizar el producto.



Utilice protectores auditivos.



Utilice una máscara de protección contra el polvo adecuada.



Utilice guantes.



No deseche los residuos de baterías, aparatos eléctricos y electrónicos como residuos municipales no clasificados. Los residuos de baterías, aparatos eléctricos y electrónicos se deben recoger de forma independiente. Los residuos de baterías, acumuladores y fuentes de luz se deben retirar de los aparatos. Consulte a sus autoridades locales o a su vendedor para obtener información sobre reciclaje y puntos de recogida. De acuerdo con lo establecido en las normativas locales, los establecimientos minoristas pueden tener la obligación de recuperar los residuos de baterías, aparatos eléctricos y electrónicos de forma gratuita. Su contribución a la hora de reutilizar y reciclar los residuos de baterías y los residuos de aparatos eléctricos y electrónicos ayuda a reducir la demanda de materias primas. Los residuos de baterías, en especial las que contienen litio, y los residuos de aparatos eléctricos y electrónicos contienen materiales valiosos que se pueden reciclar, y que podrían afectar de forma negativa al medio ambiente y a la salud humana si no se desechan de un modo medioambientalmente responsable. Si lo hubiera, elimine cualquier dato personal de los residuos de los aparatos.

n_0	Velocidad sin carga
V	Tensión
	Corriente continua
	Marca de conformidad europea
	Marca de conformidad británica
	Marca de conformidad de Ucrania
	Marca de conformidad de Eurasia

DADOS TÉCNICOS	M12 BLDDRC
Tipo	Berbequim sem fios
Código de produção	5053 17 01 XXXXXX MJJJJ
Voltagem da bateria	12 V ---
Velocidade sem carga, 1.ª velocidade	0–450 min ⁻¹
Velocidade sem carga, 2.ª velocidade	0–1550 min ⁻¹
Binário	40 Nm
Capacidade de perfuração em aço	10 mm
Capacidade de perfuração em madeira	
Com broca plana	32 mm
Com broca	10 mm
Com serra craniana	40 mm
Parafusos para madeira (sem pré-perfuração)	13 mm
Intervalo do mandril de brocas	1,5–10 mm
Peso de acordo com o procedimento EPTA de 01/2014 (2,0–6,0 Ah)	0,9–1,2 kg
Temperatura de funcionamento ambiente recomendada	-18...+50 °C
Tipos de bateria recomendados	M12B..., M12HB...
Carregadores recomendados	M12-18 C, M12-18 FC, M12-18 AC, M12 C4, C12 C

Informação sobre ruído: Valores medidos determinados de acordo com a norma EN 62841.

Em geral, os níveis de ruído do produtos ponderados a A são:

Nível de pressão sonora/incerteza K	77 dB(A) / 5 dB(A)
Nível de potência sonora/incerteza K	85 dB(A) / 5 dB(A)

Use sempre proteção auditiva.

Informações sobre vibração: Os valores totais de vibração total (soma dos vetores nos 3 eixos) foram obtidos de acordo com a Norma EN 62841.

Valor da emissão de vibração a_n / Incerteza K

Perfuração em metal	3,2 m/s ² / 1,5 m/s ²
Aparafusar	1,26 m/s ² / 1,5 m/s ²

AVISO!

O nível de vibração e de emissão de ruído indicado nesta folha de informações foi medido de acordo com um teste padrão indicado na norma EN 62841 e pode ser utilizado para comparar uma ferramenta com outra. Pode ser utilizado para uma avaliação preliminar da exposição.

O nível declarado de emissão de vibrações e ruído representa as aplicações principais da ferramenta. Contudo, se a ferramenta for utilizada para várias aplicações, com diferentes acessórios ou se receber manutenção insuficiente, a emissão de vibrações e ruído pode ser diferente. Isto pode aumentar significativamente o nível de exposição durante o período de trabalho total.

Uma estimativa do nível de exposição à vibração e ao ruído deve também ter em conta os tempos em que a ferramenta é desligada ou quando está em funcionamento, mas não está efetivamente a realizar o trabalho. Isto pode reduzir significativamente o nível de exposição durante o período de trabalho total.

Identifique medidas de segurança adicionais para proteger o utilizador dos efeitos de vibração e/ou do ruído, tais como: efetuar a manutenção da ferramenta e dos acessórios, manter as mãos quentes e organizar padrões de trabalho.

AVISO! Leia todas as instruções dos avisos de segurança, as ilustrações e as especificações técnicas fornecidas com esta ferramenta elétrica. O incumprimento de todas as instruções indicadas abaixo poderá resultar em choques elétricos, incêndios e/ou ferimentos graves.

Guarde todos os avisos e instruções para referência futura.

AVISOS DE SEGURANÇA DO BERBEQUIM

Instruções de segurança para todas as operações

Quando executar uma operação em que o acessório de corte ou os fixadores possam entrar em contacto com fios condutores ocultos, agarre a ferramenta elétrica apenas pelas superfícies de prensão isoladas. Em contacto com um fio

"energizado", o acessório de corte ou os fixadores podem expor partes metálicas da ferramenta elétrica energizada e resultar em choques elétricos para o operador.

Instruções de segurança para a utilização de brocas longas
Nunca utilize uma velocidade superior à velocidade máxima nominal da broca. A velocidades superiores, é provável que a broca dobre se rodar livremente sem entrar em contacto com a peça de trabalho, resultando em ferimentos pessoais.

Comece sempre a perfurar a baixa velocidade com a ponta da broca em contacto com a peça de trabalho. A velocidades superiores, é provável que a broca dobre se rodar livremente sem entrar em contacto com a peça de trabalho, resultando em ferimentos pessoais.

Aplique pressão apenas em linha direta com a broca e não aplique pressão excessiva. As brocas podem dobrar, causando quebras ou perda de controlo, o que pode resultar em ferimentos pessoais.

INSTRUÇÕES ADICIONAIS DE SEGURANÇA E DE TRABALHO

Utilize dispositivos de protecção. Proteja sempre os olhos. É recomendada a utilização de vestuário de protecção, tal como máscara de pó, luvas de protecção, calçado robusto antiderrapante, capacete e protetores auditivos.

A poeira gerada pela utilização do produto pode ser prejudicial para a saúde. Não inalar a poeira. Utilize uma máscara de protecção de poeira.

Retire a bateria antes de iniciar quaisquer tarefas no produto.

Fixe a peça de trabalho com um grampo. As peças de trabalho não fixadas podem provocar danos e ferimentos graves.

Não manipule quaisquer materiais que sejam prejudiciais para a saúde, como, por exemplo, amianto.

Evite cabos elétricos, tubos de gás e canalizações de água ao trabalhar em paredes, tetos ou chão.

Os resíduos não devem ser removidos com o produto em funcionamento.

Não se debruce sobre o produto enquanto estiver em funcionamento.

Não insira a broca no produto quando este estiver em funcionamento e o acionador estiver bloqueado na posição central. A broca roda fora de controlo e pode ferir o utilizador. Certifique-se de que a broca está corretamente instalada antes de voltar a utilizar o produto.

Não volte a ligar o produto após este ter parado. Se o voltar a ligar, pode provocar um efeito de ricochete muito violento. Descubra o problema que fez o produto entrar em paragem espontânea e corrija-o, certificando-se de que cumpre todas as instruções de segurança. Se necessário, remova a ferramenta de inserção.

Causas possíveis:

- A ferramenta de inserção está inclinada em relação à peça que se pretende maquinar.
- A ferramenta de inserção perfurou o material que se pretende maquinar.
- O produto está em sobrecarga.

A broca de inserção tem extremidades afiadas e pode aquecer durante a utilização.

AVISO! Perigo de cortes e queimaduras:

- ao substituir as ferramentas de inserção
- ao pousar o produto

CONDIÇÕES DE UTILIZAÇÃO ESPECIFICADAS

O berbequim sem fios foi concebido para perfurar madeira, metal e plásticos, e aparafusar parafusos utilizando brocas.

Não utilize o produto para outros fins.

RISCOS RESIDUAIS

Mesmo que o produto seja utilizado de acordo com as instruções, continua a ser impossível eliminar determinados fatores de risco residuais. Os perigos que se seguem poderão surgir durante a utilização e o operador deverá prestar uma atenção especial para evitá-los:

- ferimentos causados por vibração
 - Segure o produto pelos punhos designados e limite o tempo de trabalho e a exposição.
- lesões auditivas provocadas pela exposição ao ruído
 - Utilize proteção auditiva e limite a exposição.
- ferimentos causados pela projeção de detritos
 - Utilize sempre proteção ocular, calças compridas e resistentes, luvas e calçado adequado.
- perigos para a saúde causados pela inalação de poeiras tóxicas
 - Utilize uma máscara de protecção de poeira.

INSTRUÇÕES DE SEGURANÇA DA BATERIA

Utilização de baterias de íões de lítio

Não elimine unidades de bateria usadas juntamente com resíduos domésticos ou através de incineração. Os distribuidores da MILWAUKEE disponibilizam-se para a recolha de baterias antigas para proteger o nosso ambiente.

Não armazene a bateria juntamente com objetos metálicos (risco de curto-circuito).

Utilize apenas carregadores do sistema M12 para carregar baterias do sistema M12. Não utilize conjuntos de baterias de outros sistemas.

Nunca force a abertura das unidades de baterias nem de carregadores e guarde apenas em divisões secas. Mantenha as unidades de bateria e carregadores secos em todas as circunstâncias.

Pode ocorrer fuga de ácido de baterias danificadas sob cargas ou temperaturas extremas. Em caso de contacto com o ácido da bateria, lave imediatamente com água e sabão. Em caso de contacto com os olhos, enxague abundantemente durante, pelo menos, 10 minutos e procure assistência médica de imediato.

Não deve ser permitida a entrada de peças metálicas na secção da bateria do carregador (risco de curto-circuito).

Os conjuntos de baterias que tenham estado algum tempo sem serem utilizados devem ser recarregados antes de serem utilizados.

Temperaturas acima de 50 °C (122 °F) reduzem o desempenho do conjunto de baterias. Evite a exposição prolongada ao calor ou à luz solar direta (risco de sobreaquecimento).

Os contactos dos carregadores e unidades de bateria devem ser mantidos limpos.

Para assegurar a máxima vida útil, os conjuntos de baterias têm obrigatoriamente de ser totalmente carregados depois de serem utilizados.

Para obter a máxima vida útil da bateria, desmonte o conjunto de baterias do carregador quando estiver totalmente carregado.

Para um armazenamento da bateria superior a 30 dias:

- Armazene a bateria num local em que a temperatura seja inferior a 27 °C e afastada da humidade.
- Guarde as baterias num estado carregado de 30% a 50%.
- Carregue a bateria normalmente a cada seis meses de armazenamento.

Proteção de bateria para baterias de íões de lítio

Em situações de binário extremamente elevado, encravamento, paragem e curto-circuito que causem um elevado consumo de corrente, o produto vibra durante cerca de 2 segundos e, em seguida, desliga-se. Para repor, solte o acionador.

Em circunstâncias extremas, a temperatura interna da bateria pode aumentar demasiado. Quando tal acontece, o indicador de combustível fica intermitente até a bateria arrefecer. Depois de as luzes se apagarem, continue a trabalhar.

Transporte de baterias de íões de lítio

As baterias de íões de lítio estão sujeitas aos requisitos da legislação relativa a Mercadorias Perigosas.

O transporte dessas baterias tem de ser feito de acordo com as disposições e os regulamentos locais, nacionais e internacionais.

O utilizador pode transportar as baterias em estrada sem quaisquer requisitos adicionais.

O transporte comercial de baterias de íões de lítio por terceiros está sujeito à regulamentação de Mercadorias Perigosas. A preparação para o transporte e o transporte são realizados exclusivamente por pessoas com formação adequada e o processo tem de ser acompanhado pelos especialistas correspondentes.

Quando transportar baterias:

- Certifique-se de que os terminais de contacto da bateria estão protegidos e isolados para evitar curto-circuitos.
- Utilize materiais de embalagem para se certificar de que o conjunto de baterias está acondicionado de forma segura, contra movimentos ou quedas.
- Não transporte baterias que apresentem fendas ou fugas.
- Consulte a empresa transportadora para obter mais conselhos.

AVISO! Para reduzir o risco de incêndio, ferimentos pessoais e danos ao produto causados por curto-circuito, nunca coloque o conjunto de baterias ou a ferramenta dentro de qualquer líquido, nem deixe que sejam penetrados por qualquer líquido! Líquidos que sejam corrosivos ou que conduzam a eletricidade, como por exemplo água do mar, certos produtos químicos industriais e lixívia/ produtos com lixívia, etc., podem causar um curto-circuito.

LIMPEZA

As aberturas de ventilação do produto devem manter-se sempre desimpedidas.

Evite utilizar solventes ao limpar as peças de plástico. A maior parte dos plásticos é suscetível a vários tipos de solventes comerciais e a sua utilização poderá provocar danos. Utilize panos limpos para remover a sujidade, o pó de carbono, etc.

MANUTENÇÃO

Utilize apenas acessórios e peças sobresselentes da MILWAUKEE. Se for necessário substituir componentes que não tenham sido descritos, contacte um dos nossos agentes de assistência MILWAUKEE (consulte a nossa lista de endereços de assistência/garantia).

Se necessário, pode ser encomendado um diagrama mostrando o produto em perspetiva ampliada. Indique o tipo de produto e o número de série impressos na etiqueta e encomende o desenho ao seu agente de assistência local ou diretamente à: Techtronic Industries GmbH, Max-Eyth-Straße 10, 71364 Winnenden, Germany.

SÍMBOLOS

	Leia atentamente as instruções antes de ligar o produto.
	ATENÇÃO! AVISO! PERIGO!
	Retire a bateria antes de iniciar quaisquer tarefas no produto.
	Quando utilizar o produto, use sempre óculos.
	Utilizar protetores acústicos.
	Utilize uma máscara de proteção de poeira.
	Use luvas.



Não elimine baterias, pilhas, equipamentos elétricos e eletrônicos juntamente com resíduos municipais não separados. Os resíduos de baterias, pilhas e equipamentos elétricos e eletrônicos devem ser recolhidos separadamente. Os resíduos de acumulares de baterias, pilhas e fontes de luz têm de ser retirados do equipamento. Consulte a sua autoridade local ou retalhista para obter aconselhamento sobre reciclagem e pontos de recolha. De acordo com os regulamentos locais, os retalhistas têm a obrigação de receber os resíduos de baterias, pilhas e equipamentos elétricos e eletrônicos livres de encargos. O seu contributo para reutilizar e reciclar os resíduos de equipamentos elétricos e eletrônicos ajuda a reduzir a procura de matérias-primas. As baterias e pilhas usadas, em particular, contêm lítio e os resíduos de equipamentos elétricos e eletrônicos contêm materiais recicláveis preciosos, que podem afetar negativamente o meio ambiente e a saúde humana se não forem eliminados de uma forma ambientalmente compatível. Elimine os dados pessoais dos equipamentos, se existirem.

n_0	Velocidade sem carga
V	Tensão
	Corrente contínua
	Marca europeia de conformidade
	Marca britânica de conformidade
	Marca ucraniana de conformidade
	Marca de conformidade da Eurásia

TECHNISCHE GEGEVENS

	M12 BLDDRC
Type	Snoerloze boormachine
Productiecode	5053 17 01 XXXXXX MJJJJ
Accuspanning	12 V ---
Onbelast toerental, 1e versnelling	0–450 min ⁻¹
Onbelast toerental, 2e versnelling	0–1550 min ⁻¹
Aanhaalmoment	40 Nm
Boorcapaciteit in staal	10 mm
Boorcapaciteit in hout	
Met plat bit	32 mm
Met boorbit	10 mm
Met gatenzaag	40 mm
Houtschroeven (zonder voorboren)	13 mm
Boorkopbereik	1,5–10 mm
Gewicht volgens EPTA-procedure 01/2014 (2,0–6,0 Ah)	0,9–1,2 kg
Aanbevolen omgevingstemperatuur tijdens gebruik	-18...+50 °C
Aanbevolen typen accupacks	M12B..., M12HB...
Aanbevolen laders	M12-18 C, M12-18 FC, M12-18 AC, M12 C4, C12 C

Informatie over geluidshinder: Gemeten geluidswaarden bepaald conform EN 62841.

De A-gewogen geluidsniveaus van het gereedschap zijn normaliter:

Geluidsdruk niveau / Onzekerheid K	77 dB(A) / 5 dB(A)
Geluidsvermogen niveau / Onzekerheid K	85 dB(A) / 5 dB(A)

Draag altijd gehoorbescherming!

Gegevens geluid/trilling: Totale trillingswaarden (vectorsom van de drie assen) bepaald volgens EN 62841.

Trillingsemissiewaarde a_n / Onzekerheid K	
Boren in metaal	3,2 m/s ² / 1,5 m/s ²
Schroeven	1,26 m/s ² / 1,5 m/s ²

WAARSCHUWING!

Het trillings- en geluidsemissieniveau in dit informatieblad is gemeten volgens een gestandaardiseerde test conform EN 62841 en kan worden gebruikt om gereedschap met elkaar te vergelijken. Hij kan worden gebruikt voor een voorlopige beoordeling van blootstelling.

De gespecificeerde trillings- en geluidsemissiewaarden vertegenwoordigen de belangrijkste toepassingen van het gereedschap. Als het gereedschap echter voor andere toepassingen of met andere accessoires wordt gebruikt of slecht wordt onderhouden, kunnen de trillings- en geluidsemissiewaarden afwijken. Dit kan het blootstellingsniveau tijdens de totale werkperiode aanzienlijk doen toenemen.

Bij een schatting van het niveau van blootstelling aan trillingen en geluid moet ook rekening worden gehouden met de tijden waarop het gereedschap wordt uitgeschakeld of wanneer het is ingeschakeld maar het werk niet daadwerkelijk uitvoert. Dit kan het blootstellingsniveau gedurende de totale werkperiode aanzienlijk verlagen.

Identificeer aanvullende veiligheidsmaatregelen om de gebruiker te beschermen tegen de effecten van trillingen en/of lawaai, zoals: het gereedschap en de accessoires onderhouden, de handen warm houden, werkpatronen organiseren.

WAARSCHUWING! Lees alle veiligheidswaarschuwingen, instructies, illustraties en specificaties die met dit apparaat worden meegeleverd. Het niet opvolgen van alle hieronder genoemde instructies kan leiden tot elektrische schokken, brand en/of ernstig letsel.

Bewaar alle waarschuwingen en instructies voor toekomstig gebruik.

VEILIGHEIDSWAARSCHUWINGEN BOORMACHINE

Veiligheidsinstructies voor alle gebruiksopties

Houd het apparaat vast bij de geïsoleerde handgrepen tijdens werkzaamheden waar het snijaccessoire of de bevestigingen in contact kunnen komen met verborgen bedrading. Snijaccessoires of bevestigingsmiddelen die contact maken met een

draad 'onder spanning', kunnen blootliggende metalen onderdelen van het apparaat 'onder spanning' zetten en de gebruiker een elektrische schok geven.

Veiligheidsinstructies bij gebruik van lange boorkoppen
Werk nooit op hogere snelheid dan de maximale snelheid van de boorkop. Bij hogere toerentallen kan de boorkop buigen als deze vrij roteert zonder contact met het werkkoppervlak te maken, wat verwondingen kan veroorzaken.

Begin het boren altijd op lage snelheid en zorg dat de boorkop contact maakt met het werkkoppervlak. Bij hogere toerentallen kan de boorkop buigen als deze vrij roteert zonder contact met het werkkoppervlak te maken, wat verwondingen kan veroorzaken.

Oefen alleen druk uit in een directe lijn met de kop en oefen geen overmatige druk uit. Koppen kunnen buigen, waardoor breuk of verlies van controle ontstaat, wat kan leiden tot persoonlijk letsel.

AANVULLENDE VEILIGHEIDS- EN WERKINSTRUCTIES

Gebruik persoonlijke beschermingsmiddelen. Bescherm altijd uw ogen. Het gebruik van beschermende kleding wordt aanbevolen, zoals een stofmasker, beschermende handschoenen, stevig antislipschoeisel, een helm en gehoorbescherming.

Het stof dat tijdens het gebruik van het apparaat vrijkomt kan een gevaar voor de gezondheid vormen. Adem het stof niet in. Draag een geschikt stofmasker.

Verwijder de accu alvorens werkzaamheden aan de machine uit te voeren.

Klem het werkstuk vast met een kleminrichting. Niet vastgeklemd werkstukken kunnen ernstig letsel en schade veroorzaken.

Bewerk geen materialen die een gevaar vormen voor de gezondheid, zoals asbest.

Vermijden, elektrische kabels, gaspijpen en waterleidingen bij werkzaamheden aan wanden, plafonds of vloeren.

Spanen en splinters mogen niet worden verwijderd terwijl het apparaat in werking is.

Grijp niet in het apparaat terwijl de motor nog draait.

Steek het bit niet in het product wanneer het product actief is en de schakelaar vergrendeld is. Het bit zal onbeheersbaar draaien en kan de gebruiker verwonden. Controleer of het bit goed is geïnstalleerd voordat u het product opnieuw gebruikt.

Schakel het product niet meer in nadat het is afgeslagen. Opnieuw inschakelen kan een terugslag met een hoge reactiekracht veroorzaken. Stel vast waarom het product is vastgelopen en herstel dit. Neem daarbij de veiligheidsinstructies in acht. Verwijder het inbrengmiddel indien nodig.

Mogelijke oorzaken kunnen zijn:

- Het insteekgereedschap wordt gekanteld in het werkstuk dat moet worden bewerkt.
- Het insteekgereedschap heeft het te bewerken materiaal doorboord.
- Het product is overbelast.

Het inzetstuk heeft een scherpe rand en kan heet worden tijdens het gebruik.

⚠ WAARSCHUWING! Gevaar voor snijwonden en brandwonden:

- bij het vervangen van inzetstuk
- wanneer u het product neerzet

SPECIFIEKE GEBRUIKSIJNSTRUCTIES

De snoerloze boor/schroevendraaier is ontworpen voor het boren in hout, metaal en kunststoffen en voor het aandraaien van schroeven met schroevendraaierbits.

Gebruik het product niet voor andere doeleinden.

RESTRISICO'S

Zelfs als het apparaat volgens de voorschriften wordt gebruikt, is het nog onmogelijk om bepaalde overblijvende risicofactoren volledig uit te schakelen. De volgende gevaren kunnen optreden en de gebruiker moet er speciaal op letten dat deze worden vermeden:

- letsel veroorzaakt door trillingen
 - Houd het product vast aan de daarvoor bestemde handgrepen en beperk de werktijd en blootstelling.
- gehoorletsel door blootstelling aan lawaai
 - Draag gehoorbescherming en beperk blootstelling.
- letsel door rondvliegend vuil
 - Draag te allen tijde oogbescherming, een stevige lange broek, handschoenen en stevig schoeisel.
- gezondheidsrisico's door inademing van giftig stof
 - Draag een geschikt stofmasker.

VEILIGHEIDSIJNSTRUCTIES VOOR DE ACCU

Gebruik van Li-ion-accu's

Gooi gebruikte accu's niet bij het huisvuil of door ze te verbranden. MILWAUKEE Distributors bieden aan om oude accu's terug te nemen om ons milieu te beschermen.

Bewaar de accupack niet samen met metalen voorwerpen (kortsluitingsgevaar).

Gebruik voor het opladen van accupacks van het M12-systeem ook alleen opladers van het M12-systeem. Gebruik geen accu's van andere systemen.

Breek accu's en opladers nooit open en bewaar ze uitsluitend in droge ruimtes. Bewaar accu's en opladers altijd onder droge omstandigheden.

Bij extreme belasting of extreme temperaturen kan er accuzuur uit beschadigde accu's lekken. Bij contact met accuzuur onmiddellijk afspoelen met water en zeep. In geval van contact met de ogen gedurende ten minste 10 minuten grondig spoelen en onmiddellijk medische hulp inroepen.

Er mogen geen metalen onderdelen in het oplaaddeel van de oplader worden ingevoerd i.v.m. kortsluitingsrisico.

Accu's die lange tijd niet gebruikt zijn, dienen voor gebruik opnieuw opgeladen te worden.

De prestatie van de accu vermindert bij temperaturen boven de 50 °C (122 °F). Vermijd langdurige blootstelling aan hitte of zonlicht (gevaar van oververhitting).

De contacten van opladers en accu's moeten schoon worden gehouden.

Voor een optimale levensduur dient de accu na gebruik volledig opgeladen te worden.

Haal de accu na een volledige oplading uit de oplader om een zo lang mogelijke levensduur te bewerkstelligen.

Opslag van accu's voor langer dan 30 dagen:

- Bewaar de accu op een plaats waar de temperatuur lager is dan 27 °C en uit de buurt van vocht.
- Bewaar accu's in een 30%–50% opgeladen toestand.
- Laad het accupack na zes maanden opslag op de gebruikelijke manier op.

Accubescherming voor Li-ion-accu's

In geval van situaties met een extreem hoog moment, vastlopen, afslaan en kortsluiting waardoor een hoge stroomafname wordt veroorzaakt, trilt het product ongeveer 2 seconden en wordt het product daarna uitgeschakeld. Om te resetten, laat u de hendel los.

Onder extreme omstandigheden zou de interne temperatuur van het accupack te veel kunnen stijgen. Als dit gebeurt, knippert de laadindicator totdat het accupack is afgekoeld. Ga verder met werken wanneer de lampjes niet meer branden.

Transport van Li-ion-accu's

Lithium-ion-accu's vallen onder de wetgeving over gevaarlijke goederen.

Vervoer van de accu's is geregeld volgens plaatselijke, nationale en internationale voorwaarden en regelgeving.

De gebruiker kan de accu's zonder verdere vereisten over de weg vervoeren.

Commercieel vervoer van lithium-ion-accu's door derde partijen is onderhevig aan regelgeving voor gevaarlijke stoffen. De voorbereiding van het vervoer en het vervoer mogen uitsluitend worden uitgevoerd door passend opgeleide personen en het proces moet worden begeleid door overeenkomstige deskundigen.

Tijdens het vervoeren van accu's:

- Zorg ervoor dat de contactpolen van de accu zijn beschermd en geïsoleerd om kortsluiting te voorkomen.
- Zorg ervoor dat de accu niet kan verschuiven binnen de verpakking.
- Vervoer geen batterijen die gebarsten zijn of lekken.
- Neem contact op met het expeditiebedrijf voor verder advies.

⚠ WAARSCHUWING! Dompel de accu of oplader nooit onder in vloeistof en laat er nooit vloeistof instromen, om het risico op brand, persoonlijk letsel en productschade door kortsluiting te vermijden. Bijtende of geleidende vloeistoffen, zoals zeewater, bepaalde industriële chemicaliën en bleekmiddelen of chloorhoudende producten, etc., kunnen kortsluiting veroorzaken.

REINIGEN

De ventilatiesleuven van het product moeten altijd vrij worden gehouden.

Vermijd het gebruik van oplosmiddelen bij het reinigen van kunststof onderdelen. De meeste kunststoffen zijn gevoelig voor diverse soorten in de handel verkrijgbare oplosmiddelen en kunnen door het gebruik daarvan worden beschadigd. Gebruik schone doeken om vuil, carbonstof, etc. te verwijderen.

ONDERHOUD

Gebruik alleen accessoires en reserveonderdelen van MILWAUKEE. Als er onderdelen moeten worden vervangen die niet zijn beschreven, neemt u contact op met een van onze MILWAUKEE-service medewerkers (zie onze lijst met garantie-/serviceadressen).





Indien nodig kunt u een onderdelenoverzicht van het apparaat bestellen. Vermeld het producttype en het serienummer dat op het label staat en bestel de tekening bij uw plaatselijke servicevertegenwoordiger of rechtstreeks bij: Technronic Industries GmbH, Max-Eyth-Straße 10, 71364 Winnenden, Germany.

SYMBOLEN

	Lees de instructies zorgvuldig door alvorens het apparaat in gebruik te nemen.
	LET OP! WAARSCHUWING! GEVAAR!
	Verwijder de accu alvorens werkzaamheden aan de machine uit te voeren.
	Draag bij gebruik van het product altijd een veiligheidsbril.
	Draag oorbeschermers.
	Draag een geschikt stofmasker.
	Draag handschoenen.



Gooi afgedankte elektrische en elektronische apparatuur niet weg als ongesorteerd gemeentelijk afval. Afgedankte elektrische en elektronische apparatuur moet afzonderlijk worden ingezameld. Afvalbatterijen, afvalaccu's en lichtbronnen moeten uit de apparatuur worden verwijderd. Neem contact op met de gemeente of detailhandel voor advies over recycling en het inzamelpunt. Volgens de plaatselijke voorschriften kunnen winkeliers verplicht zijn afgedankte elektrische en elektronische apparatuur kosteloos terug te nemen. Uw bijdrage aan hergebruik en recycling van afgedankte batterijen en afgedankte elektrische en elektronische apparatuur helpt de vraag naar grondstoffen te verminderen. Afgedankte batterijen, in het bijzonder deze die lithium bevatten, en afgedankte elektrische en elektronische apparatuur bevatten waardevolle en recycleerbare materialen, die een negatief effect kunnen hebben op het milieu en de volksgezondheid, indien ze niet op een milieuvriendelijke manier worden verwijderd. Verwijder eventuele persoonlijke gegevens van afgedankte apparatuur.

n_0	Onbelast toerental
V	Spanning
	Gelijkstroom
	CE-markering
	Brits conformiteitskeurmerk
	Oekraïens conformiteitskeurmerk
	Europees-Aziatisch conformiteitskeurmerk

TEKNISKE DATA	M12 BLDDRC
Type	Ledningsfri bore-/skruemaskine
Produktionskode	5053 17 01 XXXXXX MJJJJ
Batterispænding	12 V ---
Omdrejningstal uden belastning, 1. gear	0–450 min ⁻¹
Omdrejningstal uden belastning, 2. gear	0–1550 min ⁻¹
Drejningsmoment	40 Nm
Borekapacitet i stål	10 mm
Borekapacitet i træ	
Med fladbør	32 mm
Med pælebør	10 mm
Med hulsav	40 mm
Træskruer (uden forboring)	13 mm
Borepatron serie	1,5–10 mm
Vægt i henhold til EPTA-procedure 01/2014 (2,0–6,0 Ah)	0,9–1,2 kg
Anbefalet omgivende arbejdstemperatur	-18...+50 °C
Anbefalede typer batteripakker	M12B..., M12HB...
Anbefalede opladere	M12-18 C, M12-18 FC, M12-18 AC, M12 C4, C12 C

Information om støj: Målte værdier i henhold til EN 62841.

Typisk er de A-vægtede støjniveauer for værktøjet:

Lydtryksniveau / Unøjagtighed <i>K</i>	77 dB(A) / 5 dB(A)
Lydeffektniveau / Unøjagtighed <i>K</i>	85 dB(A) / 5 dB(A)

Brug altid høreværn.

Information om vibration: Totale vibrationsværdier (vektorsum i de tre akser) fastslået i henhold til EN 62841.

Vibrationsemissionsværdi a_n / Unøjagtighed *K*

Boring i metal	3,2 m/s ² / 1,5 m/s ²
Skruning	1,26 m/s ² / 1,5 m/s ²

A ADVARSEL!

Vibrations- og støjemissionsniveauet i dette informationsskema er målt i overensstemmelse med en standardiseret prøvning i EN 62841, og det kan anvendes til at sammenligne et værktøj med et andet. Det kan anvendes til en foreløbig vurdering af eksponeringen.

De angivne vibrations- og støjemissionsværdier repræsenterer værktøjets hovedanvendelser. Hvis værktøjet imidlertid anvendes til andre formål med forskelligt tilbehør eller er dårligt vedligeholdt, kan vibrations- og lydmissionen afvige. Dette kan øge eksponeringsniveauet betydeligt i hele arbejdsperioden.

Ved en vurdering af eksponeringen for vibrationer og støj bør der også tages hensyn til de tidsrum, hvor værktøjet er slukket, eller når det kører, men ikke benyttes til at udføre arbejdet. Dette kan reducere eksponeringsniveauet betydeligt i hele arbejdsperioden.

Identificer yderligere sikkerhedsforanstaltninger for at beskytte operatøren mod vibrationer og/eller støj, f.eks.: Vedligeholdelse af værktøjet og tilbehøret, sørg for at holde hænderne varme og tilrettelæggelse af arbejdsmønstre.

A ADVARSEL! Læs alle sikkerhedsadvarsler, instruktioner, illustrationer og specifikationer, som leveres med dette elværktøj. Manglende overholdelse af alle nedenstående instruktioner kan resultere i elektrisk stød, brand og/eller alvorlig personskade.

Gem alle advarsler og instruktioner til fremtidig reference.

SIKKERHEDSADVARSLER

Sikkerhedsinstruktioner for alle anvendelser

Hold kun på produktet på de isolerede gribeblader ved udførelse af en operation, hvor skæreværktøjet og fastgørelser kan komme i berøring med skjulte ledninger. Hvis skæreværktøj eller fastgørelser kommer i berøring en strømførende ledning, kan

det gøre blottede metaldele på værktøjet strømførende og give operatøren elektrisk stød.

Sikkerhedsanvisninger ved brug af lange bore bits

Må aldrig betjenes ved højere hastighed end den maksimale hastighedsklassificering for borebit. Ved højere hastigheder er borebit tilbøjelige til at bøje, hvis de får lov til at rotere frit uden at berøre med arbejdsemnet, hvilket kan resultere i personskade.

Start altid boring ved lav hastighed og med bitspidsen i berøring med emnet. Ved højere hastigheder er borebit tilbøjelige til at bøje, hvis de får lov til at rotere frit uden at berøre med arbejdsemnet, hvilket kan resultere i personskade.

Påfør kun tryk i lige line med borebit, og påfør ikke for meget tryk. Bits kan bøje sig og forårsage brud eller kontroltab, der medfører personskade.

YDERLIGERE SIKKERHEDS- OG ARBEJDSINSTRUKTIONER

Brug sikkerhedsudstyr. Beskyt altid øjnene. Brug af beskyttelsestøj anbefales, såsom støvmaske, beskyttelseshandsker, robust skridsikkert fodtøj, hjelm og høreværn.

Det støv, der genereres ved brug af produktet, kan udgøre en sundhedsfare. Indånd ikke støvet. Bær en passende støvbeskyttelsesmaske.

Fjern batteripakken inden start af arbejde på produktet.

Fastspændt arbejdsemnet med fastspændingsanordning. Ikke fastspændte emner kan forårsage alvorlige kvæstelser og skader.

Bearbejd ikke materialer, der udgør en sundhedsfare f.eks. asbest.

Undgå elektriske kabler, gasrør og vandrør, når du arbejder på vægge, lofter eller gulve.

Stykker og splinter må ikke fjernes, mens produktet kører.

Ræk ikke ind i produktet, mens det kører.

Indsæt ikke bitten i produktet, når produktet kører, og udløseren er i fastlåst i midterpositionen. Bitten vil dreje rundt ude af kontrol og vil kunne påføre operatøren skader. Sørg for, at bitten er korrekt monteret, før produktet tages i brug igen.

Start ikke produktet igen, når det er gået i stå. At tænde for det igen, kan forårsage tilbageslag med stor reaktionskraft. Slå fast, hvorfor produktet er gået i stå, og foretag udbedring af dette, og tag samtidig højde for sikkerhedsanvisningerne. Fjern om nødvendigt indsætningsværktøjet.

Mulige årsager kan være:

- Inddrivningsværktøjet sidder skråt i forhold til det emne, der skal bearbejdes.
- Inddrivningsværktøjet har gennembrudt det emne, der skal bearbejdes.
- Produktet er overloadet.

Indsætningsværktøjet har skarpe kanter og kan blive varmt under brug.

A ADVARSEL! Fare for snitsår og forbrændinger:

- ved udskiftning af indsætningsværktøjer
- når produktet sættes ned

SPECIFIKKE BETINGELSER FOR BRUG

Den batteridrevne boremaskine/skruetrækker er designet til boring i træ, metal og plastik og til skruetrækkerbits.

Brug ikke produktet til andre formål.

UUNDGÅELIGE RISICI

Selv når produktet bruges som foreskrevet, er det stadig umuligt at eliminere visse resterende risikofaktorer fuldstændigt. Følgende farer kan opstå ved brug, og operatøren bør være særlig opmærksom på at undgå følgende:

- personskade som følge af vibrationer
 - Hold produktet i de dertil beregnede håndtag, og begræns arbejdstiden og eksponeringen.
- høreskader forårsaget af udsættelse for støj
 - Brug høreværn, og begræns eksponeringen.
- skader som følge af flyvende fremmedlegemer
 - Bær altid øjenbeskyttelse, lange bukser, handsker og kraftigt fodtøj.
- sundhedsfare forårsaget af indånding af giftigt støv
 - Bær en passende støvbeskyttelsesmaske.

SIKKERHEDSANVISNINGER FOR BATTERIER

Brug af li-ion-batterier

Bortskaf ikke brugte batterier med husholdningsaffaldet eller ved at brænde dem. MILWAUKEE-distributører tilbyder at hente gamle batterier for at beskytte miljøet.

Opbevar ikke batteripakken sammen med metalgenstande (risiko for kortslutning).

Brug kun opladere til M12-systemet til opladning af M12-systemets batteripakker. Brug ikke batteripakker fra andre systemer.

Åbn aldrig batteripakker og ladere. De må kun opbevares under tørre forhold. Hold altid batteripakker og ladere tørre.

Der kan lække batterisyre fra beskadigede batterier under ekstrem belastning eller ved meget høje temperaturer. I tilfælde af kontakt med batterisyre skal du straks vaske batteriet af med sæbe og vand. Ved øjenkontakt skal du skylle grundigt i mindst 10 minutter og straks søge lægehjælp.

Ingen metaldele må komme ind i batterisektionen af denne lader (risiko for kortslutning).

Batteripakker, der ikke er brugt i et stykke tid, skal genoplades inden brug.

Temperaturer på mere end 50 °C (122 °F) nedsætter batteripakkens ydelse. Undgå lang tids udsættelse for varme eller sol (risiko for overophedning).

Opladeres og batteripakkers kontakter skal holdes rene.

For at opnå en optimal levetid for batteripakker skal de oplades fuldstændigt efter brug.

For at opnå længst muligt batterilevetid skal batteripakken fjernes fra laderen, når den er fuldt opladet.

Ved opbevaring af batterier længere end 30 dage:

- Opbevar batteriet på et tørt sted med temperaturer under 27 °C.
- Opbevar batterierne i en 30 % – 50 % opladet tilstand.
- Oplad batteriet som normalt hver sjette måned, når det opbevares.

Batteribeskyttelse ved li-ion-batterier

I situationer med ekstremt højt moment, blokering, motorstop og kortslutning, der forårsager højt strømforbrug, vibrerer produktet i ca. 2 sekunder, og derefter slukkes produktet. Slip udløseren for at nulstille.

Under ekstreme forhold kan batteripakkens indvendige temperatur blive for høj. Hvis dette sker, blinker brændstofmåleren, indtil batteripakken er kølet af. Arbejdet kan fortsættes, når lysene slukkes.

Transport af li-ion-batterier

Lithium-ion-batterier er underlagt lovgivningen om farligt gods.

Transport af de batterier skal foretaget i overensstemmelse med lokale, nationale og internationale forskrifter og forordninger.

Brugeren kan medtage batterierne ved transport på vej uden yderligere krav.

Kommerciel transport af lithium-ion-batterier foretaget af tredjeparter er underlagt forordninger om farligt gods. Transportforberedelse og transport skal udelukkende udføres af passende uddannede personer, og processen skal ledsages af tilsvarende eksperter.

Ved transport af batterier:

- Sørg for, at batteriets kontakterminaler er beskyttede og isolerede for at forhindre kortslutning.
- Sørg for, at batteripakken er sikret mod bevægelse inden i emballagen.
- Transporter ikke batterier, der er revnede eller lækker.
- Kontakt ekspeditionsfirmaet for yderligere rådgivning.

A ADVARSEL! For at nedsætte risikoen for brand, personskade og produktbeskadigelse på grund af kortslutning må dit redskab, batteripakke eller oplader aldrig nedsænkes i en væske, ligesom væsker ikke må flyde ind i dem. Ætsende eller ledende væsker som havvand, visse industrikemikalier og blegemidler eller blegemiddelholdige produkter osv. kan forårsage en kortslutning.

RENGØRING

Produktets ventilationsåbninger skal altid holdes fri.

Undgå at bruge opløsningsmidler ved rengøring af plastdele. De fleste former for plastik er modtagelige for forskellige typer kommercielle opløsningsmidler og kan blive beskadiget ved deres anvendelse. Brug rene klude til at fjerne snavs, kulstøv osv.

VEDLIGEHOLEDSE

Brug kun tilbehør og reservedele fra MILWAUKEE. Hvis komponenter, der ikke er blevet beskrevet, skal udskiftes, skal du kontakte en af vores MILWAUKEE-serviceagenter (se liste listen over garanti-/serviceadresser).

Om nødvendigt kan der bestilles en eksploderet visning af produktet. Angiv den produkttype og det serienummer, der er trykt på etiketten, og bestil tegningen hos dit lokale serviceværksted eller direkte på: Techtronic Industries GmbH, Max-Eyth-Straße 10, 71364 Winnenden, Germany.

SYMBOLER

	Læs anvisningerne omhyggeligt inden du starter produktet.
	FORSIGTIG! ADVARSEL! FARE!
	Fjern batteripakken inden start af arbejde på produktet.
	Bær altid beskyttelsesbriller ved brug af produktet.
	Bær høreværn.
	Bær en passende støvbeskyttelsesmaske.
	Bær handsker.
	Bortskaf ikke brugte batterier, elektriske dele og elektronisk udstyr som sorteret kommunalt affald. Brugte batterier, kasserede elektriske dele og elektronisk udstyr skal indsamles separat. Brugte batterier, affaldsakkumulatorer og lyskilder skal fjernes fra udstyret. Kontakt din lokale myndighed eller forhandler for rådgivning om genbrug og indsamlingssted. Ifølge lokale bestemmelser er detailhandlere måske forpligtede til gratis at tage kasserede batterier, elektriske dele og elektronisk udstyr retur til bortskaffelse. Dit bidrag til genbrug og genanvendelse af brugte batterier, kasserede elektriske dele og elektronisk udstyr bidrager til at reducere efterspørgslen efter råmaterialer. Kasserede batterier, navnlig indeholdende lithium, og kasserede elektriske dele og elektronisk udstyr indeholder værdifulde og genanvendelige materialer, som kan have en negativ indvirkning på miljøet og menneskers sundhed, hvis det ikke bortskaffes på en miljøvenlig måde. Slet persondata fra eventuelt kasseret udstyr.
n_0	Hastighed uden belastning
V	Spænding
	Jævnstrøm

	Europæisk overensstemmelsesmærkning
	Britisk overensstemmelsesmærkning
	Ukrainsk overensstemmelsesmærkning
	Eurasiatisk overensstemmelsesmærkning

TEKNISKE DATA	M12 BLDDRC
Type	Trådløs drill
Produktionskode	5053 17 01 XXXXXX MJJJJ
Batterispænding	12 V ---
Turtall uten belastning, 1. gir	0–450 min ⁻¹
Turtall uten belastning, 2. gir	0–1550 min ⁻¹
Dreiemoment	40 Nm
Drillekapasitet i stål	10 mm
Drillekapasitet i tre	
Med flatbits	32 mm
Med borbits	10 mm
Med hullsag	40 mm
Treskruer (uten forhåndsdrilling)	13 mm
Borchuckområde	1,5–10 mm
Vekt i henhold til EPTA-prosedyre 01/2014 (2,0–6,0 Ah)	0,9–1,2 kg
Anbefalt omgivelsestemperatur ved drift	-18...+50 °C
Anbefalte typer batteripakker	M12B..., M12HB...
Anbefalte ladere	M12-18 C, M12-18 FC, M12-18 AC, M12 C4, C12 C

Informasjon om støy: Målte verdier bestemt i henhold til EN 62841.

De A-klassifiserte støynivåene til verktøyet er vanligvis:

Lydtryknivå / Usikkerhet K	77 dB(A) / 5 dB(A)
Lydeffektnivå / Usikkerhet K	85 dB(A) / 5 dB(A)

Bruk alltid hørselvern.

Informasjon om vibrasjon: De totale vibrasjonsverdiene (de tre akslene samlet) er fastslått i henhold til EN 62841.

Verdi for vibrasjonskraft a_{hv} / Usikkerhet K

Boring i metall	3,2 m/s ² / 1,5 m/s ²
Skruing	1,26 m/s ² / 1,5 m/s ²

⚠ ADVARSEL!

Vibrasjonskraftnivået og støytalpsnivået angitt i dette informasjonsbladet er målt i henhold til en standardisert test oppgitt i EN 62841 og kan brukes til å sammenlikne verktøy med hverandre. Den kan brukes for å foreta en innledende vurdering av eksponering.

De opplyste vibrasjons- og støytalpsverdiene representerer verktøyets hovedbruksområder. Men hvis verktøyet brukes til ulike bruksområder, brukes med ulike tilbehør eller vedlikeholdet er dårlig, kan vibrasjons- og støytalpsnivået være forskjellig. Dette kan øke eksponeringsnivået betraktelig over den totale arbeidsperioden.

En estimering av eksponeringsnivået for vibrasjon og støy bør også ta hensyn til de gangene verktøyet er slått av eller når det er slått på, men ikke aktivt utfører arbeid. Dette kan redusere eksponeringsnivået betraktelig over den totale arbeidsperioden.

Identifiser ytterligere sikkerhetstiltak for å beskytte brukeren mot effekterne av vibrasjon og/eller støy, for eksempel: vedlikehold av verktøyet og tilbehøret, holde hendene varme, organisering av arbeidsmønstre.

⚠ ADVARSEL! Les alle sikkerhetsadvarsler og -instruksjoner, illustrasjoner og spesifikasjoner som følger med dette elektriske verktøyet. Unnlattelse av å følge alle instruksjonene nedenfor kan føre til elektrisk støt, brann og / eller alvorlig personskade.

Ta vare på alle advarsler og instruksjoner for fremtidig referanse.

SIKKERHETSADVARSLER FOR DRILL

Sikkerhetsinstruksjoner for all drift

Hold bare i de isolerte gripeoverflatene når du utfører operasjoner med elektroverktøyet der skjæretilbehøret eller festeordningene kan komme i kontakt med skjulte kabler. Hvis skjæretilbehøret eller festeordninger kommer i kontakt med

strømførende ledninger, kan det føre til at metalldelene på elektroverktøyet blir strømførende slik at operatøren blir utsatt for elektrisk støt.

Forholdsregler ved bruk av lange bor

Bruk aldri høyere hastighet enn den maksimale hastigheten som er angitt på boret. Ved høyere hastigheter er det risiko for at boret vil vri seg hvis det roterer fritt uten kontakt med arbeidsstykket, noe som kan føre til personskade.

Begynn alltid å bore ved lav hastighet og med borspissen i kontakt med arbeidsstykket. Ved høyere hastigheter er det risiko for at boret vil vri seg hvis det roterer fritt uten kontakt med arbeidsstykket, noe som kan føre til personskade.

Trykk bare i direkte linje med boret, og bruk ikke for stort trykk. Bordene kan vri seg, noe som kan føre til brudd eller tap av kontroll med personskade som følge.

YTERLIGERE SIKKERHETS- OG ARBEIDSINSTRUKSJONER

Bruk verneutstyr. Beskytt alltid øynene. Bruk av verneutstyr anbefales, for eksempel støvmaske, vernehansker, solid, sklissikkert føttøy, hjelm og ørebeskyttere.

Støvet som produseres ved bruk av produktet kan være helseskadelig. Unngå å puste inn støvet. Bruk egnet støvbeskyttelsesmaske.

Fjern batteripakken før du starter noe arbeid på produktet.

Fest arbeidssykket ditt med en festeanordning. Dårlig festede arbeidstykker kan forårsake alvorlig skade.

Ikke maskinbehandle noen materialer som utgjør helsefare, slik som f.eks. asbest.

Unngå elektriske kabler, gassrør og vannrør ved arbeid på veggene, takene eller gulvet.

Flis og splinter må ikke fjernes mens produktet er i drift.

Ikke strekk deg inn i produktet når det er i drift.

Ikke sett bitsen inn i produktet når det er i drift og utløseren er låst i midtstillingen. Bitsen kan spinne ut av kontroll og skade brukeren. Sørg for at bitsen er riktig montert før produktet brukes igjen.

Ikke slå produktet på igjen etter det har satt seg fast. Å skru det på igjen kan forårsake et tilbakeslag med høy reaksjonskraft. Avgjør hvorfor produktet har stoppet og utbedre dette, samtidig som sikkerhetsanvisningene overholdes. Fjern innføringsverktøyet om nødvendig.

Mulige årsaker kan være:

- Innføringsverktøyet er skråstilt i arbeidsgrunnlaget som skal bearbeides.
- Innføringsverktøyet har gjennomført materialet som skal bearbeides.
- Produktet er overbelastet.

Innføringsverktøyet har skarpe kanter og kan bli varmt under bruk.

⚠ ADVARSEL! Fare for kutt og brannskader:

- når innføringsverktøyet skiftes
- når produktet settes ned

SPESIFISERTE BETINGELSER FOR BRUK

Den trådløse drillen er utformet for å bore i tre, metall og plast og skru inn skruer med skrutrekkerbits.

Ikke bruk produktet for noen andre formål.

GJENVÆRENDE RISIKO

Selv når produktet brukes som foreskrevet, er det likevel umulig å fullstendig eliminere visse gjenværende risikofaktorer. Følgende farer kan oppstå, og operatøren bør være spesielt oppmerksom for å unngå følgende:

- personskafe forårsaket av vibrasjon
 - Hold produktet i de spesifiserte håndtakene, og begrens arbeidstiden og eksponeringen.
- hørselskade forårsaket av eksponering for støv
 - Bruk hørselsvern og begrens eksponering.
- personskafe forårsaket av flygende materialer
 - Bruk øyevern, tykke langbukser, hansker og solid føttøy til enhver tid.
- helsefare på grunn av innånding av farlig støv
 - Bruk egnet støvbeskyttelsesmaske.

SIKKERHETSINSTRUKSJONER FOR BATTERI

Brak av litiumionbatterier

Ikke avhend brukte batteripakker ved å kaste dem i husholdningsavfallet eller brenne dem. MILWAUKEE Distributors tilbyr innhenting av gamle batterier for å beskytte miljøet.

Ikke oppbevar batteripakken sammen med metallgjenstander (risiko for kortslutning).

Bruk bare M12-systemladere for lading av M12-batteripakker. Ikke bruk batteripakker fra andre systemer.

Bryt aldri opp batteripakker og ladere og lagre dem kun i tørre rom. Hold batteripakker og ladere tørre til enhver tid.

Det kan lekket batterisyre fra skadede batterier ved ekstrem belastning eller ekstreme temperaturer. Ved kontakt med batterisyre må det vaskes av umiddelbart med såpe og vann. Ved kontakt med øyne må de skylles nøye i minst 10 minutter, og lege må kontaktes umiddelbart.

Ingen metalldele skal være tillatt å komme inn i batteridelen av laderen (kortslutningsrisiko).

Batteripakker som ikke har vært brukt på en stund bør lades opp før du bruker dem.

Temperaturer over 50 °C (122 °F) reduserer batteripakkens ytelse. Produktet må ikke utsettes for varme eller solskinn (fare for overoppheting).

Kontaktene til ladere og batteripakker må holdes rene.

Batteripakkene må lades helt opp etter bruk hvis du ønsker at de skal vare lengst mulig.

For å få lengst mulig livslengde, skal batteripakken tas ut av fra laderen når den er fulladet.

For batteripakkelagring som er lengre enn 30 dager:

- Oppbevar batteripakken der temperaturen er under 27 °C og på avstand fra fuktighet.
- Oppbevar batteripakken ved 30–50 % ladet tilstand.
- Batteripakken må lades som normalt hver sjette måned under lagring.

Batterivern for litiumionbatterier

Ved ekstremt høyt moment, blokkering eller fastkjøring, samt kortslutninger som kan forårsake høyt strømtrekk, vibrerer produktet i ca. 2 sekunder, og deretter slås produktet av. Slipp utløserknappen for å tilbake stille.

Under ekstreme omstendigheter kan den interne temperaturen til batteripakken stige for mye. Hvis dette skjer, blinker batteriindikatoren til batteripakken er avkjølt. Når lysene er slått av, kan du fortsette arbeidet.

Transport av litiumionbatterier

Lithium-ion-batterier er underlagt lovgivningen om farlig gods.

Transport av disse batteriene må gjøres i samsvar med lokale, nasjonale og internasjonale bestemmelser og forskrifter.

Brukeren kan frakte batteriene via veitransport uten ytterligere krav.

Kommersiell frakt av Lithium-ion-batterier er underlagt bestemmelsene om transport av farlig gods. Transportforberedelse og transport skal utelukkende utføres av personer med spesialopplæring, og prosessen må ledsages av tilsvarende eksperter.

Iverksett følgende tiltak når du frakter batteriene:

- Sørg for at batterikontaktene er beskyttet og isolert for å forhindre kortslutning.
- Sørg for at batteripakken er sikret mot bevegelse inne i emballasjen.
- Ikke transporter batterier med sprekker eller lekkasjer.
- Be transportselskapet om ytterligere råd.

⚠ ADVARSEL! For å redusere risikoen for brann, personskafe og produktskafe på grunn av en kortslutning skal verktøyet, batteripakken eller laderen aldri senkes ned i væske, og væske skal aldri flyte inn på innsiden av disse. Korrosive eller ledende væsker, slik som sjøvann, visse industrielle kjemikalier og blekemiddel eller blekemiddelholdige produkter osv. kan forårsake kortslutning.

RENGJØRING

Produktets ventilasjonsspalter må til enhver tid holdes åpne.

Unngå bruk av løsemidler ved rengjøring av plastdele. De fleste plasttyper er følsomme overfor ulike typer kommersielle løsemidler og kan skades av bruken av disse. Bruk rene kluter for å fjerne smuss, karbonstøv osv.



VEDLIKEHOLD

Bruk bare tilbehør og reservedeler fra MILWAUKEE. Hvis komponenter som ikke har blitt beskrevet må skiftes ut, kan du kontakte en av våre MILWAUKEE-kunderådgivere (se listen over garanti-/serviceadresser).

Ved behov kan en eksplodert visning av produktet bestilles. Angi produkttypen og serienummeret som står på etiketten, og bestill illustrasjonen fra din lokale kundeådgiver eller direkte fra: Techtronic Industries GmbH, Max-Eyth-Straße 10, 71364 Winnenden, Germany.

SYMBOLER

	Les anvisningene nøye før start av produktet.
	FORSIKTIG! ADVARSEL! FARE!
	Fjern batteripakken før du starter noe arbeid på produktet.
	Bruk alltid vernebriller når du bruker produktet.
	Bruk hørselsvern.
	Bruk egnet støvbeskyttelsesmaske.
	Bruk vernehansker.
	Ikke kast avfallsbatterier, elektrisk og elektronisk utstyrsavfall som usortert kommunalt avfall. Avfallsbatterier og elektrisk og elektronisk utstyrsavfall må samles inn separat. Avfallsbatterier, avfallsakkumulatorer og lyskilder må fjernes fra utstyret. Forhør deg med de lokale myndighetene for resirkuleringsråd og innsamlingspunkt. I henhold til lokale forskrifter kan forhandlere være forpliktet til å ta tilbake avfallsbatterier, elektrisk og elektronisk utstyrsavfall gratis. Ditt bidrag til gjenbruk av og gjenvinning av avfallsbatterier og elektrisk og elektronisk utstyrsavfall bidrar til å redusere etterspørselen etter råmaterialer. Avfallsbatterier, spesielt de som inneholder litium, og elektrisk og elektronisk utstyrsavfall inneholder verdifulle og resirkulerbare materialer som kan påvirke miljøet og menneskets helse negativt, hvis de ikke blir kastet på en miljøkompatibel måte. Slett personlig data fra utstyrsavfall, om noen.
n_0	Hastighet uten belastning
V	Spennning
==	Likestrøm
	Europeisk samsvarsmerking

	Britisk samsvarsmerking
	Ukrainsk samsvarsmerking
	Euro-Asiatisk samsvarsmerke

TEKNISKA UPPGIFTER	M12 BLDDRC
Typ	Sladdlös borrskruvdragare
Tillverkningskod	5053 17 01 XXXXXX MJJJJ
Batterispänning	12 V ---
Hastighet utan belastning, 1:a växeln	0–450 min ⁻¹
Hastighet utan belastning, 2:a växeln	0–1550 min ⁻¹
Vridmoment	40 Nm
Borrningskapacitet i stål	10 mm
Borrningskapacitet i trä	
Med flatborr	32 mm
Med spiralborr	10 mm
Med hålsåg	40 mm
Träskruvar (utan förborring)	13 mm
Borrchuckens räckvidd	1,5–10 mm
Vikt enligt EPTA-procedur 01/2014 (2,0–6,0 Ah)	0,9–1,2 kg
Rekommenderad omgivningstemperatur vid drift	-18...+50 °C
Rekommenderade batterityper	M12B..., M12HB...
Rekommenderade laddare	M12-18 C, M12-18 FC, M12-18 AC, M12 C4, C12 C

Ljuduppgifter: Uppmätta värden fastställda enligt EN 62841.

De typiska A-viktade ljudnivåerna för verktyget är:

Ljudtrycksnivå/osäkerhet K	77 dB(A) / 5 dB(A)
Ljudeffektnivå/osäkerhet K	85 dB(A) / 5 dB(A)

Använd alltid hörselskydd.

Vibrationsuppgifter: Totala vibrationsvärden (vektorsumma för tre axlar) fastställda enligt EN 62841.

Vibrationsvärde a_{hv} / Osäkerhet K	
Borrning i metall	3,2 m/s ² / 1,5 m/s ²
Skruvning	1,26 m/s ² / 1,5 m/s ²

⚠ VARNING!

Vibrations- och bullernivån som anges i det här informationsbladet har uppmätts i enlighet med ett standardiserat test som anges i EN 62841 och som kan användas för att jämföra ett verktyg med ett annat. Det kan användas för en preliminär bedömning av exponering.

De angivna vibrations- och bulleremissionsvärdena representerar verktygets huvudsakliga användningsområden. Om verktyget emellertid används i andra tillämpningar, med andra tillbehör eller underhålls bristfälligt, kan vibrationer och bulleremission skilja sig från de angivna. Det kan avsevärt öka exponeringsnivån under den totala arbetsperioden.

En uppskattning av exponeringsnivån för vibrationer och buller bör också ta hänsyn till tider när verktyget är avstängt och när det körs men inte utför något jobb. Det kan avsevärt minska exponeringsnivån under den totala arbetsperioden.

Identifiera ytterligare säkerhetsåtgärder för att skydda användaren från effekterna av vibrationer och buller som: att underhålla verktyget och tillbehören, hålla händerna varma samt organisera arbetsmönster.

⚠ VARNING! Läs alla säkerhetsvarningar och -instruktioner, illustrationer och specifikationer som följer med detta elverktyg. Underlåtenhet att följa ovanstående instruktioner till fullt ut kan medföra elstöt, brand och/eller allvarlig personskada.

Spara alla varningar och instruktioner för framtida bruk.

SAKERHETSVARNINGAR FÖR BORREN

Säkerhetsinstruktioner för all användning

Håll elverktyget endast i de isolerade greppytorna vid användning där sågtillbehöret eller fästelementen kan komma i kontakt med dolda ledningar. Sågtillbehör eller fästelement som vidrör en strömförande ledning kan göra att elverktygets exponerade metalldelar blir strömförande och användaren drabbas av en elstöt.

Säkerhetsinstruktioner vid användning av långa borrkronor

Använd aldrig en högre hastighet än den maximala hastigheten som står angiven på borrkronan. Vid högre hastigheter är det mycket troligt att kronan kröks om den tillåts rotera fritt utan kontakt med arbetsstycket, vilket kan resultera i personskada.

Börja alltid borra med låg hastighet och med den övre kronan i kontakt med arbetsstycket. Vid högre hastigheter är det mycket troligt att kronan kröks om den tillåts rotera fritt utan kontakt med arbetsstycket, vilket kan resultera i personskada.

Tillämpa endast tryck i rak linje med kronan och tillämpa inte för högt tryck. Kronor kan krökas vilket kan leda till sönderbrytning eller förlust av kontroll, vilket kan resultera i personskada.

YTTERLIGARE SÄKERHETS- OCH ARBETSANVISNINGAR

Använd skyddsanordningar. Skydda alltid ögonen. Skyddskläder rekommenderas, till exempel dammfiltermask, skyddshandskar, stabila skor med fast grepp, hjälm oh örnskydd.

Det damm som uppstår vid användning av produkten kan utgöra en hälsorisk. Andas inte in dammet. Bär lämplig dammskyddsmask.

Ta bort batteripaketet innan något arbete på verktyget utförs.

Spänn fast arbetsstycket med en klämanordning. Arbetsstycken som inte är fastspända kan orsaka svåra kropps- och materialskador.

Använd inte maskinen i material som utgör hälsofara, t.ex. asbest.

Undvik elektriska kablar, gas- och vattenrör när du arbetar med väggar, innertak och golv.

Ta inte bort spån och flisor medan verktyget är igång.

Försök inte nå in med fingrarna i verktyget när det är igång.

Sätt inte in bitsen i produkten när den är igång och avtryckaren är i det låsta läget. Bitsen kommer att lossna och kan skada dig. Kontrollera att du har monterat bitsen på rätt sätt innan du använder produkten igen.

Slå inte på produkten igen efter att det har stannat. Att sätta på den igen kan orsaka en kraftig återstuds. Fastställ varför motorn stannade och åtgärda det, samtidigt som du beaktar säkerhetsanvisningarna. Avlägsna införingsverktyget vid behov.

Möjliga orsaker kan vara:

- Införingsverktyget är infört snett i arbetsstycket som ska bearbetas.
- Införingsverktyget har perforerat materialet som ska bearbetas.
- Produkten är överbelastad.

Införingsverktyget är vasst och kan bli varmt under användning.

⚠ VARNING! Risk för skär- och brännskador:

- vid byte av införingsverktyg
- när du ställer ned produkten

SÄRSKILDA PÅPEKANDEN

Den sladdlösa borren/skruvdragaren är utformad för borring i trä, metall, plast och för att skruva fast skruvar med skruvmejselbits. Använd inte produkten för något annat ändamål.

KVARSTÅENDE RISKER

Även om verktyget används enligt anvisningarna är det omöjligt att helt eliminera vissa kvarvarande riskfaktorer. Följande faror kan uppstå och användaren ska vara särskilt uppmärksam för att undvika följande:

- skador orsakade av vibrationer
 - Håll produkten i handtagen och begränsa arbetstid och exponering.
- hörselskador orsakade av buller
 - Använd hörselskydd och begränsa exponeringen.
- skador orsakade av flygande skräp
 - Använd alltid ögonskydd, tåliga långbyxor, handskar och rejåla skor.
- hälsorisker orsakade av inandning av giftigt damm
 - Bär lämplig dammskyddsmask.

BATTERISÄKERHETSINSTRUKTIONER

Användning av litiumjonbatterier

Gör dig inte av med använda batteripaket i hushållsoporna eller genom att bränna dem. MILWAUKEE Distributors samlar in gamla batterier för att skydda miljön.

Förvara inte batteriet tillsammans med metallföremål (risk för kortslutning).

Använd endast laddare för M12-system för att ladda batterier i M12-system. Använd inte batteripaket från andra system.

Bryt aldrig upp batteripaket eller laddare och förvara dem endast i torra utrymmen. Håll alltid batteripaket och laddare torra.

Batterisyra kan läcka från skadade batterier vid extrem belastning eller extrema temperaturer. Vid kontakt med batterisyra ska den

omedelbart tvättas bort med tvål och vatten. Vid kontakt med ögonen, skölj noga i minst 10 minuter och uppsök omedelbart läkare.

Inga metalldelar får komma i kontakt med batteridelen i laddaren (kortslutningsrisk).

Batteripaketet som inte har använts under någon tid skall laddas före användning.

Temperaturer över 50 °C (122 °F) minskar batteripaketets prestanda. Undvik långvarig exponering för värme eller solljus (risk för överhettning).

Laddarnas och batteripaketets kontakter måste hållas rena.

För optimal livslängd skall batteripaketet laddas upp helt och hållet efter användning.

För längsta möjliga batterilivslängd, ta bort batteriet från laddaren när det är fulladdat.

För batteripaketet som förvaras längre än 30 dagar:

- Förvara batteripaketet där temperaturen är under 27 °C och i fuktfri miljö.
- Förvara batteripaketet laddade till 30–50 %.
- Ladda batteripaketet som vanligt var sjätte månad.

Batteriskydd för litiumjonbatterier

Vid extremt högt åtdragningsmoment, kärning, stopp och kortslutning som orsakar hög strömförbrukning vibrerar produkten i cirka 2 sekunder innan den stängs av. Släpp avtryckaren för att återställa.

Under extrema förhållanden kan den interna temperaturen i batteriet bli för hög. I så fall blinkar bränslemätaren tills batteriet har svalnat. Du kan fortsätta arbeta när lamporna har släckts.

Transport av litiumjonbatterier

Litium-jonbatterier är belagda med restriktioner för farligt gods.

Transport av dessa batterier måste ske i enlighet med lokala, nationella och internationella bestämmelser och föreskrifter.

Användaren kan transportera batterierna på vägar utan ytterligare krav.

Kommersiell transport av litium-jon-batterier genom tredje part lyder under bestämmelser om farligt gods. Transportförberedelse och transport får endast utföras av korrekt utbildade personer och förfarandet måste följas av motsvarande experter.

Vid transport av batterier:

- För att förhindra kortslutning, säkerställ att batteriets anslutningsändar är skyddade och isolerade.
- Säkerställ att batteripaketet inte kan röra sig inuti förpackningen.
- Transportera inte batterier som uppvisar sprickor eller som läcker.
- Rädgör vidare med fraktföretaget.

⚠ VARNING! För att minska risken för brand, personskador och produktskador på grund av kortslutning, sänk aldrig ner verktyget, batteripaketet eller laddaren i vätska och låt inte vätska tränga in i dem. Korrosiva eller ledande vätskor, som havsvatten, vissa industrikemikalier och blekmedel eller produkter som innehåller blekmedel etc. kan orsaka kortslutning.

RENGÖRING

Produktens ventilationspringor måste alltid hållas öppna.

Använd inte lösningsmedel vid rengöring av plastdelar. De flesta plaster är känsliga för olika typer av kommersiella lösningsmedel och kan skadas genom användningen av dessa. Använd rena dukar för att avlägsna smuts, koldamm osv.

UNDERHÅLL

Använd endast tillbehör och reservdelar från MILWAUKEE. Om komponenter som inte har beskrivits behöver bytas ut, kontakta någon av våra MILWAUKEE-serviceleverantörer (se vår lista över garantil-/serviceadresser).

Vid behov kan en sprängskiss av verktyget beställas. Ange produkttyp och serienummer som är tryckt på etiketten och beställ ritningen hos din lokala serviceverkstad eller direkt på: Techtronic Industries GmbH, Max-Eyth-Straße 10, 71364 Winnenden, Germany.

	Läs instruktionerna noggrant innan du startar verktyget.
	OBSERVERA! VARNING! FARA!
	Ta bort batteripaketet innan något arbete på verktyget utförs.
	Använd alltid skyddsglasögon vid användning av produkten.
	Använd hörselskydd.
	Bär lämplig dammskyddsmask.
	Använd handskar.
	Kassera inte uttjänta batterier, elavfall och elektronisk utrustning som restavfall. Uttjänta batterier, elavfall och elektronisk utrustning måste samlas in separat. Uttjänta batterier, uttjänta ackumulatörer och ljuskällor måste avlägsnas från utrustningen. Be din lokala myndighet eller återförsäljare om råd för återvinning och uppsamlingsplats. Beroende på lokala bestämmelser kan återförsäljare vara skyldiga att kostnadsfritt ta tillbaka uttjänta batterier samt elektriskt och elektroniskt avfall. Ditt bidrag till återanvändning och återvinning av uttjänta batterier samt elektriskt och elektroniskt avfall bidrar till att minska behovet av råmaterial. Uttjänta batterier, särskilt litiumbatterier, samt elavfall och elektronisk utrustning innehåller värdefulla och återvinningsbara material som kan påverka miljön och människors hälsa negativt, om de inte kasseras på ett miljömässigt sätt. Radera eventuella personuppgifter från avfallsutrustningen.
n_0	Hasighet utan belastning
V	Spänning
	Likström
	Europeisk CE-märkning
	Brittisk CE-märkning
	Ukrainsk CE-märkning



Eurasisk CE-märkning

TEKNISET TIEDOT

	M12 BLDDRC
Tyyppi	Akkuporakone
Valmistuskoodi	5053 17 01 XXXXX MJJJ
Akkujännite	12 V ---
Nopeus kuormittamattomana, 1. vaihte	0–450 min ⁻¹
Nopeus kuormittamattomana, 2. vaihte	0–1550 min ⁻¹
Vääntömomentti	40 Nm
Porauskapasiteetti teräkselle	10 mm
Porauskapasiteetti puulle	
Litteällä terällä	32 mm
Maakairan terällä	10 mm
Reikäsaamalla	40 mm
Puuruuvit (ilman esiporausta)	13 mm
Porausistukkavalkoima	1,5–10 mm
Paino EPTA-menetelmän 01/2014 mukaisesti (2,0–6,0 Ah)	0,9–1,2 kg
Suosittelun toimintalämpötila	-18...+50 °C
Suosittelut akkutyytit	M12B..., M12HB...
Suosittelut laturit	M12-18 C, M12-18 FC, M12-18 AC, M12 C4, C12 C

Melutiedot: Mitatut arvot määritetty EN 62841 -standardin mukaan.

Työkalun A-painotetut melutasot ovat tyypillisesti:

Äänenpainetaso / Epävarmuus K	77 dB(A) / 5 dB(A)
Äänitehotaso / Epävarmuus K	85 dB(A) / 5 dB(A)

Käytä aina kuulosuojaimia.

Tärinä tiedot: Kokonaistärinäarvot (vektorisumma kolmella akselilla) määritellyt EN 62841 -standardin mukaisesti.

Tärinäarvo, a_n / Epävarmuus K

Metallin poraaminen	3,2 m/s ² / 1,5 m/s ²
Ruuvaaminen	1,26 m/s ² / 1,5 m/s ²

VAROITUS!

Tässä oppaassa ilmoitettu tärinä- ja melutaso on mitattu standardissa EN 62841 annetun standardisoidun testin mukaisesti, ja sitä voidaan käyttää työkalujen väliseen vertailuun. Sitä voidaan käyttää alitumisen alustavaan arviointiin.

Ilmoitetut tärinä- ja melupäästöarvot koskevat työkalun pääkäyttötarkoituksia. Tärinäpäästö voi kuitenkin vaihdella, jos työkalua käytetään eri käyttötarkoituksiin, eri tarvikkeilla tai huonosti huollettuna. Tämä voi nostaa koko työskentelyajan alitumistasoa huomattavasti.

Tärinä- ja meluallistuksen tason arvioinnissa on otettava huomioon myös ne ajanjaksot, jolloin työkalu on sammutettuna tai käynnissä mutta ei toiminnassa. Tämä voi laskea koko työskentelyajan alitumistasoa huomattavasti.

Lisäturvatoimia, jotka suojaavat käyttäjää tärinän ja/tai melun vaikutuksilta, on noudatettava. Näitä ovat esimerkiksi työkalun ja lisävarusteiden huolto, käsien pitäminen lämpiminä ja työskentelymallien hallinta.

VAROITUS! Tutustu kaikkiin tämän sähkötyökalun mukana toimitettuihin turvallisuusvaroituksiin, ohjeisiin, kuviin ja teknisiin tietoihin. Kaikkien seuraavien ohjeiden noudattamatta jättäminen voi aiheuttaa sähköiskun, tulipalon ja/tai vakavan loukkaantumisen.

Säilytä kaikki varoitukset ja ohjeet, koska voit vielä tarvita niitä.

PORAN TURVALLISUUSVAROITUKSET

Kaikkea käyttöä koskevat turvallisuusvaroitukset

Pitele sähkötyökalua vain eristetystä pitopinnasta, kun käytät sitä olosuhteissa, joissa sen leikkaava osa tai kiinnittimet saattavat osua piilotettuihin johtoihin. Jos leikkaava osa tai kiinnittimet koskettavat jännitteellistä johtoa, virta saattaa kulkeutua metallipintojen kautta käyttäjään ja aiheuttaa sähköiskun.

Turvallisuusohjeet pitkiä poranteriä käytettäessä

Älä koskaan poraa käytettävälle poranterälle ilmoitettua maksiminopeutta suuremmalla nopeudella. Suurimmilla nopeuksilla terä todennäköisesti taipuu, jos se pyörii vapaasti työkalupäältä koskettamatta, mistä on seurauksena henkilövahinko.

Aloita poraaminen aina alhaisella nopeudella ja siten, että poranterän kärki on kiinni työkalupäällä. Suurimmilla nopeuksilla terä todennäköisesti taipuu, jos se pyörii vapaasti työkalupäältä koskettamatta, mistä on seurauksena henkilövahinko.

Paina vain suorassa linjassa terään äläkä paina liikaa.

Terät voivat taipua, mikä aiheuttaa rikkoutumisia tai hallinnan menettämisen, josta seuraa henkilövahinko.

MITÄ TURVALLISUUS- JA TYÖOHJEITA

Käytä suojalaitteita. Suojaa aina silmät. Suojavarusteiden, kuten pölynaamarin, suojakäsineiden, luistamattomien jalkineiden, kypärän ja korvasuojusten, käyttö on suositeltavaa.

Työkalun käytön seurauksena syntyvä pöly voi olla terveydelle haitallista. Älä hengitä pölyä. Pidä asianmukaista pölyltä suojaavaa naamaria.

Irrota akkupakkaus ennen kuin teet työkaluun mitään toimenpiteitä.

Kiinnitä työkappale kiinnitysvälineellä. Kiinnittämättömät työkappaleet voivat aiheuttaa vakavan loukkaantumisen ja omaisuusvahingon.

Älä työstä mitään terveydelle vahingollista materiaalia, kuten asbestia.

Vältä sähköjohtoja, kaasuputkia ja vesiputkia, kun työskentelet seinissä, katossa tai lattialla.

Siruja ja sirpaleita ei saa yrittää poistaa tuotteen ollessa käynnissä.

Älä koske tuotteeseen sen ollessa käytössä.

Älä kiinnitä hylsyä tuotteeseen, kun tuote on käynnissä ja liipaisin on lukittuna. Hylsy pyörii hallitsemattomasti ja saattaa vahingoittaa käyttäjää. Varmista, että hylsy on kunnolla kiinni, ennen kuin käytät tuotetta uudelleen.

Älä käynnistä tuotetta uudelleen sen jälkeen, kun se on jumiutunut. Käynnistäminen uudelleen saattaa aiheuttaa takapotkun suurella reaktiivoimalla. Selvitä, miksi laite pysähtyi, ja korjaa tilanne noudattaen turvallisuusohjeita. Poista tarvittaessa kiinnitystyökalu.

Mahdollisia syitä ovat:

- Kiinnitystyökalu kallistetaan työstettävään työkappaleeseen.
- Kiinnitystyökalu on lävistänyt työstettävän materiaalin.
- Tuote on ylikuormittunut.

Hylsyssä on terävät reunat ja se saattaa kuumentua käytön aikana.

VAROITUS! Viiltojen ja palovammojen vaara:

- hylsyjä vaihdettaessa
- kun tuote asetetaan tasolle.

ERITYISET KÄYTTÖEHDOT

Akkuporakone on suunniteltu puun, metallin ja muovien poraamiseen sekä ruuvien vääntämiseen ruuvauskärkien avulla.

Älä käytä tuotetta muihin tarkoituksiin.

KÄYTTÖÖN LIITTYVÄT RISKIT

Vaikka työkalua käytettäisiin ohjeiden mukaan, tiettyjä jäännösriskitekijöitä on silti mahdotonta poistaa kokonaan. Seuraavia vaaroja saattaa ilmetä, ja käyttäjän on kiinnitettävä erityistä huomiota seuraavan välttämiseen:

- tärinän aiheuttamat vammat
 - Pidä tuotetta siihen tarkoitetuista kahvoista ja rajoita työskentelyaikaa ja altistumista.
- melulle altistumisen aiheuttama kuulovamma
 - Käytä kuulosuojaimia ja rajoita altistumista.
- lentävien kappaleiden aiheuttamat vammat
 - Käytä aina suojalaseja, paksuja pitkiä housuja, käsineitä ja tukevia jalkineita.
- myrkyllisen pölyn hengittämisestä aiheutuvat terveysvaarat.
 - Pidä asianmukaista pölyltä suojaavaa naamaria.

AKUN TURVAOHJEET

Litiumioniakkujen käyttö

Älä hävitä käytettyjä akkupakkauksia kotitalousjätteen joukossa tai polttamalla. MILWAUKEE-jälleenmyyjät ottavat talteen vanhoja akkuja ympäristömme suojelemiseksi.

Älä säilytä akkua yhdessä metalliesineiden kanssa (oikosulun vaara).

Käytä M12-akkujen lataamiseen vain M12-latureita. Älä käytä muiden järjestelmien akkupaketteja.

Älä koskaan avaa akkupakkauksia ja latureita, ja säilytä niitä vain kuivissa tiloissa. Pidä akkupakkaukset ja laturit aina kuivina.

Akkuhappoa voi vuotaa vaurioituneista akuista äärimmäisessä kuormituksessa tai äärimmäisissä lämpötiloissa. Jos joudut kosketuksiin akkuhapon kanssa, pese se välittömästi pois vedellä ja saippualla. Jos akkuhappoa joutuu silmiin, huuhtele silmiä huolellisesti vähintään 10 minuutin ajan ja hakeudu välittömästi lääkärin hoitoon.

Laturin akkuosan sisään ei saa päästä metalliosia (oikosulkuriski). Jos akkupakkauksia ei ole käytetty vähään aikaan, ne on ladattava uudelleen ennen käyttöä.

Yli 50 °C (122 °F) lämpötilat alentavat akkupakkauksen suorituskykyä. Vältä pitkäaikaista altistamista kuumuudelle tai auringonvalolle (ylikuumenemisriski).

Laturien ja akkupakkausten koskettimet on pidettävä puhtaina.

Akkupakkausten käyttöänsä optimoimiseksi ne on ladattava täyteen, käytön jälkeen.

Jotta akkupakkauksen käyttöikä olisi mahdollisimman pitkä, älä jätä täyteen ladattua akkua laturiin, vaan poista se.

Jos akkupakkaus on varastoituna yli 30 päivää:

- Säilytä akkupakkausta paikassa, jossa ei ole kosteutta ja jossa lämpötila on alle 27 °C.
- Säilytä akkupakkauksia 30–50 %:n varaustilassa.
- Lataa varastoituna oleva akku kuuden kuukauden välein normaalisti.

Litiumioniakkujen suojaus

Erittäin suuren vääntömomentin aikana tai muussa suuren virrankulutuksen aiheuttavassa jumiutumis- tai oikosulkutilanteessa tuote värisee noin 2 sekunnin ajan ja sammuu sitten. Nollaa vapauttamalla liipaisin.

Äärimmäisissä olosuhteissa akun sisäinen lämpötila voi nousta liian korkeaksi. Silloin varaustasomittari vilkkuu, kunnes akku on jäähtynyt. Jatka työskentelyä vasta, kun valot sammuvat.

Litiumioniakkujen kuljetus

Litiumioniakkuihin sovelletaan vaarallisista aineista annettua lainsäädäntöä.

Akkujen kuljettamisessa on noudatettava paikallisia, kansallisia ja kansainvälisiä säännöksiä ja määräyksiä.

Käyttäjä voi kuljettaa akkuja maanteitse ilman lisävaatimuksia.

Litiumioniakkujen kaupallinen kuljetus kolmansien osapuolten toimesta on vaarallisten aineiden säännösten alainen. Kuljetuksen valmistelun ja sitä seuraavan kuljetuksen saavat suorittaa vain asianmukaisesti koulutetut henkilöt, ja vastaavien asiantuntijoiden on oltava mukana prosessissa.

Akkujen kuljettaminen:

- Varmista, että akun koskettimen navat ovat suojattuja ja eristettyjä oikosulun estämiseksi.
- Varmista, että akkupakkaus on kiinnitetty niin, ettei se liiku kuljetuksen aikana.
- Älä kuljeta murtuneita tai vuotavia akkuja.
- Kysy lisätietoja huolintaliikkeeltä.

VAROITUS! Jotta oikosulusta aiheutuva tulipalon, loukkaantumisen ja tuotevaurion riski olisi pienempi, älä koskaan upota työkalua, akkuyksikköä tai laturia nesteeseen tai päästä nesteitä niiden sisälle. Syövyttävät ja sähköä johtavat nesteet, kuten merivesi, tietyt teollisuuskemikaalit ja valkaisuaine tai valkaisuainetta sisältävät tuotteet jne. voivat aiheuttaa oikosulun.

PUHDISTUS

Tuotteen tuuletusaukot on pidettävä aina puhtaina.

Vältä liuottimien käyttöä puhdistuessaasi muoviosia. Useimmat muovit ovat herkkiä monenlaisille kaupallisille liuottimille ja saattavat vahingoittaa niitä käytettäessä. Poista lika, hiilipöly jne. puhtailla liinoilla.

HUOLTO

Käytä vain MILWAUKEE:n lisävarusteita ja varaosia. Jos osia, joita ei ole kuvattu, on vaihdettava, ota yhteyttä MILWAUKEE-huoltoaliikkeeseen (katso luettelo takuun/huollon osoitteista).

Laitteen räjähdyskuvan voi tilata tarvittaessa. Ilmoita tuotetypyi ja tarraan painettu sarjanumero ja tilaa piirustus paikalliselta huoltoaliikkeeltä tai suoraan osoitteesta: Techtronic Industries GmbH, Max-Eyth-Straße 10, 71364 Winnenden, Germany.

SYMBOLIT

	Lue ohjeet huolellisesti ennen työkalun käynnistämistä.
	HUOMIO! VAROITUS! VAARA!
	Irrota akkupakkaus ennen kuin teet työkaluun mitään toimenpiteitä.
	Käytä tuotteella työskennellessäsi aina suojalaseja.
	Käytä kuulosuojaimia.
	Pidä asianmukaista pölyltä suojaavaa naamaria.
	Käytä käsineitä.
	Älä hävitä käytettyjä akkuja sekä sähkö- ja elektroniikkalaiteromua lajittelemattomana yhdyskuntajätteenä. Käytetyt akut sekä sähkö- ja elektroniikkalaiteromu on kerättävä erikseen. Käytetyt paristot ja akut ja hukkavalonilähteet on poistettava laitteista. Kysy paikalliselta viranomaiselta tai jälleenmyyjältä kierrätysneuvoja ja keräyspiste akuille. Paikallisten määräysten mukaan jälleenmyyjällä voi olla velvollisuus ottaa käytetyt akut sekä sähkö- ja elektroniikkalaiteromu takaisin veloitusetta. Panoksesi käytettyjen akkujen sekä sähkö- ja elektroniikkalaiteromun uudelleenkäyttöön ja kierrätykseen auttaa vähentämään raaka-aineiden kysyntää. Käytetyt, erityisesti litiumia sisältävät akut sekä sähkö- ja elektroniikkalaiteromu sisältävät arvokkaita ja kierrätettäviä materiaaleja, jotka voivat vaikuttaa haitallisesti ympäristöön ja ihmisten terveyteen, jos niitä ei hävitetä ympäristöystävällisellä tavalla. Poista mahdolliset henkilötiedot jätelaitteista.
n_0	Kuormittamaton nopeus
V	Jännite
	Tasavirta
	Eurooppalainen vaatimustenmukaisuusmerkintä
	Brittiläinen vaatimustenmukaisuusmerkintä

	Ukrainalainen vaatimustenmukaisuusmerkintä
	EurAsian-vaatimustenmukaisuusmerkki

ΤΕΧΝΙΚΑ ΣΤΟΙΧΕΙΑ	M12 BLDDRC
Τύπος	Δραπανοκατσάβιδο μπαταρίας
Κωδικός προϊόντος	5053 17 01 XXXXXX MJJJJ
Τάση μπαταρίας	12 V ---
Ταχύτητα χωρίς φορτίο, 1η ταχύτητα	0–450 min ⁻¹
Ταχύτητα χωρίς φορτίο, 2η ταχύτητα	0–1550 min ⁻¹
Ροπή	40 Nm
Κανονότητα διάτρησης σε χάλυβα	10 mm
Κανονότητα διάτρησης σε ξύλο	
Με επίπεδη μύτη	32 mm
Με αριδα	10 mm
Με ποτηροτρίπανο	40 mm
Ξυλόβιδες (χωρίς προδιάτρηση)	13 mm
Εύρος τσοκ τρυπανιού	1,5–10 mm
Βάρος σύμφωνα με τη διαδικασία EPTA 01/2014 (2,0–6,0 Ah)	0,9–1,2 kg
Συνιστώμενη θερμοκρασία περιβάλλοντος λειτουργίας	-18...+50 °C
Συνιστώμενοι τύποι συστοιχίων μπαταριών	M12B..., M12HB...
Συνιστώμενοι φορτιστές	M12-18 C, M12-18 FC, M12-18 AC, M12 C4, C12 C

Πληροφορίες θορύβου: Μετρούμενες τιμές προσδιοριζόμενες σύμφωνα με το EN 62841.

Συνήθως τα Α-σταθμισμένα επίπεδα θορύβου του εργαλείου είναι:

Στάθμη ηχητικής πίεσης / Αβεβαιότητα K	77 dB(A) / 5 dB(A)
Στάθμη ηχητικής ισχύος / Αβεβαιότητα K	85 dB(A) / 5 dB(A)

Φοράτε πάντα προστατευτικά ακοής.

Πληροφορίες κραδασμών: Συνολικές τιμές κραδασμών (τριαξονικό διανυσματικό άθροισμα) προσδιοριζόμενες σύμφωνα με το EN 62841.

Τιμή εκπομπής κραδασμών a_{hh} / Αβεβαιότητα K

Διάτρηση σε μέταλλο	3,2 m/s ² / 1,5 m/s ²
Βίδωμα	1,26 m/s ² / 1,5 m/s ²

⚠️ ΠΡΟΕΙΔΟΠΟΙΗΣΗ!

Το επίπεδο κραδασμών και εκπομπής θορύβου που παρέχεται στο παρόν δελτίο πληροφοριών έχει μετρηθεί σύμφωνα με μια τυποποιημένη δοκιμή που αναφέρεται στο πρότυπο EN 62841 και μπορεί να χρησιμοποιηθεί για τη σύγκριση μεταξύ εργαλείων. Μπορεί να χρησιμοποιηθεί για προκαταρκτική αξιολόγηση της έκθεσης.

Οι δηλωθείσες τιμές κραδασμών και εκπομπών θορύβου αφορούν ισχύουν για τις κύριες εφαρμογές του εργαλείου. Ωστόσο, εάν το εργαλείο χρησιμοποιηθεί για διαφορετικές εφαρμογές, με διαφορετικά εξαρτήματα ή δεν συντηρηθεί σωστά, οι τιμές κραδασμών και εκπομπών θορύβου μπορεί να διαφοροποιηθούν. Αυτό μπορεί να αυξήσει σημαντικά το επίπεδο έκθεσης κατά τη διάρκεια της συνολικής περιόδου εργασίας.

Κατά την εκκίνηση του επιπέδου έκθεσης σε κραδασμούς και θόρυβο θα πρέπει επίσης να λαμβάνονται υπόψη οι χρονοί κατά τους οποίους είναι απενεργοποιημένο το εργαλείο ή όταν είναι σε λειτουργία, αλλά όχι κατά την πραγματική εκτέλεση της εργασίας. Αυτό μπορεί να μειώσει σημαντικά το επίπεδο έκθεσης κατά τη διάρκεια της συνολικής περιόδου εργασίας.

Προσδιορίστε πρόσθετα μέτρα ασφαλείας για την προστασία του χειριστή από τις επιπτώσεις των κραδασμών /ή/καθ' ούτως θορύβου, όπως: συντήρηση του εργαλείου και των παρελκομένων, διατήρηση των χεριών ζεστών και οργάνωση των μοντέλων εργασίας.

⚠️ ΠΡΟΕΙΔΟΠΟΙΗΣΗ! Διαβάστε όλες τις προειδοποιήσεις ασφαλείας, τις απεικονίσεις και τις προδιαγραφές που παρέχονται με το παρόν ηλεκτρικό εργαλείο. Τυχόν μη τήρηση όλων των παρακάτω οδηγιών μπορεί να οδηγήσει σε ηλεκτροπληξία, πυρκαγιά και/ή σοβαρό τραυματισμό.

Διατηρήστε όλες τις προειδοποιήσεις και τις οδηγίες για μελλοντική χρήση.

ΠΡΟΕΙΔΟΠΟΙΗΣΕΙΣ ΑΣΦΑΛΕΙΑΣ ΓΙΑ ΤΟ ΔΡΑΠΑΝΟ

Οδηγίες ασφαλείας για όλες τις λειτουργίες

Κρατάτε το ηλεκτρικό εργαλείο από τις μονωμένες επιφάνειες λαβής όταν εκτελείτε εργασία κατά την οποία το εργαλείο

κοπή ή οι σφιγκτήρες μπορούν να έρθουν σε επαφή με κρυμμένα καλώδια. Εάν κάποιο εξάρτημα κοπή ή σφιγκτήρας έρθει σε επαφή με γυμνό καλώδιο, μπορεί να καταστήσει τα εκτεθειμένα μεταλλικά τμήματα του εργαλείου αγώγιμα και να προκαλέσει στον χειριστή ηλεκτροπληξία.

Οδηγίες ασφαλείας για την περίπτωση απώλειας μακριών ανταλλακτικών τρυπανιών.

Ποτέ μη λειτουργείτε το εργαλείο σε ταχύτητα μεγαλύτερη από το εύρος ταχυτήτων που ενδείκνυνται για το συγκεκριμένο ανταλλακτικό τρυπάνι. Σε υψηλότερες ταχύτητες, το τρυπάνι είναι πιθανό να λυγίσει εάν αφηθεί να περιστρέφεται ελεύθερα χωρίς να είναι σε επαφή με το τεμάχιο εργασίας, πράγμα που μπορεί να προκαλέσει τραυματισμό.

Ξεκινάτε πάντα τη διάτρηση σε χαμηλή ταχύτητα με το τρυπάνι σε επαφή με το τεμάχιο εργασίας. Σε υψηλότερες ταχύτητες, το τρυπάνι είναι πιθανό να λυγίσει εάν αφηθεί να περιστρέφεται ελεύθερα χωρίς να είναι σε επαφή με το τεμάχιο εργασίας, πράγμα που μπορεί να προκαλέσει τραυματισμό.

Ασκείτε όση πίεση χρειάζεται μόνο απευθείας με το τρυπάνι.

Τα τρυπάνια μπορεί να λυγίσουν και να σπάσουν ή να βρεθούν εκτός ελέγχου με αποτέλεσμα να προκληθεί τραυματισμός.

ΠΡΟΣΘΕΤΕΣ ΟΔΗΓΙΕΣ ΑΣΦΑΛΕΙΑΣ ΚΑΙ ΕΡΓΑΣΙΑΣ

Χρησιμοποιείτε προστατευτικές διατάξεις. Προστατεύετε πάντα τα μάτια σας. Συνιστάται η χρήση προστατευτικών ενδυμάτων, όπως μάσκα σκόνης, προστατευτικά γάντια, ανθεκτικά αντλιοσθητικά υποδήματα, κράνος και προστατευτικά ακοής.

Η σκόνη που παράγεται κατά τη χρήση του εργαλείου μπορεί να είναι επιβλαβής για την υγεία. Μην εισπνέετε σκόνη. Φοράτε την κατάλληλη μάσκα προστασίας από τη σκόνη.

Αφαιρέστε τη μπαταρία πριν ξεκινήσετε οποιαδήποτε εργασία στο μηχάνημα.

Στερεώστε το τεμάχιο εργασίας με σφιγκτήρα. Τυχόν μη στερεωμένα τεμάχια εργασίας μπορεί να προκαλέσουν τραυματισμό και ζημιές.

Μην ετεξεργάζεστε υλικά που είναι επικίνδυνα για την υγεία, όπως αμίαντο.

Αποφύγετε καλώδια ρεύματος, σωλήνες αερίου και σωλήνες ύδρευσης όταν εργάζεστε σε τοίχους, οροφή ή δάπεδο.

Δεν πρέπει να αφαιρούνται ροκανίδια ή σκληρές ενώ το εργαλείο λειτουργεί.

Μην βάζετε τα χέρια σας μέσα στο εργαλείο ενώ λειτουργεί.

Μην εισαγάγετε το καρυδάκι το προϊόν όταν το προϊόν λειτουργεί και η σκανδάλη βρίσκεται κλειδωμένη στην κεντρική θέση. Το καρυδάκι θα περιστραφεί εκτός ελέγχου και μπορεί να τραυματίσει τον χειριστή. Βεβαιωθείτε ότι το καρυδάκι έχει τοποθετηθεί σωστά πριν λειτουργήσετε ξανά το προϊόν.

Μην ενεργοποιήσετε ξανά το προϊόν μετά την ακινητοποίησή του. Η ενεργοποίησή του μπορεί να προκαλέσει κλότσημα με μεγάλη δύναμη αντίδρασης. Προσδιορίστε την αιτία του προβλήματος στο προϊόν και διορθώστε την, τηρώντας τις οδηγίες ασφάλειας. Εάν χρειάζεται, αφαιρέστε το εργαλείο εισαγωγής.

Πιθανές αιτίες μπορεί να είναι:

- Το εργαλείο τοποθέτησης γέρνει στο προς κατεργασία τεμάχιο.
- Το εργαλείο τοποθέτησης έχει διαπεράσει το προς κατεργασία υλικό.
- Το προϊόν είναι υπερφορτωμένο.

Το εργαλείο εισαγωγής είναι αιχμηρό και μπορεί να ζεσταθεί κατά τη χρήση.

⚠️ ΠΡΟΕΙΔΟΠΟΙΗΣΗ! Υπάρχει κίνδυνος κοψίματος και εγκαυμάτων:

- κατά την αλλαγή των εργαλείων εισαγωγής
- κατά την τοποθέτηση του προϊόντος

ΕΙΔΙΚΟΙ ΟΡΟΙ ΧΡΗΣΗΣ

Το επαναφορτιζόμενο δραπανοκατσάβιδο έχει σχεδιαστεί για διάτρηση σε ξύλο, μέταλλο και πλαστικό και για βίδωμα με χρήση κατασβιδιού.

Μην χρησιμοποιείτε το προϊόν για άλλους σκοπούς.

ΥΠΟΛΕΙΠΟΜΕΝΟΙ ΚΙΝΔΥΝΟΙ

Ακόμη και όταν το προϊόν χρησιμοποιείται σύμφωνα με τις προδιαγραφές, είναι ακόμα αδύνατο να εξαλειφθούν εντελώς ορισμένοι υπολειπόμενοι παράγοντες κινδύνου. Ενδέχεται να προκύψουν οι ακόλουθοι κίνδυνοι κατά τη χρήση και ο χειριστής πρέπει να δώσει ιδιαίτερη προσοχή για να αποφύγει τα εξής:

- τραυματισμός που προκαλείται από δονήσεις
 - Κρατήστε το προϊόν από τις προβλεπόμενες λαβές και περιορίστε το χρόνο εργασίας και την έκθεση.
- βλάβη της ακοής που προκαλείται από έκθεση σε θόρυβο
 - Φορέστε προστατευτικά ακοής και περιορίστε την έκθεση.

- τραυματισμός από ιπτάμενα θραύσματα
 - Φοράτε πάντα προστατευτικά για τα μάτια, βαριά μακριά πατελόνια, γάντια και σφιβαρά υποδήματα.
- κίνδυνοι για την υγεία που προκαλούνται από την εισπνοή τοξικής σκόνης
 - Φοράτε την κατάλληλη μάσκα προστασίας από τη σκόνη.

ΟΔΗΓΙΕΣ ΓΙΑ ΤΗΝ ΑΣΦΑΛΕΙΑ ΤΗΣ ΜΠΑΤΑΡΙΑΣ

Χρήση μπαταριών ιόντων λιθίου

Μην πετάτε τις χρησιμοποιημένες μπαταρίες στα απορρίμματα του σπιτιού και μην τις καίτε. Οι διανομείς MILWAUKEE προσφέρουν την ανάκτηση παλαιών μπαταριών για την προστασία του περιβάλλοντος.

Μην αποθηκεύετε την μπαταρία μαζί με μεταλλικά αντικείμενα (κίνδυνος βραχυκυκλώματος).

Για τη φόρτιση των μπαταριών M12 System, πρέπει να χρησιμοποιείτε μόνο φορτιστές M12 System. Μην χρησιμοποιείτε μπαταρίες από άλλες συσκευές.

Ποτέ μην ανοίγετε με θραύση μπαταρίες και φορτιστές και αποθηκεύετε τα μόνο σε ξηρούς χώρους. Πάντοτε διατηρείτε τις μπαταρίες και τους φορτιστές στεγνούς.

Αν οι μπαταρίες είναι καεστραμμένες, το οξύ της μπαταρίας μπορεί να διαρρεύσει υπό ακραίο φορτίο ή ακραίες θερμοκρασίες. Σε περίπτωση επαφής με το οξύ της μπαταρίας πλύνετε το αμέσως με νερό και σαπούνι. Σε περίπτωση επαφής με τα μάτια ξεπλύνετε καλά για τουλάχιστον 10 λεπτά και αναζητήστε αμέσως ιατρική βοήθεια.

Δεν πρέπει να επιτρέπεται η είσοδος μεταλλικών αντικειμένων στον χώρο της μπαταρίας στον φορτιστή (κίνδυνος βραχυκυκλώματος). Τα πακέτα μπαταρίας που δεν έχουν χρησιμοποιηθεί για κάποιο διάστημα, χρειάζεται να φοριστούν πριν από την χρήση.

Θερμοκρασίες άνω των 50 °C (122 °F) μειώνουν την απόδοση της μπαταρίας. Αποφύγετε την παρατεταμένη έκθεση σε θερμότητα ή την ηλιακή ακτινοβολία (κίνδυνος υπερθέρμανσης).

Οι επαφές των φορτιστών και των μπαταριών πρέπει να διατηρούνται καθαρές.

Για μέγιστη διάρκεια ζωής, τα πακέτα μπαταρίας πρέπει να φορτίζονται πλήρως μετά από τη χρήση.

Για να εξασφαλίσετε τη μέγιστη δυνατή διάρκεια ζωής της μπαταρίας, αφαιρέστε το πακέτο μπαταρίας από τον φορτιστή μόλις φορτιστεί πλήρως.

Για αποθήκευση μπαταριών πάνω από 30 ημέρες:

- Αποθηκεύστε την μπαταρία σε χώρο όπου η θερμοκρασία είναι κάτω από 27 °C και μακριά από υγρασία.
- Αποθηκεύστε τα πακέτα μπαταρίας φορτισμένα κατά 30%–50%.
- Κάθε έξι μήνες αποθήκευσης, φορτίζετε την μπαταρία ως συνήθως.

Προστασία μπαταρίας για μπαταρίες ιόντων λιθίου

Σε καταστάσεις εξαιρετικά υψηλής ροπή, μαγκώματος, ακινητοποίησης και βραχυκυκλώματος που προκαλούν υψηλή κατανάλωση ρεύματος, το προϊόν δονείται για περίπου 2 δευτερόλεπτα και, στη συνέχεια, το προϊόν απενεργοποιείται. Για επαναφορά, απελευθερώστε τη σκανδάλη.

Υπό ακραίες συνθήκες, η εσωτερική θερμοκρασία της συστοιχίας μπαταριών μπορεί να αυξηθεί πάρα πολύ. Εάν συμβεί αυτό, ο δείκτης καυσίμου αναβοσβήνει μέχρι να κρυώσει η συστοιχία μπαταριών. Αφού σβήσουν οι λυχνίες, συνεχίστε να εργάζεστε.

Μεταφορά μπαταριών ιόντων λιθίου

Οι μπαταρίες λιθίου υπόκεινται στις απαιτήσεις της Νομοθεσίας περί Επικίνδυνων Εμπορευμάτων.

Η μεταφορά των μπαταριών αυτών πρέπει να πραγματοποιείται σύμφωνα με τις τοπικές, εθνικές και διεθνείς διατάξεις και κανονισμούς.

Ο χρήστης μπορεί να μεταφέρει τις μπαταρίες οδικώς χωρίς περαιτέρω απαιτήσεις.

Η εμπορική μεταφορά μπαταριών ιόντων λιθίου από τρίτους υπόκειται στις απαιτήσεις της Νομοθεσίας περί Επικίνδυνων Εμπορευμάτων. Η προετοιμασία της μεταφοράς και η εκτέλεσή

της πρέπει να πραγματοποιούνται αποκλειστικά από κατάλληλα εκπαιδευμένα άτομα και η διαδικασία πρέπει να εγκρίνεται από σχετικούς εμπειρογνώμονες.

Κατά τη μεταφορά μπαταριών:

- Βεβαιωθείτε ότι οι ακροδέκτες επαφής της μπαταρίας είναι προστατευμένοι και μονωμένοι προς αποφυγή βραχυκυκλώματος.
- Βεβαιωθείτε ότι η μπαταρία παραμένει ακίνητη εντός της συσκευασίας.
- Μην μεταφέρετε μπαταρίες που είναι σπασμένες ή παρουσιάζουν διαρροή.
- Επικοινωνήστε με την εταιρεία προώθησης για βοήθεια.

ΠΡΟΕΙΔΟΠΟΙΗΣΗ! Για ελαχιστοποίηση του κινδύνου φωτιάς, τραυματισμών και καταστροφής αντικειμένων λόγω βραχυκυκλώματος, φροντίστε να μην βυθίζετε το εργαλείο, το πακέτο μπαταρίας ή τον φορτιστή σε υγρά και μην αφήνετε τυχόν υγρά να εισχωρήσουν σε αυτά. Διαβρωτικά ή αγώγιμα υγρά, όπως το θαλάσσιο νερό, κάποια βιομηχανικά χημικά, το χλώριο, προϊόντα που περιέχουν χλώριο, κ.α., μπορούν να προκαλέσουν βραχυκύκλωμα.

ΚΑΘΑΡΙΣΜΟΣ

Οι θυρίδες εξαερισμού του προϊόντος πρέπει να διατηρούνται πάντα καθαρές.

Αποφύγετε τη χρήση διαλυτικών κατά τον καθαρισμό πλαστικών τμημάτων. Τα περισσότερα πλαστικά είναι ευαίσθητα σε διάφορους τύπους εμπορικών διαλυτικών και μπορεί να καταστραφούν από τη χρήση τους. Χρησιμοποιείτε καθαρά πανιά για την αφαίρεση ρύπων, σκόνης άνθρακα κτλ.

ΣΥΝΤΗΡΗΣΗ

Χρησιμοποιείτε μόνο αξεσουάρ και ανταλλακτικά MILWAUKEE. Εάν τα εξαρτήματα που δεν έχουν περιγραφεί πρέπει να αντικατασταθούν, επικοινωνήστε με έναν από τους αντιπροσώπους σέρβις της MILWAUKEE (βλ. λίστα με τις διευθύνσεις εγγύησης/ σέρβις).

Αν χρειαστεί, μπορεί να παραγγελθεί ένα σχηματικό διάγραμμα του εργαλείου. Αναφέρετε τον τύπο του προϊόντος και τον αριθμό σειράς που αναγράφεται στην ετικέτα και παραγγείλετε το σχεδιάγραμμα στον τοπικό αντιπρόσωπο σέρβις ή απευθείας στη διεύθυνση: Techtronic Industries GmbH, Max-Eyth-Straße 10, 71364 Winnenden, Germany.

ΣΥΜΒΟΛΑ

	Διαβάστε προσεκτικά τις οδηγίες πριν χρησιμοποιήσετε το εργαλείο.
	ΠΡΟΣΟΧΗ! ΠΡΟΕΙΔΟΠΟΙΗΣΗ! ΚΙΝΔΥΝΟΣ!
	Αφαιρέστε τη μπαταρία πριν ξεκινήσετε οποιαδήποτε εργασία στο μηχάνημα.
	Φοράτε πάντοτε προστατευτικά γυαλιά κατά τη χρήση του προϊόντος.
	Φορέστε προστατευτικά αυτιά.
	Φοράτε την κατάλληλη μάσκα προστασίας από τη σκόνη.

	Φοράτε γάντια.
	Οι μπαταρίες καθώς και ο ηλεκτρονικός και ηλεκτρικός εξοπλισμός δεν πρέπει να απορρίπτονται στα αδιαχώριστα απορρίματα της κοινότητας. Οι μπαταρίες καθώς και ο ηλεκτρονικός και ηλεκτρικός εξοπλισμός προς απόρριψη θα πρέπει να συλλέγονται χωριστά. Οι μπαταρίες, οι συσσωρευτές και οι πηγές φωτός προς απόρριψη θα πρέπει να αφαιρούνται από τον εξοπλισμό. Επικοινωνήστε με την τοπική σας αρχή ή τον προμηθευτή σας για συμβουλές ανακύκλωσης και σημείο συλλογής. Σύμφωνα με τους τοπικούς κανονισμούς, οι προμηθευτές ενδέχεται να υποχρεούνται να παραλαμβάνουν τον ηλεκτρονικό και ηλεκτρικό εξοπλισμό προς απόρριψη, χωρίς χρέωση. Η συμβολή σας στην επαναχρησιμοποίηση και την ανακύκλωση ηλεκτρονικού και ηλεκτρικού εξοπλισμού προς απόρριψη βοηθά στη μείωση της ζήτησης πρώτων υλών. Οι άχρηστες μπαταρίες, και κυρίως όσες περιέχουν λίθιο, όπως και ο άχρηστος ηλεκτρονικός και ηλεκτρικός εξοπλισμός, περιέχουν πολύτιμα ανακυκλώσιμα υλικά, τα οποία μπορεί να βλάψουν τόσο το περιβάλλον, όσο και την ανθρώπινη υγεία, εάν δεν απορρίπτονται με τρόπο φιλικό προς το περιβάλλον. Διαγράψτε τυχόν προσωπικά δεδομένα από τον εξοπλισμό.
n_0	Ταχύτητα χωρίς φορτίο
V	Ηλεκτρική τάση
	Συνεχές ρεύμα
	Ευρωπαϊκό σήμα συμμόρφωσης
	Βρετανικό σήμα συμμόρφωσης
	Σήμα συμμόρφωσης για την Ουκρανία
	Σήμα συμμόρφωσης για την Ευρασία

TEKNİK VERİLER	M12 BLDDRC
Tip	Kablosuz Matkap
Üretim kodu	5053 17 01 XXXXXX MJJJJ
Pil voltajı	12 V ---
Yüksüz hız, 1. vites	0–450 min ⁻¹
Yüksüz hız, 2. vites	0–1550 min ⁻¹
Tork	40 Nm
Çelikte delme kapasitesi	10 mm
Ahşapta delme kapasitesi	
Düz uçla	32 mm
Burgu ucuyula	10 mm
Delik testeresi ile	40 mm
Ahşap vidaları (ön delme olmadan)	13 mm
Matkap aynası aralığı	1,5–10 mm
EPTA-Prosedür 01/2014'e göre ağırlık (2,0–6,0 Ah)	0,9–1,2 kg
Önerilen çalıştırma ortam sıcaklığı	-18...+50 °C
Önerilen akü grubu tipleri	M12B..., M12HB...
Önerilen şarj cihazları	M12-18 C, M12-18 FC, M12-18 AC, M12 C4, C12 C
Gürültü Bilgisi: EN 62841'e göre belirlenen ölçülen değerler.	
Tipik olarak, cihazın A-ağırlıklı gürültü seviyeleri şöyledir:	
Ses basıncı seviyesi/Belirsizlik K	77 dB(A) / 5 dB(A)
Ses gücü seviyesi/Belirsizlik K	85 dB(A) / 5 dB(A)
Her zaman kulak koruyucu kullanın.	
Titreşim Bilgisi: EN 62841'e göre belirlenen toplam titreşim değerleri (üç eksenli vektör toplamı).	
Titreşim emisyon değeri a _h / Belirsizlik K	
Metali delme	3,2 m/s ² / 1,5 m/s ²
Vidalama	1,26 m/s ² / 1,5 m/s ²

UYARI!

Bu bilgi formunda verilen titreşim ve gürültü emisyonu seviyesi, EN 62841'de verilen standart bir teste göre ölçülmüştür ve bir aleti başka bir aletle karşılaştırmak için kullanılabilir. Maruz kalmanın ön değerlendirilmesi için kullanılabilir.

Beyan edilen titreşim ve gürültü emisyonu değerleri aletin ana uygulamalarını temsil eder. Ancak, alet farklı uygulamalar için kullanılıyorsa, farklı aksesuarlarla kullanılıyorsa ve bakımı yapılmıyorsa, titreşim ve gürültü emisyonu değişiklik gösterebilir. Bu, toplam çalışma süresi boyunca maruz kalma seviyesini önemli ölçüde artırabilir.

Titreşim ve gürültüye maruz kalma seviyesinin tahmini, aletin kapalı olduğu veya çalıştığı halde işi yapmadığı zamanları da hesaba katmalıdır. Bu, toplam çalışma süresi boyunca maruz kalma seviyesini önemli ölçüde azaltabilir.

Operatörü titreşim ve/veya gürültü etkilerinden korumak için ek güvenlik önlemleri belirleyin: Aletin ve aksesuarların bakımını yapın, ellerinizi sıcak tutun, çalışma düzenleri oluşturun.

UYARI! Bu elektrikli aletle birlikte sağlanan bütün güvenlik uyarı ve talimatlarını, çizim ve teknik özellikleri okuyun. Aşağıdaki listelenen tüm talimatlara uyulmaması halinde elektrik çarpması, yangın ve/veya ciddi yaralanma ortaya çıkabilir.

İleride başvurmak üzere tüm uyarıları ve talimatları saklayın.

MATKAP GÜVENLİK UYARILARI

Tüm işlemler için güvenlik talimatları

Kesici aksesuarların ya da bağlantı elemanlarının gizli kablolarla temas edebileceği durumlarda işlem yaparken, elektrikli aleti yalıtılmış kavrama yüzeylerinden tutun. Kesici aksesuarların ya da bağlantı elemanlarının "akımlı" bir kabloyla temas etmesi, elektrikli aletin açıldaki metal kısımlarının "akımlı" olmasına ve operatörün elektrik çarpmasına maruz kalmasına neden olabilir.

Uzun matkap uçları kullanırken güvenlik talimatları

Asla matkap ucunun azami hız değerinden daha yüksek hızlarda çalışmayın. Yüksek hızlarda, matkap ucunun işlenecek parçaya temas etmeden serbestçe dönmesi bükülmeye ve kişisel yaralanmaya yol açabilir.

Delme işlemine her zaman düşük hızda ve matkap ucunu işlenecek parçaya temas ettirerek başlayın. Yüksek hızlarda, matkap ucunun işlenecek parçaya temas etmeden serbestçe dönmesi bükülmeye ve kişisel yaralanmaya yol açabilir.

Sadece matkap ucuyula düz çizgi halinde basınç uygulayın ve aşırı basınç kullanmayın. Matkap uçları kırılma ya da kontrol kaybı nedeniyle bükülebilir ve kişisel yaralanmaya yol açabilir.

EK GÜVENLİK VE ÇALIŞMA TALİMATLARI

Güvenlik tertibatları kullanın. Gözlerinizi daima koruyun. Toz maskesi, koruyucu eldivenler, sağlam kaymaz ayakkabılar, kask ve kulak koruyucular gibi koruyucu giysiler kullanılması önerilir.

Ürünü kullanırken ortaya çıkan toz sağlığa zararlı olabilir. Tozu solumayın. Uygun bir toz koruma maskesi kullanın.

Ürün üzerinde herhangi bir işleme başlamadan önce pil paketini çıkarın.

İş parçasını bir kelepçeleme aletiyle kelepçeleysin. Kelepçelenmemiş iş parçaları ağır yaralanma ve hasara neden olabilir.

Asbest gibi sağlığa zararlı olabilecek herhangi bir materyali işlemeyin.

Duvarlarda, tavanda veya zeminde çalışırken elektrik kabloları, gaz ve su borularından kaçının.

Kıymıklar ve küçük parçalar ürün çalışırken temizlenmemelidir.

Ürün çalışır haldeyken elinizi içine uzatmayın.

Ürün çalışırken ve tetik kilitleli durumdayken ucu ürüne takmayın. Uç dönerek kontrolden çıkar ve operatöre zarar verebilir. Ürünü tekrar çalıştırmadan önce ucun doğru şekilde takıldığından emin olun.

Ürün durduktan sonra tekrar açmayın. Tekrar çalıştırılması, yüksek tepki kuvvetiyle geri tepmeye neden olabilir. Güvenlik talimatlarını göz önünden uzaklaştırmadan, ürünün neden stop ettiğini belirleyin ve sorunu düzeltin. Gerekirse yerleştirme aletini çıkarın.

Olası sebepleri şunlar olabilir:

- Takma aleti işlenecek malzeme içinde yatmıştır.
- Takma aleti, işlenecek malzemeyi delmiştir.
- Ürün aşırı yüklenmiştir.

Takma aleti keskin kenarlıdır ve kullanım sırasında ısınabilir.

⚠ UYARI! Kesik ve yanık tehlikesi:

- takma aletlerini değiştirirken
- ürünü yere koyarken

BELİRTİLEN KULLANIM KOŞULLARI

Kablosuz katkap; ahşap, metal ve plastiklere delik açmak ve tornavida uçları kullanarak vida takmak için tasarlanmıştır.

Ürünü başka bir amaçla kullanmayın.

ARTIK RİSKLER

Ürün tarif edilen şekilde kullanılmış olsa bile yine de belirli başka risk faktörlerini tamamen ortadan kaldırmak imkansızdır. Aşağıdaki tehlikeler ortaya çıkabilir ve kullanılan kişinin aşağıdakileri önlemek için özel dikkat göstermesi gerekir:

- titreşim nedeniyle bedeni hasar
 - Ürünü tutamaklarından tutun ve çalışma süresini ve maruziyeti kısıtlayın.
- gürültüye maruz kalma nedeniyle işitme hasarı
 - Kulak koruyucu takın ve maruziyeti sınırlayın.
- uçuşan döküntüler nedeniyle bedeni hasar
 - Her zaman koruyucu gözlük, ağır uzun pantolon, eldiven ve sağlam iş ayakkabısı giyin.
- toksik tozun solunması nedeniyle oluşan sağlık tehlikeleri
 - Uygun bir toz koruma maskesi kullanın.

AKÜ GÜVENLİK TALİMATLARI

Lityum iyon akülerin kullanımı

Kullanılmış pil paketlerini ev atıklarına katarak ya da yakarak bertaraf etmeyin. MILWAUKEE Distribütörleri, çevremizi korumak için eski aküleri almayı teklif etmektedir.

Akü grubunu metal nesnelere birlikte saklamayın (kısa devre riski).

M12 Sistemi akü gruplarını şarj etmek için yalnızca M12 Sistemi şarj cihazları kullanın. Başka sistemlerin pil paketlerini kullanmayın.

Açık pil paketlerini ve şarj cihazlarını asla kırarak açmayın ve yalnızca kuru odalarda muhafaza edin. Pil paketlerini ve şarj cihazlarını daima kuru tutun.

Aşırı yük veya aşırı sıcaklıklar altında hasarlı akülerden akü asidi sızabilir. Akü asidiyle temas halinde, temaslı bölgeyi derhal sabun ve suyla yıkayın. Gözle temas halinde en az 10 dakika boyunca iyice yıkayın ve derhal tıbbi yardım alın.

Şarj cihazının pil bölümüne hiçbir metal parçanın girmesine izin verilmemelidir (kısa devre tehlikesi).

Belirli bir süre kullanılmayan pil paketlerinin kullanılmadan önce yeniden şarj edilmesi gerekir.

50 °C (122 °F) aşkın ısılar pil paketinin performansını düşürür. Isıya veya güneş ışığına uzun süre maruz bırakmayın (aşırı ısınma riski).

Şarj aletlerinin temas noktaları ve pil paketleri temiz tutulmalıdır.

Optimal bir ömür için, pil paketlerinin kullanımdan sonra yeniden şarj edilmesi gerekir.

Olası en uzun ömrü elde etmek için, şarj olduktan sonra pil paketini şarj aletinden ayırın.

30 günden uzun süre depolanacak pil paketleri için:

- Pil paketini 27 °C altı sıcaklıkta ve nemden uzakta depolayın.
- Pil paketlerini %30-%50 şarj edilmiş durumda muhafaza edin.
- Her altı aylık depolamada, akü grubunu normal şekilde şarj edin.

Lityum iyon aküler için akü koruması

Aşırı yüksek tork, takılma, tekleme ve yüksek akım çekilmesine neden olan kısa devre durumlarında ürün yaklaşık 2 saniye boyunca titreşir ve ardından ürün kapanır. Sıfırlamak için tetiği bırakın.

Aşırı koşullar altında, akü grubunun iç sıcaklığı çok yüksek olabilir. Bu durumda, yakıt göstergesi akü grubu soğuyana kadar yanıp söner. Lambalar söndükten sonra çalışmaya devam edin.

Lityum iyon akülerin taşınması

Lityum-iyon pil, Tehlikeli Madde Mevzuatı gerekliliklerine tabidir.

Bu pillerin nakliyesi yerel, ulusal, uluslararası hüküm ve düzenlemelere uygun olarak yapılmalıdır.

Kullanıcı, ek gereksinimler olmadan aküleri kara yoluyla taşıyabilir.

Lityum-iyon pillerin üçüncü taraflarca ticari nakliyesi Tehlikeli Maddeler düzenlemelerine tabidir. Taşıma hazırlığı ve taşıma yalnızca uygun eğitimi almış kişilerce gerçekleştirilmeli ve taşıma sürecine ilgili uzmanlar eşlik etmelidir.

Pil taşırken:

- Kısa devreyi önlemek için pil kontak terminalerinin korumalı ve yalıtımlı olduğundan emin olun.
- Pil paketinin ambalajı içinde hareket etmeyecek gibi tespit edilmesini sağlayın.
- Çatlamış veya sızdıran pilleri taşımayın.
- Daha fazla tavsiye için taşıma şirketiyle görüşün.

⚠ UYARI! Kısa devreden kaynaklanacak yangın, yaralanma ve maddi hasar risklerini azaltmak için aletinizi, pil paketini ya da şarj cihazını asla bir sıvıya batırmayın, ya da içine sıvı girmesine izin vermeyin. Deniz suyu bazı sanayi kimyasalları, çamaşır suyu ya da çamaşır suyu içeren ürünler vb. gibi aşındırıcı ya da iletken sıvılar kısa devreye neden olabilir.

TEMİZLİK

Ürünün havalandırma yuvaları daima temiz tutulmalıdır.

Plastik parçaları temizlerken solvent kullanmaktan kaçının. Çoğu plastik cinsi çeşitli ticari solvent türlerine duyarlıdır ve bunların kullanımı sonucu hasar görebilir. Kir, karbon tozu ve benzerini çıkarmak için temiz bez kullanın.

BAKIM

Yalnızca MILWAUKEE aksesuarları ve yedek parçaları kullanın. Açıklanmamış bileşenlerin değiştirilmesi gerekirse MILWAUKEE servis yetkililerimizden biriyle iletişime geçin (garanti/servis adresleri listemize bakın).

Gerektiğinde, ürünün parçaları dağıtık bir çizimi sipariş edilebilir. Etiketle yazılı olan ürün tipini ve seri numarasını belirtin ve teknik çizimi yerel servis yetkilinizden veya doğrudan şuradan sipariş edin: Techtronic Industries GmbH, Max-Eyth-Straße 10, 71364 Winnenden, Germany.

SEMBOLLER

	Bu ürünü çalıştırmadan önce lütfen bu talimatları dikkate okuyun.
	DİKKAT! UYARI! TEHLİKE!
	Ürün üzerinde herhangi bir işleme başlamadan önce pil paketini çıkarın.
	Ürünü kullanırken her zaman koruyucu gözlük takın.
	Koruyucu kulaklık takın.
	Uygun bir toz koruma maskesi kullanın.
	Eldiven kullanın.
	Atık pilleri, atık elektrikli ve elektronik ekipmanı, sınıflandırılmamış belediye atığı olarak bertaraf etmeyin. Atık piller ile atık elektrikli ve elektronik ekipmanlar ayrıca toplanmalıdır. Atık pil, akü ve ışık kaynakları ekipmandan çıkarılmalıdır. Yerel otorite veya satıcıdan geri dönüşüm tavsiyesi alın ve toplama noktasını öğrenin. Yerel düzenlemelere göre perakendecilerin atık piller ile atık elektrikli ve elektronik ekipmanı ücretsiz olarak geri alma yükümlülüğü olabilir. Atık bataryaların yanı sıra atık elektrikli ve elektronik ekipmanların yeniden kullanımı ve geri dönüşümüne katkınız, hammadde talebini azaltmaya yardımcı olur. Özellikle lityum içeren atık piller ile atık elektrikli ve elektronik ekipmanlar, çevreye uyumlu bir şekilde bertaraf edilmediği takdirde çevre ve insan sağlığını olumsuz yönde etkileyebilecek değerli ve geri dönüştürülebilir malzemeler içerir. Varsa, atık ekipmandaki kişisel verileri silin.
	Yüksüz hız
	Voltaj
	Doğru akım
	Avrupa Uyumluluk İşareti
	Britanya Uyumluluk İşareti
	Ukrayna Uyumluluk İşareti

EAC

EurAsian Uyumluluk İşareti

TECHNICKÉ ÚDAJE	M12 BLDDRC
Typ	Akumulátorový vrtací šroubovák
Výrobní kód	5053 17 01 XXXXXX MJJJJ
Napětí akumulátoru	12 V ---
Rychlost bez zatížení, 1. převodový stupeň	0–450 min ⁻¹
Rychlost bez zatížení, 2. převodový stupeň	0–1550 min ⁻¹
Točivý moment	40 Nm
Kapacita vrtání do oceli	10 mm
Kapacita vrtání do dřeva	
S plochým bitem	32 mm
S vrtákem	10 mm
S děrovací pilou	40 mm
Vruty do dřeva (bez předvrtání)	13 mm
Rozsah sklíčidla	1,5–10 mm
Hmotnost podle postupu EPTA 01/2014 (2,0–6,0 Ah)	0,9–1,2 kg
Doporučená teplota okolí při povozu	-18...+50 °C
Doporučené typy akumulátorů	M12B..., M12HB...
Doporučené nabíječky	M12-18 C, M12-18 FC, M12-18 AC, M12 C4, C12 C

Informace o hluku: Naměřené hodnoty určené podle EN 62841.

Typické hladiny hluku A nástroje:

Hladina akustického tlaku / Nejistota K	77 dB(A) / 5 dB(A)
Hladina akustického výkonu / Nejistota K	85 dB(A) / 5 dB(A)

Vždy používejte ochranu sluchu.

Informace o vibracích: Celkové úrovně vibrací (vektorový součet tří směrů) určené podle EN 62841.

Hodnota emisí vibrací a_h / Nejistota K

Vrtání do kovu	3,2 m/s ² / 1,5 m/s ²
Šroubování	1,26 m/s ² / 1,5 m/s ²

VAROVÁNÍ!

Úroveň vibrací a emisí hluku uvedená v tomto informačním listu byla měřena v souladu se standardizovaným testem uvedeným v normě EN 62841 a lze ji použít k porovnání nástrojů. Lze ji použít k předběžnému posouzení expozice.

Deklarované hodnoty vibrací a hlukosti jsou vymezeny hlavními způsoby použití tohoto mlhovače. Pokud je však mlhovač použit jiným způsobem, s jiným příslušenstvím nebo při nedostatečné údržbě, úrovně vibrací a hluku se mohou lišit. To může výrazně zvýšit úroveň expozice v průběhu celého pracovního období.

Odhad úrovně vystavení vibracím a hluku by měl také vzít v úvahu dobu, kdy je nástroj vypnutý nebo kdy je zapnutý, ale ve skutečnosti není používán k práci. To může výrazně snížit úroveň expozice v průběhu celého pracovního období.

Identifikujte dodatečná bezpečnostní opatření, která chrání obsluhu před vibracemi a/nebo hlukem, jako jsou: údržba nástroje a příslušenství, udržování rukou v teple, organizace pracovních schémat.

VAROVÁNÍ! Přečtěte si všechna bezpečnostní upozornění, pokyny, vyobrazení a technické vlastnosti dodané s tímto elektrickým nástrojem. Nerespektování níže uvedených pokynů může mít za následek zásah elektrickým proudem, požár anebo vážný úraz.

Ušchovejte si všechna upozornění a všechny pokyny pro pozdější potřebu.

BEZPEČNOSTNÍ VAROVÁNÍ TYKAJÍCÍ SE VRTACÍHO ŠROUBOVÁKU

Bezpečnostní pokyny pro všechny operace

Pokud by nástroj nebo spojovací materiál mohli přijít do styku se skrytými vodiči pod napětím, držte nářadí během používání pouze na izolovaných plochách. Styk nástroje nebo spojovacího

materiálu s „živým“ vodičem může vystavit kovové části nářadí napětí proti zemi a způsobit uživateli zásah elektrickým proudem.

Bezpečnostní pokyny pro používání dlouhých vrtáků

Nikdy nepoužívejte vyšší otáčky nářadí než jsou jmenovité maximální otáčky vrtáku. Při vyšších otáčkách se vrták pravděpodobně ohne, pokud se volně otáčí bez styku s obrobkem, a způsobí úraz.

Vždy začněte vrtat při nízkých otáčkách, když je hrot vrtáku ve styku s vrtaným předmětem. Při vyšších otáčkách se vrták pravděpodobně ohne, pokud se volně otáčí bez styku s obrobkem, a způsobí úraz.

Na nářadí tlače pouze v přímém směru dráhy vrtání a netlačte příliš. Vrták se může ohnout a způsobit prasknutí nebo ztrátu kontroly nad vrtáním a úraz.

DALŠÍ BEZPEČNOSTNÍ A PRACOVNÍ POKYNY

Používejte osobní ochranné prostředky. Vždy chraňte své oči. Doporučuje se používání ochranných pomůcek, jako jsou protiprachové masky, ochranné rukavice, pevná, neklouzavá obuv, helma a ochrana sluchu.

Prach a piliny vznikající při používání výrobku mohou představovat zdravotní riziko. Nevdechujte prach. Používejte vhodnou protiprachovou ochrannou masku.

Před zahájením práce na produktu vyjměte akumulátor.

Upněte řezaný kus v upínacím nástroji. Neupnuté řezané kusy mohou způsobit vážný úraz nebo škodu.

Nepracujte s materiály, které mohou představovat zdravotní rizika (například azbest).

Při práci na stěnách, stropě nebo podlaze se vyhýbejte elektrickým kabelům, plynovým a vodovodním potrubím.

Není dovoleno odstraňovat třísky a odštěpky za chodu přístroje.

Během chodu nářadí se nedotýkejte pohyblivých dílů.

Nevkládejte bit do výrobku, když je výrobek spuštěný a spoušť je ve stavu uzamčení. Bit se vymkne kontrole a může zranit obsluhu. Před opětovným použitím výrobku se ujistěte, že je bit správně nainstalován.

Po zastavení výrobek znovu nezapínejte. Opětovné zapnutí může způsobit silný zpětný ráz. Určete příčinu zastavení sponkovačky a odstraňte ji. Dbejte přitom bezpečnostních pokynů. V případě nutnosti nástroj vyjměte.

Možné příčiny:

- Zaváděcí nástroj je nakloněn v obrobku, který se má obrábět.
- Zaváděcí nástroj prorazil materiál, který má být opracován.
- Přístroj je přetížený.

Zaváděcí nástroj má ostré hrany a může se během použití zahřát.

VAROVÁNÍ! Nebezpečí požezání a popálení:

- při výměně zaváděcích nástrojů
- při pokládání výrobku

ZVLÁŠTNÍ PODMÍNKY POUŽÍVÁNÍ

Akumulátorová vrtačka/šroubovák je určena k vrtání do dřeva, kovu a plastů a šroubování pomocí šroubovacích bitů.

Nepoužívejte výrobek k žádným jiným účelům.

ZBYTKOVÁ RIZIKA

Ani když je přístroj používán předepsaným způsobem, nelze zcela vyloučit všechny faktory zbytkového rizika. Při používání přístroje se mohou vytvořit následující rizika a obsluhovateli by jim proto měl pozorně předcházet:

- zranění způsobené vibracemi
 - Výrobek držte za označené rukojeti a omezte pracovní dobu a expozici.
- poranění sluchu způsobené hlukem
 - Používejte ochranu sluchu a omezte vystavení hluku.
- zranění způsobené létajícími úlomky
 - Vždy používejte ochranu očí, silné dlouhé kalhoty, rukavice a pevnou obuv.
- zdravotní rizika způsobená vdechováním toxického prachu
 - Používejte vhodnou protiprachovou ochrannou masku.

BEZPEČNOSTNÍ POKYNY K AKUMULÁTORU

Použití Li-Ion akumulátorů

Nevyhazujte použité akumulátory do domovního odpadu ani je nespalujte. Distributoři společnosti MILWAUKEE nabízejí odběr starých akumulátorů pro ochranu životního prostředí.

Akumulátor neskladujte společně s kovovými předměty (riziko zkratu).

K nabíjení akumulátorů systému M12 používejte pouze nabíječky systému M12. Nepoužívejte akumulátory z jiných systémů.

Nikdy žádným způsobem nerozebírejte akumulátory ani nabíječky a skladujte je pouze v suchém interiéru. Udržujte akumulátory i nabíječky stále v suchu.

Při extrémním zatížení nebo extrémních teplotách může z poškozených akumulátorů unikat kyselina. V případě kontaktu s kyselinou z akumulátoru ji okamžitě umyjte mýdlem a vodou. V případě zasažení očí je důkladně oplachujte alespoň 10 minut a ihned vyhledejte lékařskou pomoc.

Do části nabíječky, do níž se vkládají baterie, se nesmí dostat žádné kovové částice (riziko zkratu).

Akumulátory, které nebyly nějakou dobu používány, by měly být před použitím dobity.

Teploty přesahující 50 °C (122 °F) snižují výkon akumulátoru. Vyvarujte se delšímu vystavení horku nebo slunečnímu svitu (riziko přehřátí).

Kontakty nabíječek a akumulátorů musí být udržovány čisté.

Pro optimální životnost by se akumulátory měly po použití plně dobít.

Chcete-li získat co nejdelší životnost baterie, odpojte po plném dobití akumulátor od nabíječky.

Při nepoužívání akumulátoru po dobu delší než 30 dní:

- Uložte akumulátor na místě s teplotou pod 27 °C a bez vlhkosti.
- Skladujte akumulátory ve stavu nabití na 30–50 % kapacity.
- Každých šest měsíců skladování nabijte akumulátor obvyklým způsobem.

Ochrana Li-Ion akumulátorů

Při extrémně vysokém točivém momentu, vážení, zadržování a zkratu, které způsobují vysoký odběr proudu, výrobek vibruje po dobu přibližně 2 sekund, začne blikat ukazatel stavu paliva a poté se výrobek vypne. Chcete-li provést reset, uvolněte spoušť.

za extrémních okolností může vnitřní teplota akumulátoru příliš stoupnout. Pokud k tomu dojde, bude blikat ukazatel nabití, dokud akumulátor nevychladne. Až kontrolky zhasnou, pokračujte v práci.

Přeprava Li-Ion akumulátorů

Lithium-iontové akumulátory podléhají požadavkům právních předpisů o nebezpečném zboží.

Přeprava takových akumulátorů musí probíhat podle místních, státních a mezinárodních opatření a předpisů.

Uživatel může přepravovat akumulátory po silnici bez dalších požadavků.

Komerční přeprava lithium-iontových akumulátorů třetími stranami podléhá předpisům týkajících se nebezpečného zboží. Expedici a přepravu mohou zajišťovat pouze řádně vyškolené osoby a na celý proces musí dohlížet příslušní odborníci.

Při přepravě akumulátorů:

- Zajistěte, aby byly kontakty akumulátoru chráněny a izolovány proti zkratu.
- Zajistěte, aby akumulátory byly v obalu zajištěny proti pohybu.
- Nepřepravujte akumulátory, které jsou prasklé nebo z nich uniká kapalina.
- Další doporučení si zjistíte u přepravní společnosti.

VAROVÁNÍ! Ke snížení rizika požáru, úrazu a poškození výrobku v důsledku zkratu nikdy nenoiťte přístroj, akumulátor ani nabíječku do tekutiny a nedovolte, aby do nich tekutina vnikla. Korozivní a vodivé tekutiny, například mořská voda, určité průmyslové chemikálie a bělidla nebo prostředky s obsahem bělidla a podobné látky mohou způsobit elektrický zkrat.

ČIŠTĚNÍ

Ventilační otvory výrobku musí být udržovány stále čisté.











Při čištění plastových částí nepoužívejte rozpouštědla. Většina plastů nesnáší různé druhy komerčně dostupných rozpouštědel a mohou být při jejich použití poškozena. K odstranění špíny, uhlíkového prachu apod. používejte čistý hadřík.



ÚDRŽBA

Používejte pouze příslušenství a náhradní díly MILWAUKEE. Pokud je nutné vyměnit součásti, které nebyly popsány, obraťte se na některého z našich servisních zástupců společnosti MILWAUKEE (viz náš seznam adres pro záruku/servis).

V případě potřeby je možno objednat podrobný náčrtek výrobku. Uveďte typ produktu a sériové číslo vytištěné na štítku a objednejte si výkres u místního servisního zástupce nebo přímo na adrese: Techtronic Industries GmbH, Max-Eyth-Straße 10, 71364 Winnenden, Germany.

SYMBOLY

	Před použitím tohoto výrobku si důkladně přečtěte pokyny.
	UPOZORNĚNÍ! VAROVÁNÍ! NEBEZPEČÍ!
	Před zahájením práce na produktu vyjměte akumulátor.
	Při používání tohoto přístroje vždy používejte ochranné brýle.
	Používejte chrániče sluchu.
	Používejte vhodnou protiprachovou ochrannou masku.
	Používejte rukavice.
	Nelikvidujte vybité baterie a elektrické a elektronické zařízení společně s netříděným komunálním odpadem. Vybité baterie a elektrický a elektronický odpad musí být shromažďovány odděleně. Vybité baterie, akumulátory a odpadní světelné zdroje musí být od zařízení odděleny. Zjistěte si u místní samosprávy nebo u maloobchodníka, jaké jsou pokyny k recyklaci a kde je sběrné místo. Podle místních nařízení mohou mít maloobchodníci povinnost brát bezplatně zpět vybité baterie, elektrický a elektronický odpad. Když budete přispívat k opětnému použití a recyklaci vybitých baterií a elektrického a elektronického odpadu, pomůže to snížit potřebu surovin. Vybité baterie, zejména ty s obsahem lithia, elektrický a elektronický odpad obsahují cenné a recyklovatelné materiály, které mohou mít nepříznivý dopad na životní prostředí a lidské zdraví, nebudou-li zlikvidovány ekologickým způsobem. Odstarňte z odpadu osobní údaje, pokud nějaké obsahuje.
n_0	Otáčky bez zatížení
V	Elektrické napětí
	Stejnoseměrný proud
	Značka shody s evropskými normami

	Značka shody s britskými normami
	Značka shody s ukrajinskými normami
	Značka shody s eurasijskými normami

TECHNICKÉ ÚDAJE	M12 BLDDRC
Typ	Akumulátorová vrtačka
Výrobní kód	5053 17 01 XXXXX MJJJ
Napětí akumulátora	12 V ---
Rychlost bez zatáženía, 1. prevodový stupeň	0–450 min ⁻¹
Rychlost bez zatáženía, 2. prevodový stupeň	0–1550 min ⁻¹
Krútiaci moment	40 Nm
Kapacita vrtania do ocele	10 mm
Kapacita vrtania do dreva	
S plochým bitom	32 mm
S vrtákom	10 mm
S dierovacou pílou	40 mm
Skrutky do dreva (bez nutnosti predvrtania)	13 mm
Rozsah skľučovadla na vrták	1,5–10 mm
Hmotnosť podľa postupu EPTA-Procedure 01/2014 (2,0–6,0 Ah)	0,9–1,2 kg
Odporúčaná okolitá prevádzková teplota	-18...+50 °C
Odporúčané typy batérií	M12B..., M12HB...
Odporúčané nabíjačky	M12-18 C, M12-18 FC, M12-18 AC, M12 C4, C12 C

Informácie o hluku: Namerané hodnoty stanovené podľa normy EN 62841.

Typické A-vážené úrovne hluku náradia sú:

Hladina akustického tlaku/Neistota K	77 dB(A) / 5 dB(A)
Hladina akustického výkonu/Neistota K	85 dB(A) / 5 dB(A)

Vždy používajte ochranu sluchu.

Informácie o vibráciách: Celkové hodnoty vibrácií (vektorový trojosový súčet) stanovené podľa normy EN 62841.

Emisná hodnota vibrácií a_n / Neistota K

Vrtanie do kovu	3,2 m/s ² / 1,5 m/s ²
Skrutkovanie	1,26 m/s ² / 1,5 m/s ²

⚠ VÝSTRAHA!

Úroveň vibrácií a emisií hluku uvedená v tomto informačnom liste bola zameraná v súlade so štandardizovanou skúškou uvedenou v norme EN 62841 a môže sa použiť na porovnanie jedného nástroja s iným. Môže sa použiť na predbežné posúdenie vystavenia.

Deklarované hodnoty vibrácií a emisií hluku sú pre hlavné použitia náradia. No ak sa náradie používa na iné aplikácie, v spojení s iným príslušenstvom alebo je jeho údržba nepostačujúca, emisie vibrácií a hluku sa môžu líšiť. To môže výrazne zvýšiť úroveň vystavenia počas celého pracovného času.

Pri odhade úrovne vystavenia vibráciám a hluku by sa mali zohľadniť aj časy, keď je nástroj vypnutý alebo keď je spustený, ale v skutočnosti sa na danú prácu nepoužíva. To môže výrazne znížiť úroveň vystavenia počas celého pracovného času.

Identifikujte dodatočné bezpečnostné opatrenia na ochranu obsluhy pred vplyvom vibrácií alebo hluku, ako napríklad: vykonávajte údržbu nástroja a príslušenstva, udržiavajte ruky teplé, majte zorganizované rozvrhnutie práce.

⚠ VÝSTRAHA! Prečítajte si všetky pokyny s bezpečnostnými výstrahami, obrázky a parametre uvádzané pre toto elektrické náradie. Nedodržanie všetkých nižšie uvedených pokynov môže spôsobiť zásah elektrickým prúdom, požiar a/alebo vážne zranenie. Všetky výstrahy a pokyny si odložte na použitie v budúcnosti.

BEZPEČNOSTNÉ UPOZORNENIA TÝKAJÚCE SA VRTÁČKY

Bezpečnostné pokyny pre všetky operácie

Pri vykonávaní činnosti, kedy môže rezný nástroj alebo upínací prvok prísť do kontaktu so skrytou kabelážou, držte elektrické náradie za izolované povrchy na uchopenie. Rezný nástroj alebo upínací prvok, ktorý sa dotkne kábla pod napätím, môže spôsobiť vodivosť nechránených kovových častí náradia a spôsobiť obsluhu zasiahnutie elektrickým prúdom.

Bezpečnostné pokyny pri používaní dlhých vrtákov

Nikdy neprevádzkujte pri vyšších otáčkach než je hodnota maximálnych otáčok uvedená na vrtáku. Pri vyšších otáčkach sa vrták ohne, ak sa bude otáčať bez kontaktu s obrobkom, čo môže mať za následok osobné poranenie.

Vždy začnite vrtáť pri nízkych otáčkach tak, aby sa koniec vrtáka dotýkal obrobku. Pri vyšších otáčkach sa vrták ohne, ak sa bude otáčať bez kontaktu s obrobkom, čo môže mať za následok osobné poranenie.

Tlak vyvíjajte len v línii vrtáka a nevyvíjajte nadmerný tlak. Vrtáky sa môžu ohnúť a spôsobiť zlomenie alebo stratu kontroly s následkom osobného poranenia.

ĎALŠIE BEZPEČNOSTNÉ A PRACOVNÉ POKYNY

Používajte osobné ochranné pomôcky. Vždy majte ochranu očí. Odporúča sa používať ochranný odev, ako napríklad protiprachová maska, ochranné rukavice, pevná protišmyková obuv, helma a chrániče sluchu.

Prach vznikajúci pri používaní tohto výrobku môže byť škodlivý pre zdravie. Prach nevdychujte. Používajte vhodnú masku na ochranu pred prachom.

Pred akoukoľvek činnosťou na výrobku vyberte z neho súpravu batérií.

Obrobok zaistíte upínacím zariadením. Nezaistený obrobok môže spôsobiť vážne zranenie a škody.

Nepracujte s materiálmi, ktoré ohrozujú zdravie, ako napr. azbest.

Pri práci na stenách, strope alebo podlahe sa vyhýbajte elektrickým káblom, plynovým a vodovodným potrubiam.

Triesky a úlomky neodstraňujte, kým je výrobok v prevádzke.

Počas prevádzky nezasahujte do výrobku.

Nezasúvajte bit do produktu, keď je produkt v chode a spúšť je v stave uzamknutia. Bit sa roztočí bez kontroly a môže zraniť obsluhu. Pred opätovným spustením produktu sa uistite, že je bit správne nainštalovaný.

Po zastavení výrobku ho nezapínajte znova. Opätovné zapnutie bude mať za následok spätný ráz s vysokou reakčnou silou. Zistite, prečo sa výrobok zastavil, odstráňte príčinu zastavenia a dodržiavajte pritom bezpečnostné pokyny. Ak je to potrebné, odstráňte zasúvacie náradie.

Možné príčiny:

- Vkladací nástroj je naklonený v pracovnej ploche, ktorá sa má opracovať strojom.
- Vkladací nástroj prenikol cez materiál, ktorý sa má opracovať strojom.
- Výrobok je preťažený.

Vkladací nástroj má ostré hrany a počas používania sa môže zohriať.

⚠ VÝSTRAHA! Nebezpečenstvo porezania a popálenia:

- pri výmene vkladacích nástrojov
- pri ukladaní zariadenia

OSOBITNÉ PODMIENKY POUŽÍVANIA

Akumulátorová vrtáčka je určená na vrtanie do dreva, kovu a plastov a na uťahovanie skrutiek pomocou skrutkovacích korúnok.

Výrobok nepoužívajte na žiadne iné účely.

ZVÝŠKOVÉ RIZIKÁ

Aj v prípade, že výrobok používate podľa pokynov, nie je stále možné úplne odstrániť určité faktory zostávajúceho rizika. Môžu nastať tieto riziká a obsluha by im mala venovať osobitnú pozornosť, aby im predchádzala:

- zranenie spôsobené vibráciami
 - Výrobok držte za označené rukoväte a obmedzte pracovnú dobu a vystavenie.
- poškodenie sluchu spôsobené vystavením hluku
 - Používajte ochranu sluchu a obmedzte vystavenie.
- zranenie spôsobené poletujúcimi nečistotami
 - Vždy používajte ochranu očí, dlhé nohavice, rukavice a odolnú obuv.
- zdravotné riziká spôsobené vdýchnutím toxického prachu
 - Používajte vhodnú masku na ochranu pred prachom.

BEZPEČNOSTNÉ POKYNY PRE BATÉRIU

Používanie lítium-iónových batérií

Použitie akumulátory nevyhadzujte do komunálneho odpadu ani ich nepáľte. Distribútori značky MILWAUKEE ponúkajú v rámci ochrany životného prostredia zber starých batérií.

Batériu neskladujte spolu s kovovými predmetmi (riziko skratu).

Na nabíjanie batérií systému M12 používajte iba nabíjačky systému M12. Nepoužívajte akumulátory z iných systémov.

Nikdy akumulátory a nabíjačky násilím neotvárajte a skladujte ich iba v suchých priestoroch. Akumulátory a nabíjačky uchovávajú vždy v suchu.

Pri extrémnom zaťažení alebo extrémnych teplotách môže z poškodených batérií unikáť kyselina. V prípade kontaktu s kyselinou z batérie ju okamžite umyte mydlom a vodou. V prípade kontaktu s očami ich dôkladne oplachujte najmenej 10 minút a ihneď vyhľadajte lekársku pomoc.

Zabráňte, aby sa do priestoru na batérie v nabíjačke dostali kovové predmety (riziko skratu).

Akumulátory, ktoré ste nejaký čas nepoužívali, treba pred použitím nabiť.

Teploty nad 50 °C (122 °F) znižujú výkon akumulátora. Zabráňte dlhodobému vystaveniu účinkom tepla alebo slnečného žiarenia (riziko prehriatia).

Kontakty nabíjačiek a akumulátorov sa musia udržiavať v čistote.

Na dosiahnutie optimálnej životnosti je nutné akumulátory po použití nabiť.

Na dosiahnutie najdlhšej možnej životnosti vyberte po úplnom nabití akumulátor z nabíjačky.

Pre skladovanie akumulátora dlhšie ako 30 dní:

- Akumulátor skladujte na mieste s teplotou nižšou než 27 °C a chránený pred vlhkosťou.
- Akumulátory skladujte nabitú na 30 % – 50 %.
- Po každých šiestich mesiacoch skladovania nabite batériu na normálnu úroveň.

Ochrana batérií v prípade lítium-iónových batérií

Pri extrémne vysokom uťahovacom momente, uviaznutí, zastavení a skrate, ktoré spôsobujú vysoký odber prúdu, bude produkt vibrovať približne 2 sekundy a potom sa vypne. Na resetovanie uvoľníte spúšť.

Za extrémnych okolností sa môže vnútorná teplota batérie príliš zvýšiť. Ak k tomu dôjde, indikátor nabitia bude blikať, kým batéria nevychladne. Po zhasnutí svetiel pokračujte v práci.

Preprava lítium-iónových batérií

Lítio-iónové akumulátory podliehajú požiadavkám právnych predpisov vzťahujúcich sa na nebezpečný tovar.

Prepravu týchto akumulátorov treba vykonávať podľa miestnych, štátnych a medzinárodných ustanovení a nariadení.

Používateľ môže prepravovať batérie cestnou prepravou bez ďalších požiadaviek.

Na komerčnú prepravu lítium-iónových akumulátorov tretími stranami sa vzťahujú nariadenia o nebezpečných tovaroch. Pripravu na prepravu a prepravu by mali vykonávať výhradne náležite vyškolené osoby a na celý proces musia dohliadať príslušní odborníci.

Pri preprave akumulátorov:

- Zabezpečte, aby boli kontaktné koncovky batérií chránené a izolované, aby sa predišlo skratu.
- Akumulátor v balení zaistíte proti pohybu.
- Neprepravujte prasknuté alebo tečúce batérie.
- Ďalšie pokyny si vyžiadajte od prepravnej spoločnosti.

⚠ VÝSTRAHA! Aby ste znížili riziko požiaru alebo poškodenia výrobku skratom, nikdy vaše náradie, akumulátor ani nabíjačku neponárajte do kvapaliny ani nedovoľte, aby sa do nich kvapalina dostala. Žieravé a vodivé kvapaliny, ako je morská voda, určité priemyselné chemikálie a bielinidlo alebo bielinidlo obsahujúce produkty atď. môžu spôsobiť skrat.

ČISTENIE

Ventilačné otvory výrobku musia byť vždy čisté.









Pri čistení plastových dielov nepoužívajte rozpúšťadlá. Väčšina plastov je náchylná na rôzne typy bežne predávaných rozpúšťadiel a môže sa ich použitím poškodiť. Na odstránenie nečistôt, uhľikového prachu a podobných nečistôt používajte čisté handričky.





ÚDRŽBA

Používajte len príslušenstvo a náhradné diely značky MILWAUKEE. Ak je potrebné vymeniť súčiastky, ktoré tu neboli popísané, obráťte sa na jedného zo servisných agentov značky MILWAUKEE (pozrite si náš zoznam záručných/servisných adries).

V prípade potreby si môžete rozvinutý pohľad na výrobok objednať. Uveďte typ výrobku a sériové číslo vytlačené na štítku a objednajte si nákras u miestneho servisného agenta alebo priamo na adrese: Techtronic Industries GmbH, Max-Eyth-Straße 10, 71364 Winnenden, Germany.

SYMBOLY

	Pred spustením výrobku si dôkladne prečítajte pokyny.
	UPOZORNENIE! VÝSTRAHA! NEBEZPEČENSTVO!
	Pred akoukoľvek činnosťou na výrobku vyberte z neho súpravu batérií.
	Pri používaní výrobku vždy noste okuliare.
	Používajte chrániče sluchu.
	Používajte vhodnú masku na ochranu pred prachom.
	Používajte rukavice.
	Odpadové batérie a akumulátory a odpadové elektrické a elektronické zariadenia nelikvidujte ako netriedený komunálny odpad. Odpadové batérie a akumulátory a odpadové elektrické a elektronické zariadenia sa musia zbierať separovane. Odpadové batérie, odpadové akumulátory a svetelné zdroje treba z výrobku vybrať. Pokyny na recykláciu a miesta recyklácie zistíte u vášho miestneho orgánu alebo predajcu. Podľa miestnych predpisov môžu mať maloobchodníci povinnosť bezplatne prevziať odpadové batérie a akumulátory a odpadové elektrické a elektronické zariadenia. Váš príspevok k opätovnému použitiu a recyklácii odpadových batérií a akumulátorov a odpadových elektrických a elektronických zariadení pomáha znižovať dopyt po surovinách. Odpadové batérie a akumulátory, konkrétne tie, ktoré obsahujú lítium, a odpadové elektrické a elektronické zariadenia obsahujú cenné a recyklovateľné materiály, ktoré môžu mať nepriaznivý vplyv na životné prostredie a ľudské zdravie, ak sa nelikvidujú ekologicky vhodným spôsobom. Odstráňte prípadné osobné údaje z odpadového zariadenia.
n_0	Rýchlosť naprázdno
V	Napätie
	Jednosmerný prúd

	Európske označenie zhody
	Britské označenie zhody
	Ukrajinské označenie zhody
	Eurázijské označenie zhody

DANE TECHNICZNE	M12 BLDDRC
Rodzaj	Akumulatorowa wiertarko-wkrętarka
Kod produkcyjny	5053 17 01 XXXXXX MJJJ
Napięcie akumulatora	12 V ---
Prędkość bez obciążenia, 1. bieg	0–450 min ⁻¹
Prędkość bez obciążenia, 2. bieg	0–1550 min ⁻¹
Moment obrotowy	40 Nm
Zdolność wiercenia w stali	10 mm
Zdolność wiercenia w drewnie	
Z końcówką płaską	32 mm
Z końcówką świdrową	10 mm
Z otwornicą	40 mm
Wkręty do drewna (bez nawiercania)	13 mm
Zakres uchwytu wiertła	1,5–10 mm
Masa zgodna z EPTA-Procedure 01/2014 (2,0–6,0 Ah)	0,9–1,2 kg
Zalecana temperatura otoczenia w miejscu pracy	-18...+50 °C
Zalecane typy zestawów akumulatorów	M12B..., M12HB...
Zalecane ładowarki	M12-18 C, M12-18 FC, M12-18 AC, M12 C4, C12 C

Informacje o hałasie: Zmierzone wartości określono zgodnie z normą EN 62841.

Typowe wartości poziomu dźwięku A dla narzędzia wynoszą:

Poziom ciśnienia akustycznego / Niepewność K	77 dB(A) / 5 dB(A)
Poziom mocy akustycznej / Niepewność K	85 dB(A) / 5 dB(A)

Zawsze nosić ochronniki słuchu!

Informacje o wibracjach: Łączny poziom wibracji (sumę wektorową w trzech kierunkach) określono zgodnie z normą EN 62841.

Wartość emisji drgań a_n / Niepewność K

Wiercenie w metalu	3,2 m/s ² / 1,5 m/s ²
Przykręcanie	1,26 m/s ² / 1,5 m/s ²

⚠ OSTRZEŻENIE!

Poziom emisji drgań i hałasu podany w tym arkuszu informacyjnym został zmierzony zgodnie ze standardowym testem określonym w normie EN 62841 i może być wykorzystany do porównania jednego narzędzia z innym. Można go wykorzystać do wstępnej oceny narażenia.

Deklarowany poziom emisji wibracji i hałasu odpowiada głównym zastosowaniom narzędzia. Jeżeli jednak narzędzie będzie używane do innych zastosowań lub z innymi akcesoriami, bądź też jeśli będzie niewłaściwie konserwowane, poziom emisji wibracji i hałasu może się różnić. Może to znacznie zwiększyć poziom narażenia w całym okresie pracy.

Oszacowanie poziomu narażenia na drgania i hałas powinno również uwzględniać czas, w którym narzędzie jest wyłączone lub uruchomione, ale nie jest aktualnie wykorzystywane do pracy. Może to znacznie zmniejszyć poziom narażenia w całym okresie pracy.

Określenie dodatkowych środków bezpieczeństwa w celu ochrony operatora przed skutkami drgań i/ub hałasu, takich jak: konserwacja narzędzia i akcesoriów, utrzymywanie ciepłoty rąk, organizacja procedur pracy.

⚠ OSTRZEŻENIE! Należy zapoznać się ze wszystkimi dostarczonymi z tym elektronarzędziem instrukcjami, ilustracjami i specyfikacjami. Nieprzestrzeganie wszystkich poniższych instrukcji może być przyczyną porażenia prądem, pożaru i/ub poważnych obrażeń.

Zachować wszystkie ostrzeżenia i instrukcje do wglądu na przyszłość.

OSTRZEŻENIA DOTYCZĄCE WIERTARKI

Instrukcje bezpieczeństwa dla wszystkich operacji

W trakcie pracy trzymać elektronarzędzie wyłącznie za izolowane uchwyty, ponieważ w przeciwnym przypadku osprzęt tnący lub elementy złączne mogą zetknąć się z ukrytymi przewodami. Zetknięcie się osprzętu tnącego lub elementów

złącznych z przewodem pod napięciem może spowodować, że odsłonięte metalowe części elektronarzędzia również znajdą się pod napięciem, co może skutkować porażeniem prądem elektrycznym.

Wskazówki bezpieczeństwa przy stosowaniu długich wiertel Nigdy nie używać produktu z prędkością wyższą niż maksymalna dopuszczalna prędkość obrotowa wiertła. Przy wyższych prędkościach obrotowych w przypadku swobodnego obracania się wiertła bez zetknięcia z obrabianym przedmiotem może dojść do jego zgięcia, co może skutkować obrażeniami ciała.

Wiercenie należy rozpoczynać zawsze z małą prędkością obrotową, gdy koniec wiertła styka się z obrabianym przedmiotem. Przy wyższych prędkościach obrotowych w przypadku swobodnego obracania się wiertła bez zetknięcia z obrabianym przedmiotem może dojść do jego zgięcia, co może skutkować obrażeniami ciała.

Dociskać wyłącznie w osi wiertła i nigdy nie wywierać nadmiernego nacisku. Wiertła mogą się wyginać, co może prowadzić do złamania lub utraty kontroli, skutkując obrażeniami ciała.

ODDATKOWE INSTRUKCJE BEZPIECZENSTWA I UŻYTKOWANIA

Używajcie środków ochronnych. Należy zawsze chronić oczy. Zalecane jest stosowanie odzieży ochronnej, takiej jak maska przeciwpyłowa, rękawice ochronne, stabilne obuwie antypoślizgowe, kask i ochronniki słuchu.

Pył wytwarzany podczas korzystania z produktu może być niebezpieczny dla zdrowia. Nie wdychać pyłu. Nosić odpowiednią maskę przeciwpyłową.

Przed rozpoczęciem prac przy produkcji należy wyjąć akumulator. Zabezpieczyć obrabiany element urządzeniem zaciskowym. Niezamocowane przedmioty obrabiane mogą spowodować poważne obrażenia i szkody.

Nie obrabiać materiałów niebezpiecznych dla zdrowia, takich jak azbest.

W trakcie pracy ze ścianami, sufitami i podłogami należy unikać kabli elektrycznych, rur gazowych i wodnych.

Wiórów i drzazg nie można usuwać podczas pracy produktu.

Nie sięgać do produktu w trakcie jego pracy.

Nie wkładać końcówki do urządzenia, gdy urządzenie jest uruchomione, a spust jest zablokowany. Końcówka zacznie się obracać w sposób niekontrolowany i może zranić operatora. Przed ponownym uruchomieniem urządzenia upewnić się, że końcówka jest prawidłowo osadzona.

Nie uruchamiać urządzenia ponownie, jeżeli wystąpił utyk. Ponowne włączenie może spowodować zjawisko odrzutu z dużą siłą. Określić przyczynę samoczynnego zatrzymania i usunąć ją, zwracając uwagę na zalecenia dotyczące bezpieczeństwa. W razie potrzeby wyjąć narzędzie wkładane.

Oto możliwe przyczyny:

- Włożone narzędzie jest przekrzywione w obrabianym elemencie.
- Włożone narzędzie przebiło obrabiany materiał.
- Produkt jest przeciężony.

Narzędzie do osadzania ma ostre krawędzie i może nagrzewać się podczas działania.

⚠ OSTRZEŻENIE! Niebezpieczeństwo skażenia i poparzenia: podczas zmiany narzędzia do osadzania

- przy odkładaniu produktu

PRZEZNACZENIE

Akumulatorowa wkrętarko-wiertarka jest zaprojektowana do wiercenia w drewnie, metalu i tworzywach sztucznych oraz do wkręcania z użyciem bitów wkrętakowych.

Nie należy go stosować do żadnych innych celów.

RYZIKO ZWIĄZANE Z UŻYTKOWANIEM

Nawet jeśli produkt jest stosowany zgodnie z zaleceniami, nie jest możliwe całkowite wyeliminowanie niektórych szczytkowych czynników ryzyka. Podczas użytkowania mogą wystąpić następujące zagrożenia, na które operator powinien zwrócić szczególną uwagę, aby ich uniknąć:

- urazy spowodowane przez drgania
 - Trzymać urządzenie za przeznaczone do tego uchwyty i ograniczyć czas pracy i narażenie.
- urazy słuchu spowodowane przez narażenie na hałas
 - Stosować ochronniki słuchu i ograniczyć narażenie.
- urazy spowodowane przez wyrzucane przedmioty
 - Przez cały czas stosować ochronę oczu, grube długie spodnie, rękawice oraz bezpieczne obuwie.
- zagrożenie zdrowia spowodowane wdychaniem toksycznego pyłu
 - Nosić odpowiednią maskę przeciwpyłową.

ZALECENIA DOTYCZĄCE BEZPIECZNEGO UŻYTKOWANIA AKUMULATORA

Stosowanie akumulatorów litowo-jonowych

Nie należy wyrzucać zużytych akumulatorów do śmieci ani spalać ich. MILWAUKEE Distributors oferuje odbiór starych akumulatorów, aby chronić środowisko.

Nie przechowywać zestawów akumulatorów razem z metalowymi przedmiotami (ryzyko zwarcia).

Używać tylko ładowarek systemowych M12 do ładowania zestawów akumulatorów systemowych M12. Nie stosować akumulatorów z innych systemów.

Akumulatorów i ładowarek nigdy nie należy otwierać, a ponadto należy przechowywać je w suchych pomieszczeniach. Akumulatory i ładowarki powinny być zawsze suche.

Może wystąpić wyciek kwasu z akumulatorów uszkodzonych pod wpływem nadmiernego obciążenia lub skrajnych temperatur. W przypadku kontaktu z kwasem akumulatorowym należy go natychmiast spłukać wodą z mydłem. W przypadku kontaktu z oczami należy je płukać przez co najmniej 10 minut i natychmiast zwrócić się o pomoc lekarską

Do części ładowarki przeznaczonej na umieszczenie akumulatora nie mogą przedostać się żadne części metalowe (ze względu na ryzyko zwarcia).

Akumulatory, które nie były używane od pewnego czasu, należy ponownie naładować przed użyciem.

Temperatury przekraczające 50 °C (122 °F) zmniejszają efektywność akumulatora. Unikać długotrwałego narażenia na działanie promieni słonecznych (ryzyko przegrzania).

Styki ładowarek i akumulatorów muszą być utrzymywane w czystości.

W celu uzyskania optymalnej żywotności akumulatory należy ładować do pełna po każdym użyciu.

W celu uzyskania najdłuższej możliwej żywotności akumulatora należy wyjmować go z ładowarki po naładowaniu do pełna.

W przypadku przechowywania akumulatorów dłużej niż 30 dni:

- Akumulator należy przechowywać w temperaturze poniżej 27 °C i z dala od wilgoci.
- Akumulatory należy przechowywać w stanie naładowania 30–50%.
- Akumulator należy ładować co sześć miesięcy przechowywania.

Ochrona akumulatorów litowo-jonowych

Skrajnie wysoki moment obrotowy, uwiązanie, utyk lub zwarcie mogą powodować duży pobór prądu — produkt będzie wibrował przez około 2 sekundy, a następnie się wyłączy. Aby zresetować, należy zwolnić spust.

W skrajnych warunkach wewnętrzna temperatura zestawu akumulatorów może wzrosnąć zbyt mocno. W takim przypadku wskaźnik poziomu paliwa będzie migać do ostygnięcia akumulatora. Gdy wskaźnik zgaśnie, można kontynuować pracę.

Transport akumulatorów litowo-jonowych

Baterie litowo-jonowe podlegają wymaganiom przepisów w sprawie towarów niebezpiecznych.

Transport tych akumulatorów musi odbywać się zgodnie z przepisami i regulacjami lokalnymi, krajowymi oraz międzynarodowymi.

Użytkownik może transportować akumulatory drogą lądową bez spełniania dodatkowych wymagań.

Komercyjny transport akumulatorów litowo-jonowych przez osoby trzecie podlega przepisom o towarach niebezpiecznych. Przygotowaniem do transportu i samym transportem mogą zajmować się wyłącznie odpowiednio przeszkolone osoby działające pod nadzorem stosownych ekspertów.

W trakcie transportowania akumulatorów:

- Upewnić się, że styki akumulatora są zabezpieczone i zaizolowane, aby zapobiec zwarciu.
- Upewnić się, że akumulator został zabezpieczony przed przemieszczaniem się w opakowaniu.
- Nie transportować baterii, które są pęknięte lub przeciekają.
- W celu uzyskania dalszych informacji należy skontaktować się z firmą spedycyjną.

OSTRZEŻENIE! Aby ograniczyć ryzyko pożaru, obrażeń oraz uszkodzenia produktu z powodu zwarcia, nigdy nie zanurzać narzędzia, akumulatora ani ładowarki w płynie ani nie dopuszczać do przedostania się płynu do ich wnętrza. Płyny żrące lub przewodzące, takie jak woda morską, niektóre chemikalia przemysłowe, a także wybielacze lub produkty zawierające wybielacze itp. mogą powodować zwarcie.

CZYSZCZENIE

Szczeliny wentylacyjne produktu muszą być zawsze drożne. Unikać stosowania rozpuszczalników do czyszczenia części z tworzyw sztucznych. Większość tworzyw sztucznych jest podatna na działanie różnego rodzaju rozpuszczalników i może ulec uszkodzeniu w wyniku ich stosowania. Do usuwania brudu, pyłu węglowego itp. należy używać czystych ściereczek.

KONSERWACJA

Stosować wyłącznie akcesoria i części zapasowe firmy MILWAUKEE. W przypadku konieczności wymiany elementów, które nie zostały tu opisane, skontaktuj się z naszym przedstawicielem serwisu MILWAUKEE (patrz lista adresów gwarancyjnych/servisowych).

W razie potrzeby można zamówić rysunek produktu rozebranego. Należy podać typ urządzenia oraz numer seryjny nadrukowany na etykiecie oraz zamówić rysunek u swojego lokalnego przedstawiciela serwisu lub bezpośrednio pod adresem: Techtronic Industries GmbH, Max-Eyth-Straße 10, 71364 Winnenden, Germany.

SYMBOLE

	Przed uruchomieniem produktu należy dokładnie zapoznać się z instrukcjami.
	UWAGA! OSTRZEŻENIE! NIEBEZPIECZEŃSTWO!
	Przed rozpoczęciem prac przy produkcji należy wyjąć akumulator.
	W trakcie pracy z produktem zawsze nosić okulary ochronne.
	Stosować ochronniki słuchu.
	Nosić odpowiednią maskę przeciwpyłową.
	Nosić rękawice.

Zużyte sprzęty elektrycznego i elektronicznego, w tym zużytych baterii i akumulatorów, nie należy wyrzucać jako nieposortowanych odpadów komunalnych. Zużyty sprzęt elektryczny i elektroniczny, w tym zużyte baterie i akumulatory, musi być gromadzony osobno. Zużyte baterie, akumulatory i źródła światła muszą zostać usunięte ze sprzętu. Skontaktować się z lokalnymi władzami lub sprzedawcą detalicznym w celu uzyskania porad dotyczących recyklingu i punktu zbiórki odpadów. Zgodnie z lokalnymi przepisami sprzedawcy detaliczni mogą być zobowiązani do nieodpłatnego odbioru zużytego sprzętu elektrycznego i elektronicznego, w tym baterii i akumulatorów. Państwa wkład w ponowne wykorzystanie i recykling zużytego sprzętu elektrycznego i elektronicznego, w tym baterii i akumulatorów, pomaga zmniejszyć zapotrzebowanie na surowce. Zużyte baterie i akumulatory — w szczególności zawierające lit — a także pozostały sprzęt elektryczny i elektroniczny, zawierają nadające się do recyklingu i cenne materiały i surowce, które mogą mieć negatywny wpływ na środowisko naturalne i zdrowie ludzkie, jeśli nie są usuwane w sposób przyjazny dla środowiska naturalnego. Z używanego sprzętu należy usunąć wszelkie ewentualne dane osobowe.

n_0	Prędkość bez obciążenia
V	Napięcie
	Prąd stały
	Symbol zgodności z przepisami europejskimi
	Symbol zgodności z przepisami brytyjskimi
	Symbol zgodności z przepisami ukraińskimi
	Eurazjatycki znak zgodności

MŪSZAKI ADATOK

	M12 BLDDRC
Típus	Akkumulátoros fúró-csavarozó
Gyártási kód	5053 17 01 XXXXX MJJJJ
Akkumulátor feszültsége	12 V ---
Terhelés nélküli fordulatszám, 1. fokozat	0–450 min ⁻¹
Terhelés nélküli fordulatszám, 2. fokozat	0–1550 min ⁻¹
Csavarónyomaték	40 Nm
Fúrési kapacitás acélban	10 mm
Fúrési kapacitás fában	
Lapos fúrófejfel	32 mm
Csigafúrófejfel	10 mm
yukfúrésszel	40 mm
Facsavarok (előfúrás nélkül)	13 mm
Fúrótokmány tartománya	1,5–10 mm
Tömeg az EPTA-Procedure 01/2014 szerint (2,0–6,0 Ah)	0,9–1,2 kg
Ajánlott üzemi hőmérséklet	-18...+50 °C
Ajánlott akkumulátortípusok	M12B..., M12HB...
Ajánlott töltők	M12-18 C, M12-18 FC, M12-18 AC, M12 C4, C12 C

Zajinformációk: A mért értékek meghatározása az EN 62841 szabvány szerint.

Jellemzően az eszköz „A” súlyozott zajszintjei:

Hangnyomásszint / Bizonytalanság (K)	77 dB(A) / 5 dB(A)
Hangerőszint / Bizonytalanság (K)	85 dB(A) / 5 dB(A)

Mindig viseljen fülvédőt.

Rezgési információk: Teljes rezgési értékek (a három tengely vektorösszege) EN 62841 szerint meghatározva.

Rezgéskibocsátási érték ($a_{h,r}$) / Bizonytalanság (K)

Fúrás fémbe	3,2 m/s ² / 1,5 m/s ²
Csavarozás	1,26 m/s ² / 1,5 m/s ²

FIGYELMEZTETÉS!

A jelen adatlapon megadott rezgés- és zajkibocsátási szint az EN 62841 által előírt szabványosított vizsgálat szerint került megállapításra, és szerszámok összehasonlítására alkalmazható. A kitétség előzetes felmérésére használható fel.

A megadott rezgéskibocsátási és zajkibocsátási szint az eszköz fő alkalmazásait jelöli. Azonban ha az eszközt nem megfelelően tartják karban, különböző alkalmazásokra vagy eltérő tartozékokkal használják, akkor a rezgés- és zajkibocsátás változhat. Ez jelentősen növelheti a kitétségi szintet a teljes munkaidő alatt.

A rezgésnek és zajnak való kitétségi szint becslésekor figyelembe kell venni azt az időt is, amikor a szerszám ki van kapcsolva, illetve amikor működik, de nem végez tényleges munkát. Ez jelentősen csökkentheti a kitétségi szintet a teljes munkaidő alatt.

Hozzon további biztonsági intézkedéseket, amelyek megvédik a gépkezelőt a rezgés és/vagy zaj hatásaitól, például a következőket: a szerszám és a tartozékok karbantartása, kezek melegen tartása, munkaminták szervezése.

FIGYELMEZTETÉS! Olvasson el, illetve tekintsen meg a géphez biztosított minden biztonsági figyelmeztetést, utasítást, illusztrációt és műszaki leírást. Ha nem tartja be az alábbiakban felsorolt összes utasítást, az áramütést, tüzet és/vagy súlyos sérüléseket okozhat. **Őrizze meg az összes figyelmeztetést és utasítást későbbi felhasználás céljából.**

FÚRÓ – BIZTONSÁGI FIGYELMEZTETÉSEK

Biztonsági utasítások minden művelethez

Ha a nagy teljesítményű gépet olyan műveletnél használja, ahol a vágótartozék vagy a rögzítők rejtett vezetékkel érintkezhetnek, akkor azt csak a szigetelt fogófelületnél tartsa meg. Ha feszültség alatti vezetékkel érintkezik a vágótartozék vagy

a rögzítők, akkor a szerszám fém részei is áram alá kerülhetnek, és megrázhathatják a kezelőt.

Biztonsági utasítások hosszú fúrószárak használatához
Soha ne működtesse a fúrószár maximális megengedett sebességénél nagyobb sebességen az eszközt. Nagyobb sebességénél a fúrószár valószínűleg elhajlik, ha a munkadarab érintkezése nélkül szabadon forog, ami személyi sérüléshez vezethet.

Mindig alacsony fordulatszámon kezdjen fúrni úgy, hogy a munkadarab a fúrószárral érintkezzen. Nagyobb sebességénél a fúrószár valószínűleg elhajlik, ha a munkadarab érintkezése nélkül szabadon forog, ami személyi sérüléshez vezethet.

Mindig csak a fúrószárral egy vonalban fejtessen ki nyomást, és a nyomás ne legyen túl nagy. A fúrószárak elhajolhatnak, ami törést vagy az irányítás elvesztését, az pedig személyi sérülést okozhat.

TOVÁBBI BIZTONSÁGI ÉS MUNKAVÉGZÉSI UTASÍTÁSOK

Használjon védőfelszerelést. Használjon mindig valamilyen biztonsági eszközt a szem védelmére. Védőruházat használata ajánlott, például porvédő maszk, védőkesztyű, erős csúszásgátló cipő, sisak és fülvédő.

A termék használata során termelt por az egészségre káros lehet. Ne lélegezze be a port! Viseljen megfelelő porvédő maszkot.

A terméken végzett bármilyen munka elkezdése előtt vegye ki az akkut.

A munkadarabot rögzítse egy szorítóeszközzel. A nem rögzített munkadarabok súlyos sérüléseket és károkat okozhatnak.

Ne munkáljon meg az egészségre veszélyt jelentő anyagokat (pl. azbeszt).

Kerülje el az elektromos kábeleket, gázcsöveket és vízvezetéseket, a falon, mennyezeten vagy padlón dolgozik.

A forgácsot és a szilánkokat nem szabad eltávolítani, amíg a termék fűt.

Ne nyúljon bele a termékbe működés közben.

Ne helyezze be a fejet a termékbe, ha az jár, és a kioldókapcsoló rögzített állapotban van. Elveszitheti az uralmát a fej felett, amely sérülést okozhat a kezelőnek. A termék újbóli működtetése előtt győződjön meg róla, hogy a fej megfelelően rögzítve van.

Ne kapcsolja be újra a terméket, ha az elakadt. Ha bekapcsolja, nagy erővel rúghat vissza. Ellenőrizze, hogy miért akadt el a termék és hárítsa el az okot, figyelembe véve a biztonsági utasításokat. Szükség esetén vegye el az leslétszámot.

Lehetséges okok lehetnek a következők:

- A meghúzószerszám ferdén érintkezik a megmunkálandó munkadarabbal.
- A meghúzószerszám átlukasztotta a megmunkálandó anyagot.
- A termék túl van terhelve.

A meghúzószerszám peremei élesek, és használat közben a termék felforrósodhat.

A FIGYELMEZTETÉS! Vágási és égési sérülés veszélye:

- a meghúzószerszámok cseréjekor
- a termék letételekor

MEGHATÁROZOTT HASZNÁLATI FELTÉTELEK

Az akkumulátoros fűrő-csavarozó fa, fém és műanyag fúrására, valamint csavarhúzófejek segítségével csavarbehajtásra szolgál.

Ne használja a terméket semmilyen más célra.

FENNMARADÓ KOCKÁZAT

A fennmaradó kockázati tényezőket még akkor is lehetetlen teljesen kiküszöbölni, ha a terméket az előírás szerint használják. A következő veszélyek merülhetnek fel, és a kezelőnek különös figyelmet kell fordítania az alábbi elkerülésére:

- rezgés által okozott sérülés
 - A terméket az erre szolgáló fogantyúknál tartsa, és korlátozza a munkaidőt és a rezgésnek való kitettséget.
- zajnak való kitettség által okozott halláskárosodás
 - Viseljen fülvédőt, és korlátozza a zajnak való kitettséget.
- repülő törmelék által okozott sérülés
 - Mindig viseljen szemvédőt, hosszú szárú és vastag nadrágot, kesztyűt és zárt cipőt.
- mérgező porok belégzése által okozott egészségkárosodás
 - Viseljen megfelelő porvédő maszkot.

AKKUMULÁTOR – BIZTONSÁGI UTASÍTÁSOK

A Li-ion-akkumulátorok használata

A használt akkumulátorokat ne dobja a háztartási hulladékba, illetve ne égesse el. A MILWAUKEE-forgalmazóknál a környezetvédelem érdekében leadhatók a használt akkumulátorok.

Az akkumulátorcsomagot ne tárolja fémtárgyakkal egy helyen (rövidzárlat veszélye).

Csak M12 rendszerű töltőt használjon az M12 rendszerű akkumulátorcsomagok töltéséhez. Ne használja más rendszerek akkumulátorait.

Soha ne szerelje szét az akkucsomagokat, és azokat csak száraz helyiségben tárolja. Az akkumulátorokat és a töltőket mindig tartsa szárazon.

Extrém terhelés vagy szélsőséges hőmérséklet esetén a sérült akkumulátorokból akkumulátorsav szivároghat. Ha akkumulátorsavval érintkezik, azonnal mossa le szappanos vízzel. Ha a szemébe jut, öblögesse alaposan legalább 10 percig, és azonnal forduljon orvoshoz.

A töltő akkumulátor részébe nem kerülhet fém (rövidzárlat kockázata).

A hosszabb ideig nem használt akkumulátorokat használat előtt újból fel kell tölteni.

Az 50 °C (122 °F) feletti hőmérséklet csökkenti az akkucsomag teljesítményét. Kerülje a hőnek vagy napnak való hosszabb kitettséget (túlmelegedési veszély).

A töltők, illetve az akkumulátorok csatlakozóit tisztán kell tartani.

Az optimális élettartam érdekében használat után az akkumulátorokat teljesen fel kell tölteni.

A lehető leghosszabb akkumulátor-élettartam eléréséhez a teljes feltöltéskor távolítsa el a töltőből az akkumulátort.

Amennyiben 30 napnál tovább tárolja az akkumulátorcsomagot:

- Az akkumulátort 27 °C alatti hőmérsékleten, száraz helyen tárolja.
- Az akkumulátorokat 30%–50%-os feltöltöttségi állapotban tárolja.
- Hat havonta töltsse fel az akkumulátorcsomagot a szokásos módon.

A Li-ion-akkumulátorok védelme

Rendkívül nagy nyomaték, szorulás, elakadás és magas áramfelvétel okozó rövidzárlat esetén a termék körülbelül 2 másodpercig rezegni kezd, majd a termék kikapcsol. A visszaállításához engedje el a kioldókapcsolót.

Szélsőséges körülmények között az akkumulátor belső hőmérséklete túl magasra emelkedhet. Ilyen esetekben a töltöttségjelző folyamatosan villog, amíg az akkumulátor le nem hűl. Miután a fények kialszanak, folytathatja a munkát.

A Li-ion-akkumulátorok szállítása

A lítium-ion akkumulátorokra a veszélyes árukra vonatkozó jogszabályi előírások vonatkoznak.

Az akkumulátorok szállítását a helyi, nemzeti és nemzetközi előírásokkal és szabályozásokkal összhangban kell végezni.

A felhasználó az akkumulátorokat további biztonsági előírások nélkül szállíthatja közúton.

A lítiumion akkumulátorok harmadik fél általi kereskedelmi szállítására a veszélyes árucikkek szabályai vonatkoznak. A szállítás előkészítését és szállítást kizárólag megfelelően képzett személyek végezhetik, és a folyamatot megfelelő szakértőknek kell kísérmük.

Az akkumulátorok szállításakor:

- Győződjön meg arról, hogy az akkumulátor érintkezőkapcsai védettek és szigeteltek a rövidzárlat elkerülése érdekében.
- A csomagoláson belül biztosítsa az akkumulátort, hogy ne mozduljon el.
- Ne szállítson repedt vagy szivárgó akkumulátorokat.
- További tanácsért forduljon a szállítmányozó céghez.

A FIGYELMEZTETÉS! Tűz, személyi sérülés és termékkárosodás rövidzárlat miatti kockázatának csökkentése érdekében soha ne merítse az eszközt, az akkucsomagot vagy a töltőt folyadékba, illetve ne engedje, hogy folyadék jusson ezekbe. A korrozív vagy vezetőképes folyadékok, például a tengervíz, bizonyos ipari vegyi anyagok és a fehérítőszer vagy a fehérítőszer-tartalmú termékek stb. rövidzárlatot okozhatnak.

TISZTÍTÁS

A termék szellőzőnyílásait mindig szabadon kell tartani.

Ne használjon oldószereket a műanyag alkatrészek tisztításakor. A legtöbb műanyag érzékeny különböző típusú kereskedelmi forgalomban kapható oldószerekre, és károsodhat a használatuktól. A kosz, szénpor stb. eltávolítására tiszta ruhát használjon.

KARBANTARTÁS

Csak MILWAUKEE tartozékokat és pótalkatrészeket használjon. Ha a dokumentumban nem szereplő alkatrészt kell cserélni, vegye fel a kapcsolatot a MILWAUKEE egyik szervizügynökével (lásd a garanciaszervezetek/szervezetek címlistáját).

Szükség esetén megrendelheti a termék perspektivikusan bontott nézetét. Adja meg a címkén feltüntetett terméktípust és sorozatszámot, majd rendelje meg a rajzot a helyi szervizügynökénél vagy közvetlenül a következő címen: Techtronic Industries GmbH, Max-Eyth-Straße 10, 71364 Winnenden, Germany.

SZIMBOLUMOK

	A termék elindítása előtt olvassa el figyelmesen a használati utasítást.
	VIGYÁZAT! FIGYELMEZTETÉS! VESZÉLY!
	A terméken végzett bármilyen munka elkezdése előtt vegye ki az akkut.
	A termék használatakor mindig viseljen szemüveget.
	Viseljen fülvédőt.
	Viseljen megfelelő porvédő maszkot.
	Viseljen kesztyűt!



Az akkumulátorok, valamint az elektromos és elektronikus berendezések hulladékait ne dobja a válogatatlan települési hulladékok közé. Az akkumulátorok, valamint az elektromos és elektronikus berendezések hulladékait elkülönítve gyűjtse. A hulladékká vált elemeket, akkumulátorokat és fényforrásokat vegye ki a berendezésből. Lépjen kapcsolatba a helyi hatósággal vagy kereskedővel az újrahasznosításra vonatkozó útmutatásért és a gyűjtőállomásokkal kapcsolatos információkért. A helyi szabályozások szerint a kereskedők kötelesek lehetnek ingyen visszavenni az akkumulátorok, illetve az elektromos és elektronikus berendezések hulladékait. A hozzájárulása az akkumulátorok, illetve az elektromos és elektronikus berendezések hulladékainak újrafelhasználásához és újrafeldolgozásához segít csökkenteni a nyersanyagok iránti keresletet. Különösen a lítiumot tartalmazó akkumulátorok, illetve az elektromos és elektronikus berendezések hulladékai értékes és újrafeldolgozható anyagokat tartalmaznak, amelyek káros hatással lehetnek a környezetre és az emberi egészségre, ha nem környezetbarát módon kezelik őket. A hulladékká vált berendezésből szükség esetén törölje a személyes adatokat.

n_0	Terhelés nélküli sebesség
V	Feszültség
	Egyenáram
	Európai megfelelőségi jelölés
	Brit megfelelőségi jelölés
	Ukrán megfelelőségi jelölés
	Eurázsiai megfelelőségi jelölés

TEHNIČNI PODATKI	M12 BLDDRC
Tip	Akumulatorski vrtni vijačnik
Koda proizvodnje	5053 17 01 XXXXXX MJJJ
Napetost baterije	12 V ---
Hitrost brez obremenitve, 1. prestava	0–450 min ⁻¹
Hitrost brez obremenitve, 2. prestava	0–1550 min ⁻¹
Navor	40 Nm
Najv. premer vrtnja v jeklo	10 mm
Najv. premer vrtnja v les	
S ploščatim nastavkom	32 mm
S svedrom	10 mm
S kronsko žago	40 mm
Vijaki za les (brez predhodnega vrtnja)	13 mm
Doseg vrtnalne glave	1,5–10 mm
Teža v skladu s postopkom EPTA 01/2014 (2,0–6,0 Ah)	0,9–1,2 kg
Priporočena temperatura okolja med delovanjem	-18...+50 °C
Priporočene vrste baterijskih sklopov	M12B..., M12HB...
Priporočeni polnilci	M12-18 C, M12-18 FC, M12-18 AC, M12 C4, C12 C

Informacije o hrupu: Izmerjene vrednosti določene v skladu z EN 62841.

Običajne povprečno uravnotežene stopnje hrupa orodja so:

Raven zvočnega tlaka/negotovost <i>K</i>	77 dB(A) / 5 dB(A)
Raven zvočne moči/negotovost <i>K</i>	85 dB(A) / 5 dB(A)

Vedno nosite ščitnike za ušesa.

Informacije o vibracijah: Skupne vrednosti vibracij (triosna vektorska vsota), določene v skladu z EN 62841.

Vrednost oddajanja vibracij a_{h1} / Negotovost *K*

Vrtanje v kovino	3,2 m/s ² / 1,5 m/s ²
Vijačenje	1,26 m/s ² / 1,5 m/s ²

A OPOZORILO!

Raven vibracij in emisij hrupa, navedena v tem informacijskem listu, je bila izmerjena v skladu s standardiziranim preskusom, določenim v standardu EN 62841, in se lahko uporablja za primerjavo enega orodja z drugim. Uporabi se jo lahko za predhodno oceno izpostavljenosti. Navedeni vrednosti emisij vibracij in hrupa veljata za glavne namene uporabe orodja. Vendar, če se orodje uporablja v druge namene, z drugačnimi dodatki ali je slabo vzdrževano, sta lahko ravni emisij vibracij in hrupa drugačni. To lahko znatno poveča raven izpostavljenosti med celotnim delovnim obdobjem.

Pri oceni stopnje izpostavljenosti vibracijam in hrupu je treba upoštevati tudi čas, ko je orodje izklopljeno ali ko deluje, vendar dejansko ne opravlja dela. To lahko znatno zmanjša raven izpostavljenosti med celotnim delovnim obdobjem.

Določite dodatne varnostne ukrepe za zaščito uporabnika pred vibracijami in/ali hrupom, na primer: vzdrževanje orodja in dodatne opreme, ohranjanje toplih rok, organizacija delovnih vzorcev.

A OPOZORILO! Preberite vsa varnostna opozorila, navodila, risbe in tehnične podatke, priložene k električnemu orodju.

Neupoštevanje katerega od navodil, navedenih spodaj, lahko povzroči elektrošok, požar in/ali hude telesne poškodbe.

Vsa opozorila in navodila shranite za poznejšo uporabo.

VARNOSTNA OPOZORILO ZA VRTANJE

Varnostna navodila za katero koli uporabo

Med izvajanjem del, pri katerih bi vrtno orodje lahko prišlo v stik s skrito električno napeljavo, električno orodje držite izključno za izolirano držalo. Vrtni dodatek ali pritrdilni element, ki pride v stik s kablom pod napetostjo, lahko povzroči prenos napetosti na kovinske dele električnega orodja, zaradi česar uporabnik lahko doživi elektrošok.

Varnostni napotki za uporabo dolgih svedrov

Nikoli ne vrtajte z višjim številom vrtljajev, kot je nazivno maksimalno število vrtljajev svedra. Pri visokem številu vrtljajev obstaja večja verjetnost, da se bo sveder pri prostem vrtenju brez stika z obdelovancem pričel upogibati, kar lahko povzroči telesne poškodbe.

Vedno pričinite vrtati z nizkim številom vrtljajev in s konico svedra v dotiku z obdelovancem. Pri visokem številu vrtljajev obstaja večja verjetnost, da se bo sveder pri prostem vrtenju brez stika z obdelovancem pričel upogibati, kar lahko povzroči telesne poškodbe.

Na sveder pritiskajte le v smeri osi svedra in ne s preveliko silo. Sveder se lahko upogne, zaradi česar se zlomi ali pa izgubite nadzor nad orodjem in se poškodujete.

DODATNA NAVODILA ZA VARNOST IN DELO

Uporabljajte osebno zaščitno opremo. Vedno nosite zaščito za oči. Priporočeno je nošenje zaščitnih oblačil, kot so protiprašna maska, zaščitne rokavice, trpežna obutev, ki ne drsi, čelada in ščitniki za ušesa.

Prah, ki nastaja med uporabo izdelka, lahko škoduje zdravju. Ne vdihavajte prahu. Nosite ustrezno protiprašno masko.

Pred začetkom izvajanja kakršnihkoli posegov na izdelku odstranite baterijski vložek.

Obdelovanca vpnite s prižemo. Nevpeti obdelovanci lahko povzročijo hude telesne poškodbe in materialno škodo.

Ne obdelujte materialov, ki predstavljajo nevarnost za zdravje, kot je azbest.

Pri delu na stenah, stropih ali tleh se izognite električnim kablom, plinskim cevem in vodovodnim cevem.

Medtem ko izdelek deluje, odkruškov in trsk ne smete odstranjevati. Ne segajte v izdelek, ko ta deluje.

Nastavka ne vstavljajte v izdelek, če ta deluje in je stikalo v sredinskem položaju. Nastavek lahko odleti in poškoduje uporabnika. Pred uporabo izdelka se prepričajte, da je nastavek pravilno nameščen.

Po ustavitvi izdelka ne vklopite znova. Vnovičen vklop lahko povzroči povratni udarec z visoko reakcijsko silo. Ugotovite vzrok za zastoj izdelka in ga odpravite, pri čemer upoštevajte varnostna navodila. Po potrebi odstranite orodje za vstavljanje.

Možni so naslednji vzroki:

- Nastavek je nagnjen v obdelovancu, ki ga želite obdelati.
- Nastavek je prodir skozi material, ki ga želite obdelati.
- Izdelek je preobremenjen.

Nastavek je oster in se lahko med uporabo segreje.

A OPOZORILO! Nevarnost urednin in opeklin:

- pri zamenjavi nastavkov
- pri odlaganju izdelka

PREDPISANI POGOJI UPORABE

Akumulatorski vrtnik/vijačnik je zasnovan za vrtnje v les, kovino in plastiko ter vijačenje vijakov z vijačnimi nastavki.

Izdelka ne uporabljajte v druge namene.

REZIDUALNA TVEGANJA

Čeprav izdelek uporabljate kot je predpisano, določenih dejavnikov preostalega tveganja kljub temu ni mogoče povsem odpraviti. Lahko se pojavijo naslednje nevarnosti in uporabnik mora biti posebej pozoren, da jih prepreči:

- poškodbe zaradi vibracij
 - Izdelek držite za označena ročaja ter omejite čas dela in izpostavljenost.
- poškodbe sluha zaradi izpostavljenosti hrupu
 - Nosite zaščito za ušesa in omejite izpostavljenost.
- poškodbe zaradi delcev, ki jih izvrže orodje
 - Vedno nosite zaščitna očala, debele dolge hlače, rokavice in trpežno obutev.
- nevarnost za zdravje zaradi vdihavanja strupenega prahu
 - Nosite ustrezno protiprašno masko.

VARNOSTNA NAVODILA ZA BATERIJO

Uporaba litij-ionskih baterij

Izrabljenih baterijskih vložkov ne odlagajte skupaj z gospodinjstvi odpadki in jih ne sezigajte. Varujte okolje in stare baterije oddajte pri distributerjih izdelkov MILWAUKEE.

Baterijskega sklopa ne hranite skupaj s kovinskimi predmeti (nevarnost kratkega stika).

Za polnjenje baterijskih sklopov sistema M12 uporabljajte samo polnilnike za sistem M12. Ne uporabljajte baterij, ki pripadajo drugim sistemom.

Baterijskih vložkov in polnilcev nikoli ne odpirajte ter jih shranjujte izključno v suhih prostorih. Baterijski vložki in polnilci naj bodo vedno suhi.

Pri ekstremni obremenitvi ali ekstremnih temperaturah lahko iz poškodovanih baterij izteče kislina. V primeru stika s kislino iz baterije mesto stika takoj sperite z milom in vodo. V primeru stika z očmi temeljito spirajte najmanj 10 minut in takoj poiščite zdravniško pomoč.

V del polnilca, ki je namenjen za baterijo, se ne sme vstaviti nobenih kovinskih delov (nevarnost kratkega stika).

Baterijske vložke, ki jih nekaj časa niste uporabljali, je treba pred uporabo napolniti.

Temperature nad 50 °C (122 °F) zmanjšajo učinkovitost baterijskega vložka. Preprečite dolgotrajno izpostavljenost toploti ali sončni svetlobi (nevarnost pregretja).

Kontakti polnilcev in baterijskih vložkov morajo biti vedno čisti.

Za zagotovitev optimalne življenjske dobe baterijskih vložkov jih je treba po uporabi povsem napolniti.

Za zagotovitev najdaljše možne življenjske dobe baterije jo odstranite iz polnilca, ko je povsem napolnjena.

Shranjevanje baterijskega vložka za dlje kot 30 dni:

- Baterijski vložek shranite v prostoru, kjer je temperatura nižja od 27 °C in ni vlage.
- Baterijske vložke shranjujte napolnjene od 30 do 50 %.
- Vsakih šest mesecev shranjevanja morate kot običajno zamenjati baterijski sklop.

Zaščita za litij-ionske baterije

Pri izredno visokem navoru, zatikanju, zaustavitvi in kratkem stiku, pri katerih je potrebnega veliko toka, izdelek vibrira približno 2 sekundi, nato pa se izdelek izklopi. Za ponastavitev sprostite sprožilnik.

V ekstremnih razmerah se lahko notranja temperatura baterijskega sklopa preveč poveša. V tem primeru merilnik napoljenosti utripa, dokler se baterijski sklop ne ohladi. Po izklopu indikatorjev lahko nadaljujete z delom.

Prevoz litij-ionskih baterij

Litij-ionske baterije so predmet zakonodaje o nevarnem blagu.

Prevoz teh baterij je treba izvesti v skladu z lokalnimi, nacionalnimi in mednarodnimi določbami ter predpisi.

Uporabnik lahko prevaža baterije po cesti brez dodatnih zahtev.

Za komercialni prevoz litij-ionskih baterij s strani tretjih oseb se uporabljajo predpisi o nevarnem blagu. Pripravo na prevoz in prevoz lahko izvedejo izključno ustrezno usposobljene osebe, postopek pa morajo spremljati ustrezni strokovnjaki.

Pri prevozu baterij:

- Zagotovite, da so kontaktni priključki baterij zaščiteni in izolirani, da se prepreči kratek stik.
- Poskrbite, da embalaža prepreči premikanje baterijskega vložka.
- Baterij, ki so počene ali puščajo, ne prevažajte.
- Za dodatne nasvete se obrnite na prevozno podjetje.

A OPOZORILO! Za zmanjšanje nevarnosti požara, telesne poškodbe in poškodbe izdelka zaradi kratkega stika nikoli ne potopite orodja, baterijskega vložka ali polnilca v tekočino ali dopustite, da bi tekočina vrla vanje. Korozivne ali prevodne tekočine, kot so morska voda, določene industrijske kemikalije in belilo oziroma izdelki, ki vsebujejo belilo itd., lahko povzročijo kratek stik.

A OPOZORILO! Za zmanjšanje nevarnosti požara, telesne poškodbe in poškodbe izdelka zaradi kratkega stika nikoli ne potopite orodja, baterijskega vložka ali polnilca v tekočino ali dopustite, da bi tekočina vrla vanje. Korozivne ali prevodne tekočine, kot so morska voda, določene industrijske kemikalije in belilo oziroma izdelki, ki vsebujejo belilo itd., lahko povzročijo kratek stik.

ČIŠČENJE

Prezračevalne reže izdelka morajo biti vedno čiste.

Plastičnih delov ne čistite s topili. Večina vrst plastike je občutljivih na razne vrste komercialnih topil, zato se lahko ob njihovi uporabi poškoduje. Umazanijo, karbonski prah in podobno odstranite s čisto krpo.

VZDRŽEVANJE

Uporabljajte samo dodatno opremo in nadomestne dele MILWAUKEE. Če je treba zamenjati sestavne dele, ki niso opisani, se obrnite na enega od servisnih zastopnikov družbe MILWAUKEE (glejte seznam naslovov za uveljavljanje garancije/servis).

Po potrebi lahko naročite eksplozijski pogled izdelka. Navedite vrsto izdelka in serijsko številko, ki je navedena na nalepki, ter naročite risbo pri lokalnem servisnem zastopniku ali neposredno na naslovu: Techtronic Industries GmbH, Max-Eyth-Straße 10, 71364 Winnenden, Germany.

SIMBOLI

	Pred zagonom izdelka pazljivo preberite navodila.
	POZOR! OPOZORILO! NEVARNOST!
	Pred začetkom izvajanja kakršnihkoli posegov na izdelku odstranite baterijski vložek.
	Med uporabo izdelka vedno nosite zaščitna očala.
	Uporabljajte zaščito za sluh.
	Nosite ustrezno protiprašno masko.
	Nosite rokavice.
	Odpadnih baterij in odpadne električne in elektronske opreme ne odlagajte med nesortirane gospodinjske odpadke. Odpadne baterije in odpadno električno in elektronsko opremo je treba zbirati ločeno. Odpadne baterije, odpadne akumulatorje in svetlobne vire je treba odstraniti iz opreme. Glede recikliranja in zbirališča se posvetujte z lokalnim organom ali prodajalcem. Skladno z lokalnimi predpisi morajo trgovci na drobno odpadne baterije in odpadno električno in elektronsko opremo morda brezplačno prevzeti. Vaš prispevek k ponovni uporabi in recikliranju odpadnih baterij in odpadne električne in elektronske opreme pomaga zmanjšati zahteve po surovinah. Odpadne baterije, predvsem tiste, ki vsebujejo litij, in odpadna električna in elektronska oprema vsebujejo dragocene materiale in materiale, ki jih je mogoče reciklirati, in lahko v primeru, da se ne odložijo na način, skladen z okoljem, negativno vplivajo na okolje in zdravje ljudi. Če so v odpadni opremi shranjeni osebni podatki, jih izbrišite.
n_0	Hitrost brez obremenitve
V	Napetost
	Enosmerni tok

	Evropski znak skladnosti
	Britanski znak skladnosti
	Ukrajinski znak skladnosti
	Evrazijski znak skladnosti

TEHNIČKI PODACI

	M12 BLDDRC
Vrsta	Akumulatorska bušilica
Proizvodni kod	5053 17 01 XXXXX MJJJ
Napon baterije	12 V ---
Brzina bez opterećenja, 1. stupanj prijenosa	0–450 min ⁻¹
Brzina bez opterećenja, 2. stupanj prijenosa	0–1550 min ⁻¹
Moment pritezanja	40 Nm
Kapacitet bušenja u čelik	10 mm
Kapacitet bušenja u drvo	
S ravnim svrdlom	32 mm
Sa svrdlom za zemlju	10 mm
S krunskim svrdlom	40 mm
Vijci za drvo (bez prethodnog bušenja)	13 mm
Raspon stezne glave bušilice	1,5–10 mm
Težina u skladu s EPTA-Procedure 01/2014 (2,0–6,0 Ah)	0,9–1,2 kg
Preporučena okolna radna temperatura	-18...+50 °C
Preporučene vrste baterija	M12B..., M12HB...
Preporučeni punjači	M12-18 C, M12-18 FC, M12-18 AC, M12 C4, C12 C

Informacije o buci: Izmjerene vrijednosti u skladu s normom EN 62841.

Tipično, A-ponderirane vrijednosti razine buke iznose:

Razina zvučnog tlaka / nesigurnost K	77 dB(A) / 5 dB(A)
Razina zvučne snage / nesigurnost K	85 dB(A) / 5 dB(A)

Uvijek nosite štitičke za uši.

Informacije o vibracijama: Ukupne vrijednosti vibracija (zbroj troosnog vektora) određene u skladu s normom EN 62841.

Razina vibracijske emisije a_{hv} / Nesigurnost K

Bušenje metala	3,2 m/s ² / 1,5 m/s ²
Pritezanje	1,26 m/s ² / 1,5 m/s ²

UPOZORENJE!

Razine vibracija i buke navedene na ovom listu s informacijama izmjerene su u skladu sa standardiziranim testiranjem navedenim u normi EN 62841 i mogu se upotrijebiti za usporedbe alata. Mogu se upotrijebiti za preliminarnu procjenu izloženosti.

Deklarirane vrijednosti razine emisije vibracija i buke predstavljaju glavne primjene alata. Međutim, ako se alat koristi za druge primjene, koristi s različitim dodacima ili ako se loše održava, emisija vibracija i buke se može razlikovati od navedene vrijednosti. To može znatno povećati razinu izloženosti tijekom ukupnog razdoblja rada.

Pri procjeni razine izloženosti vibracijama i buci treba se uzeti u obzir i vrijeme kada je uređaj isključen ili kada je uključen, no radi u praznom hodu. To može znatno smanjiti razinu izloženosti tijekom ukupnog razdoblja rada.

Utvrđite dodatne sigurnosne mjere za zaštitu operatera od učinka vibracije i/ili buke kao što su: održavanje alata i dodataka, grijanje ruku i organizacija obrazaca rada.

UPOZORENJE! Pročitajte sva sigurnosna upozorenja, ilustracije i specifikacije isporučene s ovim električnim alatom.

Ne budete li se pridržavali svih uputa navedenih u nastavku, može doći do strujnog udara, požara i/ili teške ozljede.

Sva upozorenja i upute sačuvajte za buduću upotrebu.

SIGURNOSNA UPOZORENJA PRI UPOTREBI BUŠILICE

Sigurnosne upute za sve radnje

Kada režete tako da postoji mogućnost da dodatni pribor za rezanje ili zatezači dotaknu skriveno ožičenje uređaja, električni alat držite isključivo za izolirane površine za hvatanje. Dodatna oprema za rezanje ili zatezači koji su u doticaju sa žicom pod naponom izložene metalne dijelove i električni alat mogu staviti pod napon i mogu prouzročiti strujni udar rukovatelju.

Sigurnosne upute prilikom korištenja dugih svrdala bušilice

Nikada ne radite brzinom većom od maksimalne nazivne vrijednosti brzine svrdla bušilice. Pri većim brzinama svrdlo će se vjerojatno saviti ako mu se dozvoli da se okreće slobodno bez doticaja s obratkom i izazvati tjelesnu ozljedu.

Uvijek počinite bušiti malom brzinom i s vrhom svrdla u doticaju s obratkom. Pri većim brzinama svrdlo će se vjerojatno saviti ako mu se dozvoli da se okreće slobodno bez doticaja s obratkom i izazvati tjelesnu ozljedu.

Pritisak izvršavajte samo u izravnoj liniji sa svrdlom i ne primjenjujte preveliki pritisak. Svrdla se mogu saviti uzrokujući slamanje ili gubitak kontrole, što dovodi do tjelesne ozljede.

DODATNE SIGURNOSNE I RADNE UPUTE

Rabite zaštitnu opremu. Uvijek zaštitite oči. Preporučuje se upotreba zaštitne odjeće i obuće, kao što je maska za zaštitu od prašine, čvrsta protuklizna obuća, kaciga i štitnici za uši.

Prašina koja nastaje tijekom korištenja proizvoda može biti štetna za zdravlje. Nemojte udisati prašinu. Nosite prikladnu masku za zaštitu od prašine.

Baterijski sklop uklonite prije početka bilo kakvog rada na proizvodu. Obradak uvijek stegnite steznom napravom. Obraci koji nisu stegnuti mogu prouzročiti teške ozljede i oštećenja.

Nemojte strojno obrađivati nijedan od materijala koji predstavljaju opasnost za zdravlje, poput azbesta.

Izbjegavajte električne kabele, plinske cijevi i vodovodne cijevi kada radite na zidovima, stropu ili podu.

Krhotine i iverje ne smiju se uklanjati dok proizvod radi.

Ne stavljajte ruke u proizvod dok radi.

Nemojte umetati svrdlo u proizvod kada proizvod radi i kada je okidač zaključan u središnjem položaju. Svrdlo će se nekontrolirano vrtjeti i moglo bi ozlijediti rukovatelja. Provjerite je li svrdlo pravilno umetnuto prije nego što ponovno pokušate koristiti proizvod.

Proizvod nakon zastoja nemojte ponovno uključiti. Njegovo ponovno uključivanje moglo bi prouzročiti povratni udar s velikom reaktivnom silom. Odredite zašto je proizvod zatajio i ispravite to, obračunajući pažnju na sigurnosne upute. Ako je potrebno, uklonite alat za umetanje.

Mogući uzroci mogu biti sljedeći:

- Alat za umetanje nagnut je u materijalu koji će se obrađivati.
- Alat za umetanje probio je materijal koji će se obrađivati.
- Proizvod je preopterećen.

Alat za umetanje oštih je rubova i može postati vruć prilikom upotrebe.

⚠ UPOZORENJE! Opasnost od porezotina i opekline:

- prilikom promjene alata za umetanje
- prilikom spuštanja proizvoda na površinu

NAVEDENI UVJETI KORIŠTENJA

Akumulatorska bušilica/odvijač dizajnirana je za bušenje drva, metala i plastike te vrtanje vijaka s pomoću nastavaka odvijača.

Proizvod nemojte upotrebljavati u druge svrhe.

OSTALE OPASNOSTI

Čak i kada se proizvod koristi onako kako je propisano, još uvijek je nemoguće u potpunosti ukloniti određene faktore preostalog rizika. Mogu se pojaviti sljedeće opasnosti i rukovatelj bi trebao biti osobito oprezan kako bi izbjegao sljedeće:

- ozljede uzrokovane vibracijama
 - Proizvod držite za označene ručke i ograničite izloženost u vrijeme rada.
- ozljede vezane uz sluh uzrokovane izloženosti buci
 - Nosite zaštitu za uši i ograničite izloženost.
- ozljede uzrokovane letećim krhotinama
 - U svakom trenutku nosite zaštitu za oči, debele duge hlače, rukavice i odgovarajuću obuću.
- opasnosti za zdravlje uzrokovane udisanjem otrovne prašine
 - Nosite prikladnu masku za zaštitu od prašine.

SIGURNOSNE UPUTE ZA BATERIJU

Upotreba Litij-ionskih baterija

Korištene baterijske sklopove nemojte odlagati u kućanski otpad niti ih spaljivati. Distributeri tvrtke MILWAUKEE nude opciju preuzimanja starih baterija radi zaštite okoliša.

Bateriju nemojte čuvati zajedno s metalnim predmetima (rizik od kratkog spoja).

Za punjenje baterija sustava M12 koristite samo punjače sustava M12. Nemojte koristiti baterijske sklopove iz drugih sustava.

Nikada ne lomite i ne otvarajte baterijske sklopove i punjače i skladištite ih samo u suhim prostorijama. Baterijske sklopove i punjače održavajte suhima u svakom trenutku.

Iz oštećenih baterija pod ekstremnim opterećenjima ili temperaturama može doći do curenja akumulatorske kiseline. Baterijsku kiselinu u slučaju kontakta odmah isperite sredstvom za čišćenje i vodom. U slučaju kontakta s očima, temeljito ispirite najmanje 10 minuta i odmah zatražite pomoć liječnika.

Nikakvi metalni dijelovi ne smiju ući u odjeljak za bateriju na punjaču (rizik od kratkog spoja).

Baterijske sklopove koji nisu korišteni neko vrijeme treba ponovno napuniti prije korištenja.

Temperature koje prelaze 50 °C (122 °F) smanjuju performanse baterije. Izbjegavajte dugotrajno izlaganje toplini ili sunčevoj svjetlosti (opasnost od pregrijavanja).

Morate održavati čistoću kontakata punjača i baterijskih sklopova. Za optimalni životni vijek, bateriju nakon korištenja morate potpuno napuniti.

Kako biste postigli najdulji mogući životni vijek baterije, nakon potpunog punjenja bateriju uklonite iz punjača.

U slučaju skladištenja baterijskog sklopa dužeg od 30 dana:

- Baterije skladištite na temperaturi ispod 27 °C i zaštićene od vlage.
- Baterijske sklopove skladištite u stanju napunjenosti od 30 %–50 %.
- Nakon svakih šest mjeseci skladištenja na normalan način napunite bateriju.

Zaštita baterije za litij-ionske baterije

Pri iznimno visokim okretnim momentima, vezivanju, zastoju i situacijama kratkog spoja koje uzrokuju veliku potrošnju struje, proizvod će vibrirati otprilike 2 sekunde i nakon toga se isključiti. Da biste ponovno postavili, otpustite okidač.

U izvanrednim okolnostima interna temperatura baterije može postati previsoka. Ako se to dogodi, pokazivač napunjenosti baterije počeo će bljeskati sve dok se baterija ne ohladi. Nakon što se svjetla isključuju, nastavite s radom.

Transport Litij-ionskih baterija

Litij-ion baterije podliježu zahtjevima zakonodavstva o opasnim tvarima.

Prijevoz tih baterija mora se izvršiti u skladu s lokalnim, nacionalnim i međunarodnim odredbama i propisima.

Korisnik baterije može transportirati cestom bez dodatnih preduvjeta.

Komercijalni transport litij-ionskih baterija od strane trećih strana podložno je relevantnim Propisima o opasnim tvarima (Dangerous Goods Regulations, DGR). Pripremu prijevoza i prijevoz mora obavljati isključivo odgovarajuće obučeno osoblje, a postupak moraju pratiti odgovarajući stručnjaci.

Prilikom transporta baterija:

- Uvjerite se da su kontaktni terminali baterije zaštićeni i izolirani kako bi se spriječio nastanak kratkog spoja.
- Uvjerite se da je baterija u ambalaži učvršćena tako da se spriječi njeno pomicanje.
- Ne prevozite baterije koje su napukle ili koje cure.
- Javite se špediterskoj tvrtki kako biste dobili dodatni savjet.

⚠ UPOZORENJE! Kako biste smanjili rizik od požara, tjelesnih ozljeda i oštećenja proizvoda zbog kratkog spoja, nikada nemojte umakati svoj alat, baterijski sklop ili punjač u tekućinu ili dozvoliti da tekućina prodre u njih. Korozivni ili vodljivi fluidi, poput morske vode, određenih industrijskih kemikalija i izbjeljivača ili proizvoda koji sadrže izbjeljivač, itd., mogu uzrokovati nastanak kratkog spoja.

ČIŠĆENJE

Ventilacijski otvori proizvoda moraju biti čisti u svakom trenutku.

Izbjegavajte korištenje otapala za čišćenje plastičnih dijelova.

Većina plastičnih materijala osjetljiva je na razne vrste komercijalnih otapala i mogu se oštetiti prilikom njihove upotrebe. Čistim krpama uklonite prljavštinu, ugljenu prašinu, itd.

ODRŽAVANJE

Upotrebljavajte samo dodatke i rezervne dijelove tvrtke MILWAUKEE. U slučaju da komponente koje nisu opisane treba zamijeniti, obratite se jednom od servisnih agenata tvrtke MILWAUKEE (pogledajte naš popis adresa za jamstva/usluge).

Crtež prikaza rastavljenog sklopa proizvoda moguće je naručiti prema potrebi. Navedite vrstu i serijski broj proizvoda naveden na oznaci i naručite sliku od lokalnog servisnog agenta ili izravno na adresi: Techtronic Industries GmbH, Max-Eyth-Straße 10, 71364 Winnenden, Germany.

SIMBOLI

	Prije pokretanja proizvoda pažljivo pročitajte upute.
	OPREZ! UPOZORENJE! OPASNOST!
	Baterijski sklop uklonite prije početka bilo kakvog rada na proizvodu.
	Priilikom korištenja proizvoda uvijek nosite naočale.
	Nosite zaštitu za uši.
	Nosite prikladnu masku za zaštitu od prašine.
	Nosite rukavice.
	Otpadne akumulatore, otpadnu električnu i elektroničku opremu nemojte odlagati kao nesortirani komunalni otpad. Otpadni akumulatori i otpadna električna i elektronička oprema moraju se prikupljati odvojeno. Otpadne baterije, otpadni akumulatori i izvori svjetla moraju se ukloniti iz opreme. Od lokalnih nadležnih tijela ili trgovca zatražite savjete koji se odnose na recikliranje i mjesto za skupljanje otpada. U skladu s lokalnim propisima, trgovci u maloprodaji imaju obvezu besplatnog preuzimanja otpadnih baterija i otpadne električne i elektroničke opreme. Vaš doprinos ponovnoj upotrebi i recikliranju otpadnih baterija i otpadne električne i elektroničke opreme pomaže u smanjenju potrebe za sirovinama. Otpadne baterije, osobito one koje sadrže litij i električna i elektronička oprema sadrži i vrijedne materijale koje je moguće reciklirati, koji mogu negativno utjecati na okoliš i ljudsko zdravlje, ako se ne uklanja na način ekološki sukladan s okolišem. Izbrišite osobne podatke iz otpadne opreme, ako ih ima.
n_0	Brzina bez opterećenja
V	Napon
	Istosmjerna struja

	Europska oznaka sukladnosti
	Britanska oznaka sukladnosti
	Ukrajinska oznaka sukladnosti
	Euroazijska oznaka sukladnosti

TEHNISKIE DATI	M12 BLDDRC
Veids	Bezvadu urbšanas instruments
Ražošanas kods	5053 17 01 XXXXXX MJJJJ
Akumulatora spriegums	12 V ---
Tukšgaitas ātrums, 1. pārnesums	0–450 min ⁻¹
Tukšgaitas ātrums, 2. pārnesums	0–1550 min ⁻¹
Griezies moments	40 Nm
Tērauda urbšanas jauda	10 mm
Koka urbšanas jauda	
Ar plakano urbja uzgali	32 mm
Ar spirālveida urbja uzgali	10 mm
Ar cilindrisko zaģi	40 mm
Koka skrūves (bez iepriekšējas urbšanas)	13 mm
Urbja patronas izmēra diapazons	1,5–10 mm
Svars saskaņā ar EPTA procedūru 01/2014 (2,0–6,0 Ah)	0,9–1,2 kg
Ieteicamā apkārtējās vides temperatūra lietošanai	-18...+50 °C
Ieteicamie akumulatoru bloku tipi	M12B..., M12HB...
Ieteicamie lādētāji	M12-18 C, M12-18 FC, M12-18 AC, M12 C4, C12 C

Trokšņu informācija: Izmēritās vērtības noteiktas saskaņā ar EN 62841.

Parasti instrumenta A-svērtie skaņu līmeņi ir:

Skaņas spiediena līmenis / Nenoteiktība K	77 dB(A) / 5 dB(A)
Skaņas intensitātes līmenis / Nenoteiktība K	85 dB(A) / 5 dB(A)

Vienmēr vaikājiet dzirdes aizsarglīdzekļus!

Vibrācijas informācija: Kopējās vibrācijas vērtības (vektoru summa trīs asīs) noteiktas saskaņā ar EN 62841.

Vibrācijas emisijas vērtība a _n / Nenoteiktība K	
Urbšana metālā	3,2 m/s ² / 1,5 m/s ²
Skrūvēšana	1,26 m/s ² / 1,5 m/s ²

▲ BRĪDINĀJUMS!

Šajā informācijas lapā norādītais vibrāciju un trokšņu emisiju līmenis ir mērīts saskaņā ar standartizēto testu, kas minēts standartā EN 62841, un šos mērījumus var izmantot dažādu rīku salīdzināšanai. Tos var izmantot, lai iepriekš noteiktu, cik intensīva būs iedarbība.

Deklarētās vibrāciju un trokšņu veidošanās vērtības atspoguļots galvenajam instrumenta pielietojumam. Tomēr, ja instruments tiek izmantots citam pielietojumam, izmantots ar citiem aksesuāriem, vai netiek pienācīgi kopts, vibrāciju un trokšņu līmenis var atšķirties. Tas var būtiski palielināt iedarbības līmeni kopējā darba periodā.

Aprēķinot pakļaušanu vibrācijas un trokšņa iedarbībai, jāņem vērā arī reizes, kad instruments ir izslēgts vai darbojas, bet netiek izmantots darba veikšanai. Tas var būtiski samazināt iedarbības līmeni kopējā darba periodā.

Nosakiet papildu drošības pasākumus, lai aizsargātu operatoru pret vibrācijas un/vai trokšņa iedarbību, piemēram, veiciet instrumenta un piederumu apkopi, gādājiet, lai plaukstas būtu siltas, organizējiet darba modeļus.

▲ BRĪDINĀJUMS! Izlasiet visus drošības brīdinājumus, norādes, ilustrācijas un specifikācijas, kas sniegtas kopā ar šo elektroinstrumentu. Turpmāk minēto instrukciju neievērošanas gadījumā var tikt gūts elektriskā strāvas trieciens un/vai smagas traumas vai izcelties ugunsgrēks.

Saglabājiet visus brīdinājumus un norādījumus turpmākai lietošanai.

URBJA DROŠĪBAS BRĪDINĀJUMI

Drošības brīdinājumi visām darbībām

Turiet elektroinstrumentu tikai aiz izolētajām satveršanas virsmām, gadījumos, kad veicamā darba laikā urbšanas rīks vai stiprinājumi var nonākt saskarsmē ar aplēptu vadu instalāciju. Urbšanas rīku vai stiprinājumu saskarsme ar zem sprieguma esošu

vadu var radīt strāvas noplūdi uz elektroinstrumenta metāla daļām un izraisīt lietotāja elektrotraumas.

Drošības norādes, izmantojot garus urbjus

Nekad nelietojiet ar lielāku apgriezīgu skaitu, kā noteiktie maksimālie urbja apgriezieni. Pie lielāka ātruma pastāv iespēja, ka urbis salieksies, brīvi griežoties bez saskares ar urbjamu virsmu, un var radīt ievainojumus.

Vienmēr sāciet urbšanu ar zemiem apgriezieniem, urbja galam esot saskarē ar apstrādājamo materiālu. Pie lielāka ātruma pastāv iespēja, ka urbis salieksies, brīvi griežoties bez saskares ar urbjamu virsmu, un var radīt ievainojumus.

Piemērojiet spiedienu tikai taisnā līnijā pret urbi, neizmantojiet pārmērīgu spiedienu. Urbis var saliekties, izraisot salūšanu vai vadības zaudēšanu un radot ievainojumus.

PAPILDU DROŠĪBAS UN DARBA NORĀDĪJUMI

Izmantojiet individuālo aizsardzības aprīkojumu. Obligāti vaikājiet acu aizsarglīdzekļus. Ieteicams lietot aizsargapģērbu, piemēram, putekļu masku, aizsargcimdus, izturīgus neslidošus apavus, ķiveri un dzirdes aizsargus.

Produkta izmantošanas laikā radītie putekļi var būt kaitīgi veselībai. Neieelpojiet putekļus. Valkājiet piemērotu putekļu aizsargmasku.

Noņemiet akumulatoru bloku, pirms uzsākt jebkādas apkopes darbus.

Nostipriniet apstrādājamo materiālu ar skavu. Nenostiprinātas sagataves var izraisīt smagus ievainojumus un bojājumus.

Neslīpējiet jebkādas materiālus, kas rada briesmas veselībai, piemēram, azbestu.

Strādājot uz sienām, griestiem vai grīdām, izvairieties no elektrības vadiem, gāzes caurulēm un ūdens caurulēm.

Šķēpeļu un skaidu tīrīšana ir aizliegta, instrumentam darbojoties. Neaiztieciet produktu, kamēr tas darbojas.

Kad produkts darbojas, un trigeris ir statusā ar ieslēgtu bloķējumu, neievietojiet uzgali produktā. Uzgālis var tikt izsviests ar spēku un radīt traumas operatoram. Pirms produkta atkārtotas iedarbināšanas pārbaudiet, vai uzgālis ir pareizi uzstādīts.

Pēc apstāšanās neieslēdziet produktu atkal. Tā atkārtota ieslēgšana var izraisīt atsitenu ar augstu reakcijas spēku. Nosakiet, kāpēc produkts ir apstājies, un novērsiet traucējumus, pievērsot uzmanību drošības instrukcijām. Ja nepieciešams, noņemiet uzgali.

Tam par iemeslu var būt:

- Ievietošanas instruments apstrādājamajā sagatavē ir sašķiebies.
- Ievietošanas instruments ir izdūrēis cauri apstrādājamajam materiālam.
- Produkts ir pārslogots.

Ievietošanas rīkam ir asas malas, un lietošanas laikā tas var sakart.

▲ BRĪDINĀJUMS! Pastāv sagriešanās un apdegumu gūšanas risks:

- mainot ievietošanas rīkus
- noliekot produktu

KONKRĒTI LIETOŠANAS NORĀDĪJUMI

Bezvadu urbis/skrūvgriezis ir paredzēts koka, metāla un plastmasas urbšanai un skrūvju skrūvēšanai, izmantojot skrūvgrieža uzgāļus. Neizmantojiet produktu nekādiem citiem mērķiem.

OBJEKTĪVIE RISKI

Pat tad, ja produkts tiek lietots atbilstoši norādījumiem, joprojām nav iespējams pilnībā novērst citus atsevišķus riska faktorus. Lietojot, var rasties šādi apdraudējumi, un lietotājam jāpievērš īpaša uzmanība, lai izvairītos no:

- vibrācijas izraisīts ievainojums
 - Turiet produktu aiz tam paredzētajiem rokturiem un ierobežojiet darba laiku un iedarbību.
- dzirdes traucējumi, ko izraisījis trokšņa iedarbība
 - Valkājiet ausu aizsargus un ierobežojiet iedarbību.
- lidojošu grūžu izraisīts ievainojums
 - Vienmēr vaikājiet acu aizsarglīdzekļus, garas blīva auduma bikses un apavus no stingra materiāla.
- veselības apdraudējums, ko izraisījis toksisku putekļu ieelpošana
 - Valkājiet piemērotu putekļu aizsargmasku.

AKUMULATORA DROŠĪBAS INSTRUKCIJAS

Litija jonu akumulatoru lietošana

Neizmetiet akumulatoru blokus sadzīves atkritumos vai nededziniet tos. MLWAUKEE Distributors piedāvā paņemt vecos akumulatorus, lai aizsargātu vidi.

Neglabājiet akumulatoru bloku kopā ar metāla priekšmetiem (īsslēguma risks).

M12 sistēmas akumulatoru komplektu uzlādei izmantojiet tikai M12 sistēmas lādētājus. Neizmantojiet citām sistēmām paredzētus akumulatoru blokus.

Nekad neatveriet akumulatoru blokus un lādētājus, glabājiet tos tikai sausās telpās. Vienmēr uzturiet akumulatoru blokus un lādētājus sausus.

Ekstremālas slodzes vai temperatūras apstākļos no bojātiem akumulatoriem var izplūst akumulatora skābe. Ja notikusi saskare ar akumulatora skābi, nekavējoties no mazgājiet ar ziepēm un ūdeni. Ja skābe ir iekļuvusi acīs, rūpīgi tās skalojiet vismaz 10 minūtes un nekavējoties meklējiet medicīnisko palīdzību.

Nekādas metāla daļas nedrīkst iekļūt lādētāja akumulatoru nodalījumā (īssavienojuma risks).

Akumulatoru blokus, kuri kādu laiku nav bijuši lietošanā, pirms lietošanas nepieciešams uzlādēt.

Temperatūras, kas pārsniedz 50 °C (122 °F) samazina akumulatoru bloka veiktspēju. Izvairieties no ilgstošas pakļaušanas karstumam vai tiešiem saules stariem (pārkaršanas risks).

Akumulatoru un to lādētāju kontaktus ir jāuztur tīrus.

Optimālam darba mūžam akumulatoru bloku pēc lietošanas pilnībā jāuzlādē.

Lai iegūtu garāko iespējamo akumulatora darba mūžu, izņemiet akumulatoru bloku no lādētāja, kad tas ir līdz galam uzlādēts.

Akumulatoru bloku glabāšanai ilgāk par 30 dienām:

- Glabājiet akumulatoru bloku sausā vietā, kur temperatūra ir zemāka par 27 °C.
- Glabājiet akumulatorus stāvoklī, kad to uzlāde veikta 30%–50% apmērā no pilnas uzlādes.
- Ik pēc sešiem glabāšanas mēnešiem uzlādējiet akumulatoru kā ierasts.

Litija jonu akumulatoru aizsardzība

Ārkārtīgi liela griezes momenta, stiprināšanas, apstāšanās un īsslēguma situācijās, kas rada lielu elektrības patēriņu, produkts vibrē aptuveni 2 sekundes un pēc tam izslēdzas. Lai produktu atiestatītu, atlaidiet trigeri.

Ekstremālos apstākļos akumulatoru bloka iekšējā temperatūra var kļūt pārāk augsta. Ja tā notiek, degvielas mērtājs mirgo, līdz akumulatoru bloks atdziest. Darbu varat atsākt pēc tam, kad nodziest gaismīņš.

Litija jonu akumulatoru transportēšana

Uz litija jonu akumulatoriem attiecas bīstamo kravu likumdošanas prasības.

Šo akumulatoru pārvadāšana ir jāveic saskaņā ar vietējo, valsts un starptautisko likumdošanu un normatīvajiem aktiem.

Lietotājs drīkst transportēt akumulatorus pa ceļu bez papildu prasībām.

Uz Litija jonu akumulatoru trešo pušu veiktiem komercpārvadājumiem tiek attiecināti Bīstamo kravu pārvadājumu noteikumi. Transporta sagatavošana un pārvadāšana jāveic tikai atbilstoši apmācītām personām, un atbilstošiem ekspertiem ir jāveic procesa uzraudzība.

Pārvadājot akumulatorus:

- Pārliedcinieties, ka akumulatora kontaktu spaiļes ir aizsargātas un izolētas, lai novērstu īssavienojumu.
- Nodrošiniet, ka akumulatora bloks iepakojumā ir nekustīgi nostiprināts.
- Nepārvadājiet spalpaisājušas vai noplūdušas baterijas.
- Lai iegūtu papildu informāciju, sazinieties ar ekspeditoru.

▲ BRĪDINĀJUMS! Lai samazinātu aizdegšanās, ievainojumu un produkta bojājumu risku, kas radies īssavienojuma rezultātā, nekad neiemērciet instrumentu, akumulatoru bloku vai lādētāju šķidrumā vai nepieļaujiet šķidruma ieplūšanu tajos. Korozīvi vai strāvu vadoši šķidrumi, piemēram, jūras ūdens, noteiktas rūpnieciskās ķīmikālijas, balinātāji vai balinātājus saturoši produkti utml. var izraisīt īssavienojumu.

TĪRĪŠANA

Produkta ventilācijas spraugām vienmēr jābūt brīvām.

Neizmantojiet šķīdinātājus plastmasas detaļu tīrīšanai. Vairums plastikātu pakļaujas dažādu tirdzniecībā pieejamu šķīdinātāju iedarbībai un šādu šķīdinātāju lietošanas tos var bojāt. Izmantojiet tīru audumu, lai notīrītu netīrumus, oglekļa putekļus utt.

APKOPE

Izmantojiet tikai MILWAUKEE piederumus un rezerves daļas. Ja jānomaina komponenti, kas nav aprakstīti, sazinieties ar kādu no MILWAUKEE servisa aģentiem (skatiet mūsu garantijas/servisa centru adresu sarakstu).

Ja nepieciešams, iespējams pasūtīt produkta shematisku attēlojumu. Norādiet produkta veidu un sērijas numuru, kas uzdrukāts uz etiķetes, un pasūtiet rasējumu pie vietējā servisa aģenta vai tieši šajā adresē: Techtronic Industries GmbH, Max-Eyth-Straße 10, 71364 Winnenden, Germany.

SIMBOLI

	Lūdzu rūpīgi izlasiet instrukcijas, pirms sākt lietot produktu.
	UZMANĪBU! BRĪDINĀJUMS! BĪSTAMI!
	Noņemiet akumulatoru bloku, pirms uzsākt jebkādu apkopes darbus.
	Izmantojot produktu, vienmēr nēsājiet brilles.
	Valkājiet ausu aizsargus.
	Valkājiet piemērotu putekļu aizsargmasku.
	Valkājiet cimdus.
	Neizmetiet akumulatoru atkritumus kā nešķīrotus sadzīves atkritumus. Akumulatoru atkritumi, elektrisko un elektronisko iekārtu atkritumi jāsavāc atsevišķi. Bateriju, akumulatoru un gaismas avotu atkritumi ir jāizņem no iekārtām. Sazinieties ar vietējo pašvaldību vai mazumtirgotāju, lai saņemtu ieteikumus pārstrādei un savākšanas punktos. Saskaņā ar vietējiem noteikumiem mazumtirgotājiem var būt pienākums bez maksas pieņemt atpakaļ akumulatoru, elektrisko un elektronisko iekārtu atkritumus. Jūsu ieguldījums elektrisko un elektronisko iekārtu atkritumu otrreizējā izmantošanā un otrreizējā pārstrādē palīdz samazināt izejvielu pieprasījumu. Akumulatoru atkritumi, it īpaši tie, kas satur litiju, un elektrisko un elektronisko iekārtu atkritumi satur vērtīgus un pārstrādājamus materiālus, kas var nelabvēlīgi ietekmēt vidi un cilvēku veselību, ja tos neapglabā videi draudzīgā veidā. Izdzēsiet no atkritumos nododamajām iekārtām personīgos datus, ja tādi tur ir.
n_0	Tukšgaitas ātrums

	Spriegums
	Līdzstrāva
	Eiropas atbilstības zīme
	Lielbritānijas atbilstības zīme
	Ukrainas atbilstības zīme
	Eirāzijas atbilstības zīme

TECHNINIAI DUOMENYS

	M12 BLDDRC
Tipas	Akumulatorinis gręžtuvas-suktuvas
Gamybos kodus	5053 17 01 XXXXX MJJJ
Akumulatoriaus įtampa	12 V ---
Greitis be apkrovos, 1 pavara	0–450 min ⁻¹
Greitis be apkrovos, 2 pavara	0–1550 min ⁻¹
Sukimo momentas	40 Nm
Metalo gręžimo galia	10 mm
Medienos gręžimo galia	
Su plokščių antgaliu	32 mm
Su sraigtinių antgaliu	10 mm
Su gręžimo karūna	40 mm
Medvaržčiai (be išankstinio gręžimo)	13 mm
Gražto griebtuvo skersmuo	1,5–10 mm
Svoris pagal EPTA procedūrą 01/2014 (2,0–6,0 Ah)	0,9–1,2 kg
Rekomenduojama darbo aplinkos temperatūra	-18...+50 °C
Rekomenduojami akumulatoriaus tipai	M12B..., M12HB...
Rekomenduojami įkrovikliai	M12-18 C, M12-18 FC, M12-18 AC, M12 C4, C12 C

Informacija apie keliamą triukšmą: Išmatuosios vertės, nustatytos pagal standartą EN 62841.

Įrankio nustatyti A triukšmo lygiai dažniausiai yra:

Garso slėgio lygis / Neapibrėžtis (K)	77 dB(A) / 5 dB(A)
Garso galios lygis / Neapibrėžtis (K)	85 dB(A) / 5 dB(A)

Visada dėvėkite ausų apsaugos priemones.

Informacija apie keliamą vibraciją: Vibracijos bendroji vertė (trijų ašių vektorių suma), nustatyta atsižvelgiant į EN 62841.

Vibracijos emisijos vertė (a_{hv}) / Neapibrėžtis (K)

Metalo gręžimas	3,2 m/s ² / 1,5 m/s ²
Veržimas	1,26 m/s ² / 1,5 m/s ²

⚠️ ĮSPĖJIMAS!

Šiame informaciniame lape nurodytas vibracijos ir triukšmo lygis buvo išmatuotas pagal standartizuotą testą, pateiktą EN 62841, ir juo gali būti remiamasi lyginant vieną įrankį su kitu. Jis gali būti naudojamas preliminariam poveikio įvertinimui.

Deklaruojamos vibracijos ir skleidžiamo triukšmo vertės atspindi pagrindinius įrenginio taikymo būdus. Tačiau, jei šiuo įrenginiu atliekami kiti darbai, naudojant kitus priedus arba prastai prižiūrimus priedus, keliamos vibracijos ir triukšmo vertės gali skirtis. Tai gali ženkliai padidinti poveikio lygį per visą darbo laikotarpį.

Apskaičiuojant vibracijos ir triukšmo poveikio lygį taip pat reikėtų atsižvelgti į laiką, kai įrankis yra išjungtas arba kai jis veikia, tačiau neatlieka darbo. Tai gali ženkliai sumažinti poveikio lygį per visą darbo laikotarpį.

Kad operatorius būtų apsaugotas nuo vibracijos ir (arba) triukšmo poveikio, nustatykite papildomas saugos priemones, pavyzdžiui: įrankio ir priedų priežiūra, rankų šildymas, darbo modelių organizavimas.

⚠️ ĮSPĖJIMAS! Perskaitykite visus su šiuo elektriniu įrankiu pateiktus saugos įspėjimus, nurodymus, pavelslėlius ir specifikacijas. Nesilaikant visų toliau išvardytų nurodymų, galite patirti elektros smūgį, sukelti gaisrą ir (arba) sunkiai susižeisti. **Išsaugokite visas saugos taisykles ir naudojimo instrukciją, kad galėtumėte pasinaudoti ateityje.**

GRĘŽTUVO SAUGOS ĮSPĖJIMAI

Saugos taisyklės vykdant visus darbus

Dirbdami darbus, kurių metu gręžimo antgalis arba tvirtinimo detalė galėtų prisiliesti prie paslėptų laidų, laikykite elektrinį įrankį tik už izoliuotų paviršių. Gręžimo antgaliui arba tvirtinimo detalėms prisilietus prie „gyvo“ laido, neizoliuotos metalinės

elektrinio įrankio dalys gali sukelti elektros smūgį ir nutrenkti operatorių.

Saugos taisyklės naudojant ilgus grąžtus

Niekada neviršykite grąžtui numatyto maksimalaus greičio vertės. Esant didesnėms greičio vertėms, laisvai besisukantis, ruošinio neliečiantis grąžtas gali sulinkti ir jus sužaloti.

Visada pradėkite gręžti mažu greičiu, grąžto galu liedsdami ruošinį. Esant didesnėms greičio vertėms, laisvai besisukantis, ruošinio neliečiantis grąžtas gali sulinkti ir jus sužaloti.

Gręžtuvą spauskite tik tiesia linija, išilgai grąžto, ir nespauskite per stipriai. Grąžtai gali sulinkti ir lūžti, arba galima nesusvaldyti įrankio ir susižaloti.

PAPILDOMOS SAUGOS IR DARBO INSTRUKCIJOS

Naudokite individualias darbo saugos priemones. Visada dėvėkite akių apsaugos priemones. Rekomenduojama naudoti asmenines apsaugines priemones, pavyzdžiui, apsauginę dulkių kaukę, apsaugines pirštines, tvirtą avalynę neslystančiais padais, šalną ir ausų apsaugos priemones.

Dulkės, kylančios naudojant šį įrenginį, gali kelti pavojų sveikatai. Neįkvėpkite dulkių. Dėvėkite tinkamą apsaugos nuo dulkių kaukę. Išimkite akumuliatorių, prieš vykdydami bet kokius įrenginio technines priežiūros, valymo ar remonto darbus.

Įtvirtinkite ruošinį spaustuvais. Neįtvirtinus ruošinių galima sunkiai susižaloti ir patirti turtinės žalos.

Neapdirbkite jokių medžiagų, kurios kelia pavojų sveikatai, pvz., asbesto.

Apdirbdami sienas, lubas ar grindis būkite atsargūs, kad neužkliudytumėte elektros kabelių ir dujų ar vandens vamzdžių.

Negalima šalinti pjūvenų ir drožlių, kol įrankis dar veikia.

Nekiškite rankų prie įrankio, kol jis veikia.

Nekiškite gražto į gaminį, kai gaminyje veikia, o paleidiklis yra užrakintas. Gražtas suksis nevaldomas ir gali sužeisti operatorių. Prieš vėl naudodami gaminį, įsitinkinkite, kad gražtas yra tinkamai įkištas.

Neįjunkite gaminio dar kartą po to, kai jis užstrigo. Vėl jį įjungus, gali atsirasti atitrūkimas su didele reakcijos jėga. Išsiaiškinkite įrankio užstrigimo priežastį ir pašalinkite ją, nepamiršdami laikytis saugos taisyklių. Jei reikia, nuimkite atgalį.

Galimos priežastys:

- Įstatymo įrankis pakreipiamas į apdirbamą ruošinį.
- Įstatymo įrankis pradūrė apdirbamą medžiagą.
- Įrenginys perkaito.

Įstatymo įrankis turi aštrius kraštus ir naudojimo metu gali įkaisti.

⚠ ĮSPĖJIMAS! Pavojus įsijauti ir nudegti:

- keičiant įstatymo įrankius
- padedant gaminį;

NURODYTOS NAUDOJIMO SĄLYGOS

Belaidis gręžtuvas / suktuvas skirtas gręžti medį, metalą ir plastiką bei įsukti varžtus naudojant atsuktuvo antgalius.

Nenaudokite gaminio jokiais kitais tikslais.

ŠALUTINIAI PAVOJAI

Net ir naudojant gaminį pagal paskirtį, vis tiek neįmanoma visiškai pašalinti tam tikrų kitų rizikos veiksnių. Naudojant įrenginį, gali kilti toliau nurodytų pavojų, todėl naudotojas turėtų atkreipti ypatingą dėmesį, kad išvengtų šių dalykų:

- vibracijos sukeltas sužalojimas
 - Laikykite gaminį už rankenų ir ribokite darbo laiką bei poveikį.
- triukšmo sukelti klausos pažeidimai
 - Dėvėkite ausų apsaugos priemones ir venkite triukšmo poveikio.
- sužalojimai dėl skriejančių nuolauzų
 - Visada dėvėkite akių apsaugos priemones, sunkias ilgas kelnes, pirštines ir atsparią avalynę.
- pavojus sveikatai, kylantis įkvėpus nuodingų dulkių
 - Dėvėkite tinkamą apsaugos nuo dulkių kaukę.

AKUMULATORIAUS SAUGOS INSTRUKCIJOS

Ličio jonų akumuliatorių naudojimas

Neišmeskite naudotų akumuliatorių kartu su įprastomis buitinėmis atliekomis ir nedeginkite jų. „MILWAUKEE“ platintojai surenka senus akumuliatorius, kad apsaugotų aplinką.

Nelaikykite akumuliatoriaus kartu su metaliniais daiktais (trumpojo jungimo pavojus).

M12 sistemos akumuliatoriams įkrauti naudokite tik M12 sistemos įkroviklius. Nenaudokite akumuliatorių iš kitų sistemų.

Niekada nebandykite ardyti akumuliatorių ar įkroviklių, ir laikykite juos sausoje vietoje. Akumuliatoriai ir įkrovikliai visada privalo būti sausi.

Esant didelei apkrovai arba labai aukštai temperatūrai, iš pažeisto akumuliatoriaus gali tekėti rūgštis. Jei ant kūno pateko akumuliatoriaus rūgštis, nedelsdami nuplaukite ją vandeniu ir muilu. Jei pateko į akis, kruopščiai plaukite bent 10 minučių ir nedelsdami kreipkitės į gydytoją.

Į kroviklio akumuliatoriaus krovimo skyrių neturi patekti jokių metalinių dalių (trumpojo jungimo pavojus).

Ilgai nenaudotus akumuliatorius prieš naudojimą privaloma įkrauti.

Esant aukštesnei nei 50 °C (122 °F) temperatūrai, akumuliatoriaus veiksmingumas sumažėja. Saugokite nuo ilgalaikio karščio arba saulėkaitos poveikio (gali kilti perkaitimo pavojus).

Įkroviklių ir akumuliatorių kontaktai privalo būti švarūs.

Norint, kad akumuliatorius tarnautų optimaliai ilgai, po kiekvieno panaudojimo jį būtina visiškai įkrauti.

Norint, kad akumuliatorius kuo ilgiau tarnautų, atjunkite jį nuo kroviklio, kai tik jis bus visiškai įkrautas.

Jei akumuliatorius bus sandėliuojamas ilgiau nei 30 dienų:

- Laikykite akumuliatorių sausoje vietoje, kurioje temperatūra yra žemesnė nei 27 °C.
- Akumuliatorius sandėliuokite įkrautus 30–50 %.
- Kas šešis laikymo mėnesius akumuliatorių bloką įkraukite taip, kaip įprastai.

Ličio jonų akumuliatorių apsauga

Esant itin dideliui sukimo momentui, gaminiui užsikirtus, užstrigus ar įvykus trumpajam jungimui, dėl kurių naudojama didelė srovė, gaminyje vibruoja apie 2 sekundes, o tada išsijungia. Norėdami nustatyti iš naujo, atleiskite paleidiklį.

Ekstremaliomis aplinkybėmis akumuliatoriaus vidaus temperatūra gali pakilti per aukštai. Jei taip atsitiks, įkrovos lygio indikatorius mirksės, kol akumuliatorius atvės. Tęskite darbą, kai indikatorius nustos mirksėti.

Ličio jonų akumuliatorių transportavimas

Ličio jonų akumuliatoriams taikomi teisiniai reikalavimai dėl pavojingų krovinių gabenimo.

Šie akumuliatoriai transportuojami laikantis atitinkamų vietos, nacionalinių ir tarptautinių taisyklių bei reglamentų.

Naudotojas gali transportuoti akumuliatorius keliais be papildomų reikalavimų.

Trečiųjų šalių vykdomam komerciniam ličio jonų akumuliatorių transportavimui taikomos taisyklės dėl pavojingų prekių vežimo. Paruošti akumuliatorius gabenimui ir juos gabenti privalo tik tinkamos kvalifikacijos asmenys, o procesą privalo sekti atitinkami ekspertai.

Gabendami akumuliatorius:

- Įsitinkinkite, kad akumuliatoriaus kontaktų gnybtai yra apsaugoti ir izoliuoti, kad būtų išvengta trumpojo jungimo.
- Užtikrinkite, kad akumuliatorius būtų tvirtai ir saugiai supakuotas.
- Negalima gabenti įtūkusių ar nesandarių akumuliatorių.
- Dėl papildomų patarimų kreipkitės į siuntų tarnybą.

⚠ ĮSPĖJIMAS! Siekiant sumažinti gaisro, susižeidimų ir įrangos pažeidimų pavojus, galinčius kilti dėl trumpojo elektros jungimo, pasirūpinkite, kad akumuliatorius arba įkroviklis niekada nebūtų panardintas į jokių skystį, o taip pat, kad skystis nepatektų į jų vidų. Elektrai laidūs ir (arba) koroziją galintys sukelti skysčiai, tokie kaip, jūros vanduo, tam tikri pramoniniai chemikalai, balinimo priemonė arba produktai, kuriuose yra balinimo priemonės, gali sukelti trumpąjį elektros jungimą.

VALYMAS

Įrenginio ventilacijos angos visada privalo būti švarios.









Valydami plastikines dalis nenaudokite tirpiklių. Daugelis plastikų yra jautrūs parduotuvėse parduvinėjamiems tirpikliams, kurie juos gali pažeisti. Švaria šluoste nuvalykite nešvarumus, anglies dulkes ir kt.

TECHNINĖ PRIEŽIŪRA

Naudokite tik „MILWAUKEE“ priedus ir atsargines dalis. Jei reikia pakeisti neaprašytus komponentus, kreipkitės į vieną iš mūsų „MILWAUKEE“ techninės priežiūros atstovų (žr. mūsų garantinės / techninės priežiūros centrų sąrašą).

Jei reikia, galite užsisakyti įrenginio dalių brėžinį. Nurodykite gaminio tipą ir serijos numerį, atspausdintą ant etiketės, ir užsakykite schemą iš vietinio techninės priežiūros atstovo arba tiesiogiai adresu: Techtronix Industries GmbH, Max-Eyth-Straße 10, 71364 Winnenden, Germany.

SIMBOLIAI

	Prieš naudodamiesi įrankiu, atidžiai perskaitykite šią naudojimo instrukciją.
	PERSPĖJIMAS! ĮSPĖJIMAS! PAVOJUS!
	Išimkite akumuliatorių, prieš vykdydami bet kokius įrenginio technines priežiūros, valymo ar remonto darbus.
	Naudodamiesi šiuo gaminiu, visada dėvėkite darbo akinius.
	Dėvėkite klausos apsaugos priemones.
	Dėvėkite tinkamą apsaugos nuo dulkių kaukę.
	Dėvėkite apsaugines pirštines.
	Neišmeskite senų akumuliatorių, elektros ir elektroninės įrangos atliekų kartu su nerūšiuotomis komunalinėmis atliekomis. Seni akumuliatoriai, elektros ir elektroninės įrangos atliekos privaloma surinkti atskirai. Senos baterijos, akumuliatoriai ir šviesos šaltinių atliekos turi būti pašalinti iš įrangos. Kur rasti surinkimo ir perdirbimo punktą ir kaip tinkamai utilizuoti seną įrenginį, kreipkitės į vietos valdžios įstaigą ar pardavėją. Atsižvelgiant į vietos teisės aktus, mažmenininkai gali būti įpareigoti nemokamai priimti atgal senus akumuliatorius ir elektros bei elektroninės įrangos atliekas. Prisidėdami prie pakartotinio senų akumuliatorių ir elektros bei elektroninės įrangos atliekų panaudojimo ir perdirbimo padedate mažinti žaliavų poreikį. Senuose akumuliatoriuose, ypač tuose, kuriuose yra ličio, elektros ir elektroninės įrangos atliekose yra vertingų ir perdirbimui tinkamų medžiagų, kurios gali turėti neigiamą poveikį aplinkai ir žmonių sveikatai, jei nėra šalinamos aplinkai nekenksmingu būdu. Ištrinkite senuose prietaisuose esančius asmens duomenis, jei tokių buvo.
n₀	Greitis be apkrovimo
V	Įtampa
	Nuolatinė srovė

	Europos atitikties ženklas
	Didžiosios Britanijos atitikties ženklas
	Ukrainos atitikties ženklas
	Eurazijos atitikties ženklas

TEHNILISED ANDMED	M12 BLDDRC
Tüüp	Juhtmeta puur-kruvikeeraja
Tootekood	5053 17 01 XXXXXX MJJJ
Aku pinge	12 V ---
Koormuseta kiirus, 1. käik	0–450 min ⁻¹
Koormuseta kiirus, 2. käik	0–1550 min ⁻¹
Pöördemoment	40 Nm
Puurimisvõimsus terases	10 mm
Puurimisvõimsus puidus	
Lamepuuriga	32 mm
Tigupuuriga	10 mm
Augusaega	40 mm
Puidukruvid (eelpuurimata)	13 mm
Puuripadrundi ulatus	1,5–10 mm
Kaal vastavalt EPTA-protseduurile 01/2014 (2,0–6,0 Ah)	0,9–1,2 kg
Soovitatav ümbritseva keskkonna temperatuur töötamiseks	-18...+50 °C
Soovitatud tüüpi akupaketid	M12B..., M12HB...
Soovitatavad laadijad	M12-18 C, M12-18 FC, M12-18 AC, M12 C4, C12 C

Andmed müra kohta: Mõõdetud väärtused vastavad standardile EN 62841.

Tööriista A-korrigeeritud müratasemed on üldjuhul:

Helirõhu tase / Ebamäärasus K	77 dB(A) / 5 dB(A)
Heli võimsuse tase / Ebamäärasus K	85 dB(A) / 5 dB(A)

Kasutage kuulmiskaitsevahendeid.

Andmed vibratsiooni kohta: Vibratsioonitase (kolme telje vektorsumma) kindlaks tehtud kooskõlas standardiga EN 62841.

Vibratsiooni leviku väärtus a _h / Ebamäärasus K	
Metalli puurimine	3,2 m/s ² / 1,5 m/s ²
Kruvimine	1,26 m/s ² / 1,5 m/s ²

⚠ HOIATUS!

Käesoleval teabelehel toodud vibratsiooni- ja müraemissioonide tasemed on mõõdetud vastavalt standardis EN 62841 esitatud standardiseeritud testile ja neid saab kasutada ühe tööriista teisega võrdlemiseks. Neid saab kasutada kokkupuute esmaseks hindamiseks. Deklareeritud vibratsiooni ja müraemissiooni väärtused kehtivad tööriista peamistele rakendustele. Kui aga tööriista kasutatakse muudeks töödeks, rakendatakse teisi tarvikuid või kui tööriista hooldus pole piisav, võib vibratsiooni ja müraemissiooni tase kõikuda. See võib märkimisväärselt suurendada kokkupuute taset kogu tööperioodi jooksul.

Vibratsiooni ja müraga kokku puutumise taseme hinnang peab samuti arvestama aegadega, mille jooksul on tööriist välja lülitatud või see töötab, kuid ei tee tegelikult tööd. See võib märkimisväärselt vähendada kokkupuute taset kogu tööperioodi jooksul.

Tuvastage täiendavad ohutusmeetmed kasutaja kaitsmiseks vibratsiooni ja/või müra toime eest kaitsmiseks, nagu näiteks: tööriista ja tarvikute hooldamine, käte soojana hoidmine, töömustrite organiseerimine.

--

--

--

--

⚠ HOIATUS! Tutvuge kõigi tööriistaga kaasasolevate ohutusjuhiste, jooniste ja spetsifikatsioonidega. Kõigi allpool loetletud juhiste eiramine võib lõppeda elektrilõõgi, tulekahju ja/või tõsiste vigastustega.

Hoidke kõik hoiatused ja juhised edaspidiseks alles.

PUURI OHUTUSHOIATUSED

Ohutusjuhised kõigi toimingute jaoks

Hoidke elektritööriista üksnes käepidemete isoleeritud pinnast, kui sooritate toimingut, mille käigus võivad tarvik või kinnitid kokku puutuda varjatud elektrijuhtmega. Voolu all oleva juhtmega kokku puutuv tarvik või kinniti võib panna elektritööriista metallosad voolu alla ja anda elektrilõõgi.

M12 BLDDRC	
Juhtmeta puur-kruvikeeraja	
5053 17 01 XXXXXX MJJJ	
12 V ---	
0–450 min ⁻¹	
0–1550 min ⁻¹	
40 Nm	
10 mm	
32 mm	
10 mm	
40 mm	
13 mm	
1,5–10 mm	
0,9–1,2 kg	
-18...+50 °C	
M12B..., M12HB...	
M12-18 C, M12-18 FC, M12-18 AC, M12 C4, C12 C	

Helirõhu tase / Ebamäärasus K	77 dB(A) / 5 dB(A)
Heli võimsuse tase / Ebamäärasus K	85 dB(A) / 5 dB(A)

Vibratsiooni leviku väärtus a _h / Ebamäärasus K	
Metalli puurimine	3,2 m/s ² / 1,5 m/s ²
Kruvimine	1,26 m/s ² / 1,5 m/s ²

⚠ HOIATUS!

Käesoleval teabelehel toodud vibratsiooni- ja müraemissioonide tasemed on mõõdetud vastavalt standardis EN 62841 esitatud standardiseeritud testile ja neid saab kasutada ühe tööriista teisega võrdlemiseks. Neid saab kasutada kokkupuute esmaseks hindamiseks. Deklareeritud vibratsiooni ja müraemissiooni väärtused kehtivad tööriista peamistele rakendustele. Kui aga tööriista kasutatakse muudeks töödeks, rakendatakse teisi tarvikuid või kui tööriista hooldus pole piisav, võib vibratsiooni ja müraemissiooni tase kõikuda. See võib märkimisväärselt suurendada kokkupuute taset kogu tööperioodi jooksul.

Vibratsiooni ja müraga kokku puutumise taseme hinnang peab samuti arvestama aegadega, mille jooksul on tööriist välja lülitatud või see töötab, kuid ei tee tegelikult tööd. See võib märkimisväärselt vähendada kokkupuute taset kogu tööperioodi jooksul.

Tuvastage täiendavad ohutusmeetmed kasutaja kaitsmiseks vibratsiooni ja/või müra toime eest kaitsmiseks, nagu näiteks: tööriista ja tarvikute hooldamine, käte soojana hoidmine, töömustrite organiseerimine.

--

--

--

--

Ohutusjuhised pikkade puuriterade kasutamise korral
Ärge töötage kunagi puuritera maksimaalsest kiirusest suurema pöörlemiskiirusega. Suurematel kiirustel võib puuritera painduda, kui sel lastakse töödeldava detailiga kokku puutumata vabalt pöörelda, ja see võib põhjustada kehavigastusi.

Alustage puurimist alati madalal kiirusel ja siis, kui puuritera on juba töödeldava detailiga kokkupuutes. Suurematel kiirustel võib puuritera painduda, kui sel lastakse töödeldava detailiga kokku puutumata vabalt pöörelda, ja see võib põhjustada kehavigastusi.

Avaldage survet ainult otse puuritera suunas ja vältige liiga tugevat survet. Puuriterad võivad painduda, põhjustades purunemist või kontrolli kaotamist seadme üle, mis põhjustab kehavigastusi.

TÄIENDAVID TURVALISUSE JA TÖÖ JUHISED

Kasutage isikukaitsevahendeid. Kandke silmade kaitsevahendeid. Soovitatav on kasutada kaitseriietust, näiteks tolmu maski, kaitsekindaid, kusevaid libisemiskindlaid jalatseid, kiivrit ja kõrvakaitset.

Tööriista kasutamisel tekkiv tolm võib olla tervisele kahjulik. Ärge hingake tolmu sisse. Kasutage sobivat tolmu maski.

Enne tootega seotud toimingute tegemist eemaldage aku.

Kinnitage töödeldav detail klambriga. Kinnitamata detailid võivad põhjustada tõsiseid vigastusi ja kahjustusi.

Ärge töödelge tervisele ohtlikke materjale, nt asbesti.

Seintel, lagedel või põrandal töötades vältige elektrijuhtmeid, gaasi- ja veetorusid.

Laaste ja kilde ei tohi tööriista käitamise ajal eemaldada.

Ärge pange käsi töötava toote lähedale.

Ärge sisestage tootesse otsikut, kui toode töötab ja päästik on lukustatud olekus. Otsik pöörleb juhitamatult ja võib kasutajat vigastada. Enne toote uuesti kasutamist veenduge, et otsik oleks õigesti paigaldatud.

Ärge lülitage toodet uuesti sisse pärast seda, kui see on seiskunud. Uuesti käivitamine võib põhjustada kõrge reaktsioonijõuga tagasilõõgi. Tehke kindlaks, miks toode kinni kiilus ja kõrvaldage selle põhjus, pidades kinni ohutusjuhistest. Vajaduse korral eemaldage sisestusvahend.

Võimalikud põhjused võivad olla järgmised:

- Sisestustööriist on töötlemiseks maapinnale kallutatud.
- Sisestustööriist on töötlemiseks materjalist läbi torgatud.

- Toode on ülekoormatud.

- Sisestustööriist on terava servaga ja võib kasutamisel kuumeneda.

⚠ HOIATUS!

Lõike- ja põletusoh!

- otsikute vahetamisel
- kui toote maha panete

MÄÄRATUD KASUTUSTINGIMUSED

Juhtmevaba puur/kruvikeeraja on loodud puidu, metalli ja plastide puurimiseks ning kruvide keeramiseks kruvikeeraja otsakutega.

Ärge kasutage toodet ühelgi teisel eesmärgil.

JÄÄKRISKID

Isegi siis, kui toodet kasutatakse ettenähtud viisil, on teatud jääkriskide täielik kõrvaldamine võimatu. Kasutamisel võivad tekkida järgmised ohud ja kasutaja peaks pöörama erilist tähelepanu, et vältida järgmist:

- vibratsiooni põhjustatud vigastus
 - Hoidke toodet selleks ettenähtud käepidemetest ja piirake tööaega ning kokkupuudet.
- müraga kokkupuute tõttu tekkinud kuulmiskahjustus
 - Kandke kõrvakaitsemeid ja piirake kokkupuudet.
- lendava prahi tõttu tekkinud vigastus
 - Kandke alati kaitseprille, pikki pakse pükse, kindaid ja korralikke jalanõusid.
- mürgise tolmu sissehingamise tõttu tekkinud terviseriskid
 - Kasutage sobivat tolmu maski.

AKU OHUTUSEGA SEOTUD JUHISED

Li-Ion akude kasutamine

Ärge visake kasutatud akusid olmejäätmete hulka ega tulle. MILWAUKEE Distributors pakub vanade akude tagastamisvõimalust, et meie keskkonda kaitsta.

Ärge hoidke akut metallesemetega koos (lühise oht).

Kasutage M12 süsteemi akude laadimiseks ainult M12 süsteemi laadijaid. Ärge kasutage ühtegi teist akut.

Ärge kunagi avage akusid ega laadijaid ning hoiustage neid üksnes kuivades ruumides. Hoidke akusid ja laadijaid alati kuivana.

Kahjustatud akudest võib akuhapet lekkida äärmusliku koormuse või äärmuslike temperatuuride korral. Akuhappega kokkupuutel peske

see kohe seebi ja veega maha. Kui hape sattub silma, siis loputage põhjalikult vähemalt 10 minutit ja pöorduge viivitamatult arsti poole. Laadija ja akukambriise ei tohi sattuda metallosi (lühise oht).

Kui akut ei ole mõnda aega kasutatud, tuleb seda enne kasutamist laadida.

Temperatuurid üle 50 °C (122 °F) vähendavad aku jõudlust. Vältige pikaajalist kokkupuudet kuumuse ja päikesega (ülekuumenemise oht).

Laadijate ja aku kontaktid tuleb hoida puhtana.

Optimaalse kasutusajaga seoses tuleb aku pärast kasutamist täis laadida.

Aku pikema kasutusaja tagamiseks eemaldage täislaetud aku laadijast.

Kui aku hoiustatakse kauemaks kui 30 päevaks:

- Hoidke akut kohas, kus temperatuur on madalam kui 27 °C ja mis on kaitstud niiskuse eest.
- Hoiustage akud 30%–50% laetud olekus.
- Pärast igat kuute hoiustatud kuud, laadige akut nagu tavaliselt.

Li-Ion akude kaitse

Äärmiselt suure pöördemomendil, kinnikiilumisel, seiskumisel ja lühisel, mis põhjustab suurt voolutugevust, vibreerib toode umbes 2 sekundit ja lülitub seejärel välja. Lähestamiseks vabastage päästik.

Äärmuslikes oludes võib akupaketi sisetemperatuur liiga palju tõusta. Sellisel juhul vilgub kütusenäidik, kuni akupakett on jahtunud. Jätkake akud, kui tuled on kustunud.

Li-Ion akude transportimine

Liitium-ioonakude suhtes kehtivad ohtlikke kaupu reguleerivad seadusandlikud nõuded.

Akude transportimisel peab järgima kohalikke, riiklikke ja rahvusvahelisi sätteid ning määruseid.

Kasutaja võib akusid maanteel transportida ilma täiendavate nõueteta.

Äriisel eesmärgil toimuvale liitium-ioonakude transpordile kolmandate isikute poolt kohalduvad ohtlike kaupadega seotud eeskirjad. Transpordi ettevalmistamine ja transportimine peab toimuma ainult vastava väljaõppega isikute poolt ning protsessi peavad jälgima vastavad eksperdid.

Akude transportimisel:

- Lühise vältimiseks veenduge, et aku kontaktklemmid oleks kaitstud ja isoleeritud.
- Veenduge, et aku pakendis ei liiguks.
- Ärge transportige pragnunenud või lekkinud patareisid.
- Lisateabe saamiseks pöorduge ekspedeerija poole.

⚠ HOIATUS! Et vähendada tulekahju ja kehaliste vigastuste ohtu ning lühisest tulenevat toote kahjustamist, ärge kunagi kastke tööriista, akut või laadijat vedelikesse ega laske neil vedelikega kokku puutuda. Söövitavad või elektrit juhtivad vedelikud (nt merevesi, teatud tööstuskemikaalid ja pleegitusvahendid või pleegitajad sisaldavad tooted jne) võivad põhjustada lühise.

PUHASTAMINE

Toote ventilatsioonivahend tuleb hoida alati vabana.

Plastosade puhastamisel vältige lahustite kasutamist. Enamik plastikiuid on vastuvõtlikud erinevat tüüpi kaubanduslikele lahustitele ja võivad kokkupuutel saada kahjustada. Kasutage mustuse, süsinikutolmu jms eemaldamiseks puhtaid lappe.

HOOLDUS

Kasutage ainult MILWAUKEE tarvikuid ja varuosasid. Kui komponendid, mida pole kirjeldatud, vajavad vahetust, võtke ühendust mõne meie MILWAUKEE esindajaga (vt meie garantii-/teenindusaadresside loendit).

Vajaduse korral saab tellida toote jooniseid. Märkige toote tüüp ja etiketile trükitud seerianumber ning tellige joonis kohalikult teenusepakujalt või otse aadressilt: Techtronic Industries GmbH, Max-Eyth-Straße 10, 71364 Winnenden, Germany.

	Enne toote kasutamist lugege juhised korralikult läbi.
	ETTEVAATUST! HOIATUS! OHT!
	Enne tootega seotud toimingute tegemist eemaldage aku.
	Toodet kasutades kandke alati kaitseprille.
	Kandke kõrvaklappe.
	Kasutage sobivat tolumaski.
	Kasutage kaitsekindaid.
	Ärge kõrvaldage kasutatud patareisid ning elektri- ja elektroonikaseadmete jäätmehäätmeid sortimata olmejäätmetena. Kasutatud patareisid ning elektri- ja elektroonikaseadmete jäätmehäätmeid tuleb koguda eraldi. Patareijäätmehäätmeid, akujäätmehäätmeid ja jäätmehäätmetest valgusallikad tuleb seadmetest eemaldada. Taaskasutusnõuannete ja kogumispunktiga seotud teabe saamiseks pöörduge kohaliku omavalitsuse või edasimüüja poole. Kohalike eeskirjade kohaselt võib jaemüüjal olla kohustus kasutatud patareisid ning elektri- ja elektroonikaseadmete jäätmehäätmeid tasuta tagasi võtta. Teie panus patareide ning elektri- ja elektroonikaseadmete jäätmehäätmete korduskasutamisse ja ringlussevõttu aitab vähendada toorainete nõudlust. Patareijäätmehäätmeid, mis sisaldavad eelkõige liitiumi, ning elektri- ja elektroonikaseadmete jäätmehäätmeid sisaldavad väärtuslikke ja ringlussevõetavaid materjale, mis võivad keskkonda ja inimeste tervist kahjustada, kui neid ei kõrvaldata keskkonnasäästlikul viisil. Olemasolul kustutage jäätmehäätmetest isikuandmed.
n_0	Töökiirus koormuse puudumisel
V	Pinge
	Alalisvool
	Euroopa vastavusmärgis
	Suurbritannia vastavusmärgis
	Ukraina vastavusmärgis



EurAasia vastavusmärk

ТЕХНИЧЕСКИЕ ХАРАКТЕРИСТИКИ

M12 BLDDRC

Тип	Аккумуляторная дрель-шуруповерт
Код производителя	5053 17 01 XXXXX MJJJ
Напряжение аккумулятора	12 V ---
Частота вращения без нагрузки, 1-я скорость	0–450 min ⁻¹
Частота вращения без нагрузки, 2-я скорость	0–1550 min ⁻¹
Момент затяжки	40 Nm
Макс. диаметр бурения стали	10 mm
Макс. диаметр бурения дерева	
С плоским сверлом	32 mm
Со спиральным сверлом	10 mm
С корончатым сверлом	40 mm
Винты для дерева (без предварительного бурения)	13 mm
Диапазон зажимного патрона	1,5–10 mm
Вес в соответствии с процедурой ЕРТА 01/2014 (2,0–6,0 Ah)	0,9–1,2 kg
Рекомендуемая температура окружающей среды	-18...+50 °C
Рекомендуемые типы аккумуляторных блоков	M12B..., M12НВ...
Рекомендованные зарядные устройства	M12-18 C, M12-18 FC, M12-18 AC, M12 C4, C12 C

Данные об уровне шума: Значения получены в соответствии со стандартом EN 62841.

Как правило, амплитудно-взвешенные уровни шума инструмента составляют:

Уровень звукового давления / Погрешность, К	77 dB(A) / 5 dB(A)
Уровень мощности звука / Погрешность, К	85 dB(A) / 5 dB(A)

Всегда используйте средства защиты органов слуха.

Данные об уровне вибрации: Общие значения вибрации (векторная сумма по трем осям) установлены в соответствии со стандартом EN 62841.

Уровень вибрации, a_n / Погрешность, К

Бурение металла	3,2 m/s ² / 1,5 m/s ²
Завинчивание крепежей	1,26 m/s ² / 1,5 m/s ²

⚠ ВНИМАНИЕ!

Указанный в данном информационном листке уровень вибрации и шумового воздействия был измерен в соответствии со стандартизированным методом испытания, приведенном в стандарте EN 62841, и может применяться для сравнения инструментов друг с другом. Его можно использовать для предварительной оценки воздействия.

Заявленный уровень вибрационного и шумового воздействия учитывает основные области применения инструмента. При этом, если инструмент используется иным образом, с другим оборудованием либо некачественно обслуживается, степень вибрационного и шумового воздействия может отличаться. Это может значительно повысить уровень воздействия на протяжении всего периода работы.

В оценке уровня воздействия вибрации и шума также должно учитываться время, когда инструмент выключен или когда он включен, но не используется для фактической работы. Это может значительно снизить уровень воздействия на протяжении всего периода работы.

Определите дополнительные меры предосторожности для защиты оператора от воздействия вибрации и/или шума, такие как: поддержание инструмента и принадлежностей в надлежащем состоянии, обеспечение тепла рук, организация определенных рабочих схем.

⚠ ВНИМАНИЕ! Ознакомьтесь со всеми инструкциями по технике безопасности, иллюстрациями и техническими характеристиками, входящими в комплект данного электроинструмента. Несоблюдение нижеуказанных инструкций может привести к поражению электрическим током, ожогу и/или серьезной травме.

Храните все предупреждения и инструкции для дальнейшего использования.

ПРЕДУПРЕЖДЕНИЯ ПО ТЕХНИКЕ БЕЗОПАСНОСТИ ПРИ РАБОТЕ С ДРЕЛЬЮ**Техника безопасности для всех операций**

В процессе выполнения операций, при которых режущая деталь или соединительные элементы могут задеть скрытые провода, удерживайте инструмент за изолированную захватную поверхность. Режущая деталь или соединительные элементы при соприкосновении с проводкой под напряжением могут получить электрический заряд и причинить оператору электротравму.

Правила техники безопасности при использовании сверл
Рабочая скорость не должна превышать максимальный индекс скорости сверла. На более высоких скоростях при свободном вращении сверла без соприкосновения с обрабатываемой деталью повышается вероятность искривления сверла и получения травмы.

Всегда начинайте сверлить на низкой скорости, после соприкосновения с обрабатываемой деталью. На более высоких скоростях при свободном вращении сверла без соприкосновения с обрабатываемой деталью повышается вероятность искривления сверла и получения травмы.

Нажим должен осуществляться строго перпендикулярно оси сверла и без излишнего усилия. Возможно искривление сверла, которое может привести к его поломке или потере контроля над инструментом и, как следствие, травме.

ДОПОЛНИТЕЛЬНЫЕ ИНСТРУКЦИИ ПО ЭКСПЛУАТАЦИИ И ТЕХНИКЕ БЕЗОПАСНОСТИ

Использовать средства индивидуальной защиты. Всегда надевайте защитные очки. Рекомендуется использовать средства индивидуальной защиты, такие как противопылевой респиратор, защитные перчатки, жесткая нескользящая обувь, защитный шлем и защитные наушники.

Пыль, образуемая в процессе эксплуатации изделия, может нанести вред здоровью. Не вдыхайте пыль. Используйте подходящую пылезащитную маску.

До начала любых работ над изделием извлеките аккумуляторный блок.

Закрепите обрабатываемую деталь в зажимном устройстве. Незакрепленная деталь может стать причиной серьезной травмы или материального ущерба.

Запрещается обрабатывать материалы, представляющие опасность для здоровья (например, асбест).

При работе со стенами, потолками и полом избегайте контактов с электрическими кабелями, газопроводными и водопроводными трубами.

Запрещается удалять стружку и осколки при включенном изделии.

Запрещается приближать руки к работающему изделию.

Не устанавливайте головку на изделие, когда изделие работает и курок заблокирован в центральном положении. При вращении возникает риск потери контроля над головкой и травмирования оператора. Перед возобновлением работы с изделием убедитесь, что головка установлена правильно.

Если изделие остановилось, не пытайтесь включить его повторно. Повторный запуск может вызвать отдачу под воздействием силы противодействия. Определите причину заклинивания инструмента и устраните ее, внимательно соблюдая технику безопасности. При необходимости извлеките монтажный инструмент.

Возможные причины:

- Головка находится под наклоном в обрабатываемой детали.
- Головка насквозь пробилла обрабатываемый материал.
- Перегрузка изделия.

Головка имеет острые края и может нагреваться во время работы.

ВНИМАНИЕ! Риск порезов и ожогов:

- при смене головок
- при опускании изделия

ЗАЯВЛЕННЫЕ УСЛОВИЯ ЭКСПЛУАТАЦИИ

Аккумуляторная дрель-шурупверт предназначена для сверления дерева, металла и пластмассы, а также для закручивания винтов с помощью отверточных бит.

Запрещается использовать изделие в иных целях.

БУДЬТЕ ВСЕГДА ОСТОРОЖНЫ

Даже при использовании изделия в соответствии с инструкцией полное устранение отдельных факторов остаточного риска

невозможно. Могут возникнуть перечисленные ниже опасности, и оператору следует соблюдать особую осторожность во избежание следующего:

- травмы, вызванные вибрацией
 - Держите изделие за специальные рукоятки и ограничьте время работы и подверженность негативному воздействию.
- нарушение слуха, вызванное воздействием шума
 - Используйте средства защиты органов слуха и ограничьте подверженность негативному воздействию.
- травмы, вызванные разлетающимися частицами
 - Всегда надевайте защитные очки, длинные защитные штаны, перчатки и прочную обувь.
- опасность для здоровья при вдыхании токсичной пыли
 - Используйте подходящую пылезащитную маску.

ИНСТРУКЦИИ ПО ТЕХНИКЕ БЕЗОПАСНОСТИ ПРИ РАБОТЕ С АККУМУЛЯТОРОМ

Использование литий-ионных аккумуляторов

Запрещается выбрасывать использованные аккумуляторные блоки вместе с бытовым мусором или сжигать. С целью защиты окружающей среды дистрибьюторы MILWAUKEE предлагают услугу по утилизации старых аккумуляторов.

Запрещается хранить аккумулятор вместе с металлическими предметами (риск короткого замыкания).

Для зарядки аккумуляторных блоков системы M12 используйте только зарядные устройства системы M12. Использование аккумуляторных блоков от других систем не допускается. Не вскрывайте аккумуляторные блоки и зарядные устройства, храните их только в сухих помещениях. Не допускайте попадания влаги на аккумуляторные блоки или зарядные устройства.

При экстремальных нагрузках или экстремальных температурах из поврежденных аккумуляторов может вытекать электролит. В случае контакта с электролитом аккумулятора немедленно промойте затронутое место водой с мылом. При попадании в глаза тщательно промойвайте их не менее 10 минут и немедленно обратитесь за медицинской помощью.

Попадание металлических деталей в аккумуляторный отсек данного зарядного устройства не допускается (риск короткого замыкания).

Аккумуляторные блоки, которые не использовались какое-то время, перед началом эксплуатации необходимо зарядить.

При температуре свыше 50 °C (122 °F) производительность аккумуляторного блока снижается. Не допускайте длительного воздействия жары или солнечных лучей (риск перегрева).

Контакты зарядных устройств и аккумуляторных блоков должны сохраняться в чистоте.

Для обеспечения оптимального срока службы после использования изделия аккумуляторные блоки необходимо полностью заряжать.

Для обеспечения максимального срока службы аккумуляторного блока после каждой зарядки извлекайте его из зарядного устройства.

При хранении аккумуляторного блока более 30 дней:

- Храните аккумуляторный блок в сухом месте при температуре до 27 °C.
- Храните аккумуляторный блок с зарядом 30% – 50%.
- Каждые шесть месяцев хранения заряжайте аккумуляторный блок в обычном режиме.

Защита литий-ионных аккумуляторов

При очень высоком крутящем моменте, заедании, остановке и коротком замыкании, когда увеличивается потребление тока, изделие будет вибрировать в течение примерно 2 секунд, после чего выключится. Для перезапуска отпустите курок газа.

В экстремальных условиях внутренняя температура аккумуляторного блока может стать слишком высокой. В этом случае индикатор уровня заряда будет мигать до тех пор, пока аккумулятор не остынет. Работу можно продолжить после выключения индикаторов.

Транспортировка литий-ионных аккумуляторов

Литий-ионные аккумуляторы подлежат требованиям законодательства в области опасных грузов.

Транспортировка указанных аккумуляторов должна осуществляться в соответствии с региональными, национальными и международными нормами и правилами.

При транспортировке аккумуляторов по дорогам не предусмотрены дополнительные требования.

Коммерческая транспортировка литий-ионных аккумуляторов третьими лицами регулируется правилами обращения с опасными грузами. Подготовка и транспортировка должна выполняться исключительно лицами, прошедшими соответствующую подготовку, и процесс должен контролироваться специалистами.

При транспортировке аккумуляторов:

- Убедитесь в том, что все соединительные контакты защищены и изолированы во избежание короткого замыкания.
- Убедитесь в том, что аккумуляторный блок надежно зафиксирован внутри аккумулятора.
- Транспортировка аккумуляторов с признаками повреждения или утечки не допускается.
- Обратитесь в транспортно-экспедиторскую компанию для получения инструкции.

ВНИМАНИЕ! Чтобы уменьшить риск пожара, травмы и повреждения изделия вследствие короткого замыкания не погружайте инструмент, аккумуляторный блок или зарядное устройство в жидкость и не допускайте попадания жидкости внутрь. Коррозионные или проводящие жидкости, такие как морская вода, некоторые промышленные химикаты, отбеливатели и содержащие отбеливатели продукты и т.п., могут приводить к короткому замыканию.

ОЧИСТКА

Вентиляционные отверстия устройства следует всегда держать чистыми и незасоренными.

В процессе очистки пластиковых деталей не используйте растворители. Большинство пластмасс подвержены пагубному воздействию различных типов бытовых растворителей и могут быть повреждены под их воздействием. Для удаления грязи, карбоновой пыли и т.д. используйте чистую ткань.

ТЕХНИЧЕСКОЕ ОБСЛУЖИВАНИЕ

Используйте только принадлежности и запасные части MILWAUKEE. Если требуется заменить компоненты, которые не описаны в данном руководстве, обратитесь в сервисный центр MILWAUKEE (см. список адресов гарантийного/сервисного обслуживания).

В случае необходимости можно заказать изображение изделия в разобранном виде. Укажите тип изделия и серийный номер, напечатанный на этикетке, и закажите чертеж в местном сервисном центре или непосредственно по адресу: Techtronic Industries GmbH, Max-Eyth-Straße 10, 71364 Winnenden, Germany.

СИМВОЛЫ

	Перед запуском изделия ознакомьтесь с инструкцией.
	ОСТОРОЖНО! ВНИМАНИЕ! ОПАСНО!
	До начала любых работ над изделием извлеките аккумуляторный блок.

	В процессе работы с изделием используйте защитные очки.
	Используйте средства защиты органов слуха.
	Используйте подходящую пылезащитную маску.
	Используйте перчатки.
	Утилизация аккумуляторов, электрического и электронного оборудования в месте с несортированными бытовыми отходами не допускается. Сбор аккумуляторов, электрического и электронного оборудования в целях утилизации должен осуществляться отдельно. Перед утилизацией необходимо извлечь из оборудования элементы питания, аккумуляторы и источники света. Уточните порядок утилизации и местонахождения пункта приема у местных властей или поставщика. Ритейлеры могут быть обязаны бесплатно принимать аккумуляторы, электрическое и электронное оборудование на утилизацию в соответствии с местными регламентами. Ваш вклад в повторную переработку аккумуляторов, а также электрического и электронного оборудования позволит сократить потребность в сырье. Аккумуляторы, в частности, содержащие литий, а также электрическое и электронное оборудование содержит ценные и подлежащие повторной переработке материалы, которые в случае ненадлежащей утилизации способны вредить экологии и здоровью людей. Перед утилизацией удалите с оборудования все персональные данные.
n_0	Скорость вращения без нагрузки
V	Напряжение
	Постоянный ток
	Знак соответствия европейским стандартам
	Знак соответствия стандартам Великобритании
	Знак соответствия Украины
	Знак евразийского соответствия

ТЕХНИЧЕСКИ ДАННИ	M12 BLDDRC
Тип	Акумулаторен винтоверт
Производствен код	5053 17 01 XXXXXX MJJJJ
Напрежение на батерията	12 V ---
Скорост на празен ход, 1-ва скорост	0–450 min ⁻¹
Скорост на празен ход, 2-ра скорост	0–1550 min ⁻¹
Въртящ момент	40 Nm
Капацитет на пробиване в стомана	10 mm
Капацитет на пробиване в дърво	
С плоско свредло	32 mm
С шнек	10 mm
С боркорона	40 mm
Винтове за дърво (без предварително пробиване)	13 mm
Диапазон на патронника за пробиване	1,5–10 mm
Тегло съгласно процедура на EPTA от 01.2014 г. (2,0–6,0 Ah)	0,9–1,2 kg
Препоръчителна температура на околната среда	-18...+50 °C
Препоръчани типове батерии	M12B..., M12HB...
Препоръчителни зарядни устройства	M12-18 C, M12-18 FC, M12-18 AC, M12 C4, C12 C

Информация за шума: Измерените стойности са определени съгласно EN 62841.

Обикновено А-претеглените нива на шум на инструмента са:

Ниво на звуково налягане/несигурност K	77 dB(A) / 5 dB(A)
Ниво на звукова мощност/несигурност K	85 dB(A) / 5 dB(A)

Винаги носете протектори за ушице.

Информация за вибрациите: Общата стойност на вибрациите (векторна сума по трите оси) е определена съгласно EN 62841.

Стойност на вибрационните емисии a_h / Несигурност K

Пробиване в метал	3,2 m/s ² / 1,5 m/s ²
Завинтване	1,26 m/s ² / 1,5 m/s ²

▲ ПРЕДУПРЕЖДЕНИЕ!

Нивото на вибрации и шум, посочено в този информационен лист, е измерено в съответствие със стандартизиран тест, посочен в EN 62841, и може да се използва за сравнение на един инструмент с друг. Той може да се използва за предварителна оценка на излагането.

Декларираните стойности на излъчените вибрации и на шумовите емисии представляват основните приложения на инструмента. Въпреки това, ако инструментът се използва за различни приложения, с различни принадлежности или поддръжката му е некачествена, излъчените вибрации и шумовите емисии могат да се различават. Това може значително да повиши нивото на излагане през целия период на работа.

При оценката на нивото на излагане на вибрации и шум трябва да се вземе предвид и времето, когато инструментът е изключен или когато работи, но не извършва работа. Това може значително да намали нивото на излагане през целия период на работа.

Идентифицирайте допълнителни мерки за безопасност, за да предпазите оператора от въздействието на вибрациите и/или шума, като например: поддръжка на инструмента и принадлежностите, поддръжане на ръцете топли, организация на работните схеми.

▲ ПРЕДУПРЕЖДЕНИЕ! Прочетете всички предупреждения за безопасност инструкции, илюстрации и спецификации, предоставени с този електрически инструмент.

Неспазването на всички инструкции, посочени по-долу, може да доведе до токов удар, пожар и/или сериозно нараняване.

Запазете всички предупреждения и инструкции за бъдещи справки.

ПРЕДУПРЕЖДЕНИЯ ЗА БЕЗОПАСНОСТ ПРИ ПРОБИВАНЕ

Инструкции за безопасност за всички операции

Дръжте електрически инструмент за изолационите повърхности за хващане, когато извършвате операция, при която режещият аксесоар или крепежните елементи може

да влязат в контакт със скрити проводници. Режещ аксесоар или крепежни елементи, които влязат в контакт с проводник, по който тече ток, могат да доведат до протичането на ток по неизолационните метални части на електрическия инструмент и да причинят токов удар на оператора.

Инструкции за безопасност при използване на дълги свредла

Никога не работете с по-висока скорост от максималната за свредлото. При по-високи скорости свредлото може да се огъне, ако се върти свободно, без да влиза в контакт с работния детайл, и да доведе до физически наранявания.

Винаги започвайте да пробивате при ниска скорост и върхът на свредлото да бъде в контакт с работния детайл. При по-високи скорости свредлото може да се огъне, ако се

върти свободно, без да влиза в контакт с работния детайл, и да доведе до физически наранявания.

Упражнявайте натиск със свредлото само в права линия и никога не натискайте прекалено много. Свредлата може да се огънат и да причинят счупване или загуба на контрол и впоследствие физически наранявания.

ДОПЪЛНИТЕЛНИ ИНСТРУКЦИИ ЗА БЕЗОПАСНОСТ И РАБОТА

Използвайте лична защитна екипировка. Винаги носете защитни очила. Препоръчва се използването на защитно облекло, напр. противопрахова маска, защитни ръкавици, здрави неплъзгащи се обувки, каска и антифони.

Прахът, произведен при използването на продукта, може да бъде вреден за здравето. Да не се вдишва прахът. Носете подходяща противопрахова маска.

Извадете акумулаторната батерия, преди да започнете каквато и да е дейност по продукта.

Закрепете работния детайл с устройство за захващане. Незакрепени обработвани детайли могат да причинят сериозно нараняване или щети.

Не обработвайте материали, които представляват опасност за здравето, напр. азбест.

Когато работите по стените, тавана или пода, избягвайте електрически кабели, газове и водопроводни тръби.

Не трябва да отстранявате отломки и трески, докато продуктът работи.

Не се пресягайте в продукта, докато работи.

Не вкарвайте вложката в продукта, когато продуктът работи и спусъкът е в заключено състояние. Вложката ще се завърти неконтролируемо и може да нарани оператора. Уверете се, че вложката е правилно поставена, преди да използвате продукта отново.

Не включвайте продукта отново, след като е спрял. Повторното му включване може да предизвика откат с голяма реакционна сила. Разберете защо продуктът е блокирал и отстранете причината за това, като се съобразите с инструкциите за безопасност. Ако е необходимо, отстранете монтажния инструмент.

Възможните причини могат да бъдат:

- Накрайникът за вкарване се накланя в обработвания детайл.
- Накрайникът за вкарване е пробил обработвания детайл.
- Продуктът е претоварен.

Накрайникът е с остри ръбове и може да се нагрее по време на работа.

▲ ПРЕДУПРЕЖДЕНИЕ! Опасност от порязвания и изгаряния:

- при смяна на накрайници
- при оставяне на продукта

ОПРЕДЕЛЕНИ УСЛОВИЯ НА УПОТРЕБА

Акумулаторният бормашина/винтоверт е предназначен за пробиване в дърво, метал и пластмаса и за завинтване на винтове с помощта на накрайници за винтоверти.

Не използвайте продукта за други цели.

НЕПРЕДВИДЕНИ РИСКОВЕ

Дори когато продуктът се използва според инструкциите, е невъзможно да се елиминират напълно определени остатъчни рискови фактори. Могат да възникнат следните опасности и операторът трябва да обърне особено внимание, за да ги избегне:

- нараняване, причинено от вибрации
 - Дръжте продукта за предназначеният ръкохватки и ограничете времето за работа и излагането.
- увреждане на слуха, причинено от излагане на шум
 - Носете защита за ушице и ограничете излагането.
- нараняване вследствие на летящи отломки
 - Винаги носете предпазни средства за очите, тежки дълги панталони, ръкавици и здрави обувки.

- опасности за здравето, причинени от вдишване на токсичен прах
 - Носете подходяща противопрахова маска.

ИНСТРУКЦИИ ЗА БЕЗОПАСНОСТ НА БАТЕРИЯТА

Използване на литиево-йонни батерии

Не изхвърляйте използваните акумулаторни батерии в битовите отпадъци или чрез изгаряне. Дистрибуторите на MILWAUKEE предлагат събирането на стари батерии за опазване на околната среда.

Не съхранявайте батерията заедно с метални предмети (опасност от късо съединение).

Използвайте само зарядни устройства от система M12 за зареждане на батерии от система M12. Не използвайте акумулаторни батерии от други системи.

Никога не отваряйте със сила акумулаторните батерии и зарядните устройства и ги съхранявайте само в сухи помещения. Винаги поддържайте акумулаторните батерии и зарядните устройства сухи.

При екстремно натоварване или екстремни температури от повредените батерии може да изтече батерийна киселина. В случай на контакт с киселина от батерията я измийте незабавно с вода и сапун. В случай на контакт с очите изплакнете обилно в продължение на поне 10 минути и незабавно потърсете медицинска помощ.

Не трябва да позволявате контакт на метални части със секцията за батерия на зарядното устройство (риск от късо съединение).

Акумулаторните батерии, които не са били използвани известно време, трябва да се презареждат преди употреба.

Температури над 50 °C (122 °F) намаляват ефективността на акумулаторната батерия. Избягвайте продължително излагане на топлина или слънчева светлина (риск от прегряване).

Контактните проводници на зарядните устройства и акумулаторните батерии трябва да се поддържат чисти.

За да се гарантира оптимален срок на използване на акумулаторните батерии, те трябва да се зареждат напълно след употреба.

За да гарантирате възможно най-дълъг срок на използване на акумулаторната батерия, я изваждайте от зарядното устройство, след като се зареди напълно.

При съхранение на акумулаторната батерия за период по-дълъг от 30 дни:

- Съхранявайте батерията на място с температура под 27 °C и далеч от влага.
- Съхранявайте акумулаторните батерии в състояние „заредени“ най-малко на 30%–50%.
- На всеки шест месеца от съхранението зареждайте батерията както обикновено.

Защита за литиево-йонни батерии

При екстремно висок въртящ момент, зацепване, спиране и късо съединение, които предизвикват висок разход на ток, продуктът избира за около 2 секунди и след това се изключва. За да нулирате, отпуснете спусъка.

При екстремни обстоятелства вътрешната температура на батерията може да се повиши твърде много. Ако това се случи, индикаторът за зареда на батерията мига, докато батерията изстине. След като светлините изгаснат, продължете да работите.

Транспортиране на литиево-йонни батерии

Литиево-йонните батерии подлежат на изискванията на законодателството в областта на опасните товари.

Транспортирането на тези батерии трябва да се извършва в съответствие с местните, националните и международните разпоредби и наредби.

Потребителят може да транспортира батериите по шосе без допълнителни изисквания.

Търговският транспорт на литиево-йонни батерии от трети страни е предмет на разпоредбите на нормативната уредба за

опасните товари. Подготовката за и транспортирането трябва да се извършват единствено от подходящо обучени лица, а процесът трябва да бъде наблюдаван от съответните експерти. При транспортиране на батерии:

- Уверете се, че контактните клеми на батерията са защитени и изолирани, за да се предотврати късо съединение.
- Уверете се, че акумулаторната батерия е закрепена и не се движи в опаковката.
- Не транспортирайте спукани или течачи батерии.
- Обърнете се към спедиторската компания за допълнителни съвети.

⚠ ПРЕДУПРЕЖДЕНИЕ! За да намалите риска от пожар, физическо нараняване и повреда на продукта поради късо съединение, никога не потапяйте инструмента, акумулаторната батерия или зарядното устройство в течност и не позволявайте в тях да проникне течност. Корозивни или електропроводими течности, като например морска вода, някои промишлени химикали и белина или съдържащи белина продукти и др., могат да причинят късо съединение.

ПОЧИСТВАНЕ

Вентилационните отвори на продукта трябва да бъдат свободни през цялото време.

Избягвайте употребата на разтвори, когато почиствате пластмасови части. Повечето пластмасови елементи са податливи на различни видове достъпни в търговската мрежа разтвори и могат да бъдат повредени при използването на такива разтвори. Използвайте меки кърпи за отстраняване на замърсявания, въглероден прах и др.







ПОДДРЪЖКА

Използвайте само аксесоари и резервни части на MILWAUKEE. Ако се налага подмяна на неописани компоненти, се свържете с някой от нашите сервизни агенти на MILWAUKEE (вижте нашия списък с гаранционни/сервизни адреси).

Ако е необходимо, можете да поръчате изображение на продукта в разглобен вид. Посочете типа на продукта и серийния номер, отпечатан на етикета, и поръчайте чертежа при местния сервизен агент или директно на адрес: Techtronic Industries GmbH, Max-Eyth-Straße 10, 71364 Winnenden, Germany.

СИМВОЛИ

	Прочетете внимателно инструкциите, преди да стартирате продукта.
	ВНИМАНИЕ! ПРЕДУПРЕЖДЕНИЕ! ОПАСНОСТ!
	Извадете акумулаторната батерия, преди да започнете каквато и да е дейност по продукта.
	Винаги носете предпазни очила при използване на продукта.
	Носете протектори за уши.
	Носете подходяща противопрахова маска.

	Носете ръкавици.
	Не изхвърляйте отпадъците от батерии, електрическо и електронно оборудване като несортирани битови отпадъци. Отпадъците от батерии и електрически и електронно оборудване трябва да се събират отделно. Отпадъците от батерии, акумулатори и светлинни източници трябва да бъдат премахнати от оборудването. За съвети относно рециклирането и пункта за събиране се обърнете към вашите местни власти или търговски представители. Съгласно местните разпоредби търговците на дребно трябва да бъдат задължени да приемат обратно отпадъци от батерии и електрическо и електронно оборудване. Вашият принос за повторната употреба и рециклирането на отпадъци от батерии и електрическо и електронно оборудване помага за намаляване на търсенето на суровини. Отпадъците от батерии, особено съдържащите литий, и електрическо и електронно оборудване съдържат ценни, подходящи за рециклиране материали, които може да имат неблагоприятно въздействие върху околната среда и човешкото здраве, ако не бъдат изхвърлени по екологичен начин. Ако на отпадъчното оборудване има лични данни, изтрийте ги.
n_0	Скорост на празен ход
V	Напрежение
	Постоянен ток
	Знак за съответствие с европейските изисквания
	Знак за съответствие с изискванията на Обединеното кралство
	Знак за съответствие с изискванията на Украйна
	Знак за съответствие с изискванията в Европа и Азия

FIȘĂ DE DATE TEHNICE

	M12 BLDDRC
Tip	Mașină de găurit cu acumulator
Cod produs	5053 17 01 XXXXXX MJJJJ
Tensiune baterie	12 V ---
Viteză fără sarcină, prima treaptă	0–450 min ⁻¹
Viteză fără sarcină, a doua treaptă	0–1550 min ⁻¹
Cuplu	40 Nm
Capacitate de forare în oțel	10 mm
Capacitate de forare în lemn	
Cu cap plat	32 mm
Cu burghiu foreză	10 mm
Cu carotă	40 mm
Șuruburi pentru lemn (fără preforare)	13 mm
Deschidere mandrină	1,5–10 mm
Greutate conform procedurii EPTA 01/2014 (2,0–6,0 Ah)	0,9–1,2 kg
Temperatura ambientală recomandată pentru operare	-18...+50 °C
Tipuri de acumulatori recomandate	M12B..., M12HB...
Încărcătoare recomandate	M12-18 C, M12-18 FC, M12-18 AC, M12 C4, C12 C

Date despre nivelul de zgomot: Valori măsurate conform standardului EN 62841.

Îн mod uzual, nivelurile de zgomot ponderate A ale unelei sunt:

Nivel de presiune sunet / Incertitudine K	77 dB(A) / 5 dB(A)
Nivel de putere sunet / Incertitudine K	85 dB(A) / 5 dB(A)

Purtați întotdeauna antifoaane.

Informații despre vibrații: Valoarea totală a vibrațiilor (suma vectorială pe cele 3 axe) este determinată conform standardului EN 62841.

Valoare emiterе vibrații a_n / Incertitudine K

Forarea în metal	3,2 m/s ² / 1,5 m/s ²
Îнșurubare	1,26 m/s ² / 1,5 m/s ²

⚠ AVERTISMENT!

Nivelul emisiilor de vibrații și de zgomot indicat в această fișă de informații a fost măsurat в conformitate с un test standardizat prezentat в EN 62841 și poate fi utilizat pentru a compara un instrument с altul. Acesta poate fi utilizat pentru o evaluare preliminară а expunerii.

Valorile emisiilor de vibrație și de zgomot declarate sunt relevante pentru domeniul de utilizare al acestei unele. Totuși, dacă unealta este utilizată в alte scopuri, с alte accesorii sau este întreținută necorespunzător, nivelul vibrațiilor și ал zgomotului poate fi diferit. Acest lucru poate crește semnificativ nivelul de expunere pe întreaga perioadă de lucru.

O estimare а nivelului de expunere а vibrații și zgomot trebuie să ia в considerare, de asemenea, momentele в care unealta este oprită sau când este в funcțiune, dar nu desfășoară efectiv lucrarea. Acest lucru poate reduce semnificativ nivelul de expunere pe întreaga perioadă de lucru.

Identificați мăsuri suplimentare de siguranță pentru а proteja operatorul de efectele vibrațiilor și/sau ale zgomotului, cum ar fi: întreținerea unelei și а accesorіilor, menținerea mâinilor calde, organizarea tiparelor de lucru.

⚠ AVERTISMENT! Citiți toate instrucțiunile privind аvertizările de siguranță, ilustrațiile și specificațiile furnizate împreună с această unealtă electrică. Nerespectarea tuturor instrucțiunilor date mai jos poate duce la electrocutare, incendiu și/ sau rănire gravă.

Пăstrați toate instrucțiunile și аtenționările de siguranță pentru consultare ulterioară.

AVERTISMENTE DE SIGURANȚĂ PENTRU BURGHIU

Instrucțiuni de siguranță pentru toate operațiunile

Prindeți unealta electrică numai de suprafețele izolate de prindere, atunci când efectuați o operațiune в care accesorіile de tăiere sau elementele de fixare pot intra в contact с fire electrice ascunse. Accesorіile de tăiere sau elementele de fixare

care intră в contact с fire аflate „sub tensiune” pot face сa piesele metalice expuse ale unelei electrice să intre „sub tensiune”, ceea ce ar putea electrocuta operatorul.

Instrucțiuni de siguranță а folosirea burghiilor lungi

Nu operați niciodată а о viteză mai mare decât viteza maximă prevăzută а burghiului. La viteze mai mari, este posibil сa burghiuл să se вndoаie dacă îi este permis să се rotească liber, fără să atingă piesa de prelucrat, ceea ce ar putea conduce а vătămări corporale.

Începeți întотdeauna operațiunea de găurire с о viteză mică și сu vârful burghiului аflat в contact сu piesa de prelucrat. La viteze mai mari, este posibil сa burghiuл să се вndoаie dacă îi este permis să се rotească liber, fără să atingă piesa de prelucrat, ceea ce ar putea conduce а vătămări corporale.

Aplicați presiune numai în linie dreaptă cu burghiul și nu aplicați presiune excesivă. Burghiile se pot îndoi, rupându-se sau cauzând pierderea controlului, ceea ce poate duce la vătămări corporale.

INSTRUCȚIUNI SUPLIMENTARE DE SIGURANȚĂ ȘI DE LUCRU

Utilizați dispozitive de protecție. Protejați-vă întotdeauna ochii. Se recomandă purtarea echipamentului de protecție, precum mască de praf, mănuși de protecție, încălțăminte solidă antiderapantă, cască și antifoane.

Praful produs în timpul utilizării produsului poate reprezenta un pericol pentru sănătate. Nu inhalați praful! Purgați mască adecvată de protecție contra prafului.

Înainte de a începe orice operație asupra produsului, scoateți acumulatorul.

Prindeți piesa de lucru cu un dispozitiv de prindere. Piese de lucru neprinse pot cauza defecțiuni și vătămări corporale grave.

Nu procesați niciun material care prezintă pericol pentru sănătate, de ex. azbest.

Evitați cablurile electrice, conductele de gaze și conductele de apă când efectuați lucrări la pereți, tavan sau podele.

Țândările și cioburile nu trebuie îndepărtate în timp ce unealta este în funcționare.

Nu faceți intervenții la unealtă în timpul funcționării acesteia.

Nu introduceți burghiul în produs când acesta funcționează și declanșatorul este în starea blocat. Burghiul poate să se învârtă fără control și să rănească operatorul. Aveți grijă să instalați corect burghiul înainte de a folosi iar produsul.

Nu reporniți produsul după ce s-a blocat. Dacă îl porniți iar, se poate genera un recul foarte puternic. Identificați cauza blocării produsului și eliminați-o, respectând instrucțiunile de siguranță. Dacă este necesar, scoateți accesoriul inserat.

Cauzele posibile pot fi:

- Unealta de inserție este înclinată în piesa de prelucrat.
- Unealta de inserție a străpuns materialul de prelucrat.
- Produsul este supraîncărcat.

Unealta de inserție are muchii ascuțite și se poate încinge în timpul utilizării.

⚠️ AVERTISMENT! Pericol de tăieturi și arsuri:

- la schimbarea uneltelor de inserție
- la așezarea produsului

CONDIȚII DE UTILIZARE SPECIFICATE

Burghiul/mașina de găurit cu acumulator sunt proiectate pentru găurirea în lemn, metal și plastic și pentru a înșuruba șuruburi utilizând capete de șurubelniță.

Nu folosiți produsul în niciun alt scop.

RISCURI REZIDUALE

Chiar și atunci când produsul este utilizat conform recomandărilor, este imposibil să se elimine total anumiți factori de risc rezidual. Pot apărea următoarele riscuri, iar operatorul trebuie să fie deosebit de atent pentru a le evita:

- vătămări provocate de vibrații
 - Țineți produsul de mânerle prevăzute și limitați timpul de lucru și expunerea.
- vătămarea auzului provocată de expunerea la zgomot
 - Purgați protecții pentru urechi și limitați expunerea.
- vătămări din cauza resturilor proiectate
 - Purgați permanent protecții pentru ochi, pantaloni lungi groși, mănuși și încălțăminte solidă.
- pericole pentru sănătate provocate de inhalarea de praf toxic
 - Purgați mască adecvată de protecție contra prafului.

INSTRUCȚIUNI DE SIGURANȚĂ PRIVIND ACUMULATORUL

Folosirea bateriilor Li-Ion

Nu aruncați acumulatorii uzați la gunoii menajer și nici nu îi ardeți. Distribuitorii MILWAUKEE oferă recuperarea bateriilor vechi pentru a proteja mediul.

Nu depozitați acumulatorul împreună cu obiecte metalice (risc de scurtcircuit).

Folosiți doar încărcătoare de sistem M12 pentru încărcarea acumulatorilor de sistem M12. Nu utilizați acumulatori de la alte sisteme.

Nu demontați niciodată acumulatorii și încărcătoarele și depozitați-le numai în încăperi uscate. Întotdeauna acumulatorii și încărcătoarele trebuie menținute uscate.

În caz de sarcini extreme sau temperaturi extreme, bateriile deteriorate pot prezenta scurgeri de acid. În caz de contact cu acid de baterie, spălați imediat cu săpun și apă. În caz de contact cu ochii, clătiți abundent cel puțin 10 minute și solicitați imediat asistență medicală.

Nu introduceți părți metalice în secțiunea acumulatorilor de pe încărcător (risc de scurtcircuit).

Acumulatorii care nu au fost utilizați o perioadă mai lungă de timp trebuie încărcăți înainte de utilizare.

Temperaturile mai mari de 50 °C (122 °F) reduc performanțele acumulatorului. Evitați expunerea prelungită la căldură sau lumină solară (risc de supraîncălzire).

Contactele încărcătoarelor și ale acumulatorilor trebuie ținute în stare de curățenie.

Pentru o durată de viață cât mai lungă, acumulatorii trebuie încărcăți complet, după fiecare utilizare.

Pentru a obține o durată de viață maximă a acumulatorului, scoateți acumulatorul din încărcător după finalizarea încărcării.

Pentru o perioadă de depozitare a acumulatorilor mai mare de 30 de zile:

- Depozitați acumulatorii la o temperatură sub 27 °C și feriiți de umezeală.
- Depozitați acumulatorii cu grad de încărcare de 30%–50%.
- La fiecare șase luni de depozitare, încărcăți acumulatorul în mod normal.

Protecția de baterie la bateriile Li-Ion

În situații de cuplu extrem de ridicat, gripare, blocare și scurtcircuit care provoacă un consum ridicat de curent, produsul vibrează circa 2 secunde, apoi se oprește. Pentru resetare, eliberați declanșatorul.

În circumstanțe extreme, temperatura internă a acumulatorului poate crește prea mult. Dacă se întâmplă acest lucru, indicatorul nivelului de încărcare se aprinde intermitent până când acumulatorul se răcește. După ce luminile se sting, continuați lucrul.

Transportarea bateriilor Li-Ion

Acumulatorii litiu-ion trebuie să respecte cerințele legislației referitoare la bunurile periculoase.

Transportul acumulatorilor trebuie realizat în concordanță cu prevederile și reglementările locale, naționale și internaționale.

Utilizatorul poate transporta bateriile pe căi rutiere fără alte cerințe.

Transportul comercial al acumulatorilor Li-Ion de către terți face obiectul reglementărilor privind bunurile periculoase. Pregătirea transportului și transportul trebuie efectuate exclusiv de către personal specializat, iar procesul trebuie supervizat de experți corespunzători.

Când transportați acumulatori:

- Asigurați-vă că sunt protejate și izolate contactele acumulatorului pentru a se preveni scurtcircuitarea.
- Asigurați-vă că acumulatorul nu se poate mișca în interiorul ambalajului.
- Nu transportați acumulatori care prezintă fisuri sau scurgeri.
- Solicitați companiei de transport consiliere în această privință.

⚠️ AVERTISMENT! Pentru a reduce riscurile de incendiu, accidentare și deteriorare a produsului în urma unui scurtcircuit, nu scufundați niciodată produsul, acumulatorul sau încărcătorul în lichide și nici nu permiteți pătrunderea lichidelor în interiorul acestora. Lichidele corozive sau bune conductoare de electricitate, precum apa de mare, anumite substanțe chimice industriale, hipocloritul de sodiu sau produsele care conțin hipoclorit de sodiu pot cauza scurtcircuite.

CURĂȚARE

Fantele de ventilație ale produsului trebuie să fie tot timpul neobstrucționate.

A nu se utiliza solvenți pentru curățarea pieselor din plastic. Majoritatea plasticilor reacționează la diverse tipuri de solvenți comerciali și pot fi deteriorate de aceștia. Utilizați cărpe curate pentru a curăța mizeria, praful, etc.

INTREȚINERE

Folosiți numai accesorii și piese de schimb MILWAUKEE. În cazul în care este necesară înlocuirea unor componente care nu au fost descrise, contactați unul dintre agenții noștri de service MILWAUKEE (consultați lista noastră cu adrese de garanție/service).

Dacă este necesar, poate fi comandată o schemă cu produsul descompus în piese. Menționați tipul de produs și seria imprimată pe etichetă și comandați șchița la agentul de service local sau direct la: Techtronic Industries GmbH, Max-Eyth-Straße 10, 71364 Winnenden, Germany.

SIMBOLURI

	Citiți cu atenție instrucțiunile înainte de a utiliza produsul.
	ATENȚIE! AVERTISMENT! PERICOL!
	Înainte de a începe orice operație asupra produsului, scoateți acumulatorul.
	Când utilizați produsul, purtați întotdeauna ochelari de protecție.
	Purtați protecții pentru urechi.
	Purtați mască adecvată de protecție contra prafului.
	Purtați mănuși.



A nu se arunca deșeurile de echipamente electronice și electrice și bateriile epuizate la gunoii menajer. Deșeurile formate din echipamente electrice și electronice și bateriile epuizate trebuie colectate separat. Sursă de iluminare, bateriile și acumulatorii epuizați trebuie scoase din aceste echipamente. Solicitați consiliere de la autoritatea dvs. locală sau de la comerciantul de unde ați achiziționat aspiratorul, în privința punctului de colectare. Conform reglementărilor naționale, vânzătorii cu amănuntul au obligația de a colecta bateriile epuizate, deșeurile de echipament electric și electronic, gratuit. Contribuția dvs. la reciclarea și reutilizarea bateriilor, a echipamentelor electrice și electronice ajută la reducerea cererii de materii prime. Bateriile epuizate, în special cele cu litiu, deșeurile formate din echipamente electrice și electronice conțin materiale reciclabile valoroase, care pot avea o influență negativă asupra mediului înconjurător și asupra sănătății umane, dacă nu sunt eliminate într-o manieră ecologică. Ștergeți datele personale din echipamentul deșeu, dacă este cazul.

	Viteză fără sarcină
	Tensiune
	Curent continuu
	Marcaj european de conformitate
	Marcajul britanic de conformitate
	Marcaj ucrainian de conformitate
	Marcaj euroasiatic de conformitate

ТЕХНИЧКИ ПОДАТОЦИ	M12 BLDDRC
Тип	Акумулаторска ударна дупчалка
Шифра на производство	5053 17 01 XXXXXX MJJJ
Напон на батеријата	12 V ---
Брзина при празен од, 1. брзина	0–450 min ⁻¹
Брзина при празен од, 2. брзина	0–1550 min ⁻¹
Вртежен момент	40 Nm
Капацитет за дупчење во челик	10 mm
Капацитет за дупчење во дрво	
Со рамна бургија	32 mm
Со спирална бургија	10 mm
Со крунска пила	40 mm
Холшрафови за дрво (без претходно дупчење)	13 mm
Опсег на глава на бургија	1,5–10 mm
Тежина според Процедурата на ЕРТА 01/2014 (2,0–6,0 Ah)	0,9–1,2 kg
Препорачана амбиентална температура при работење	-18...+50 °C
Препорачани типови на батерии	M12B..., M12HB...
Препорачани полначи	M12-18 C, M12-18 FC, M12-18 AC, M12 C4, C12 C

Информации за бучава: Измерени вредности пресметани според EN 62841.

Вообичаено, нивоата на бучава од А-мерењата на алатот се:

Ниво на звучен притисок / Несигурност <i>K</i>	77 dB(A) / 5 dB(A)
Ниво на јачина на звук / Несигурност <i>K</i>	85 dB(A) / 5 dB(A)

Секогаш носете заштитни средства за уши.

Информации за вибрации: Вкупна вредност на вибрации (векторска сума на трите оски) пресметана според EN 62841.

Вредност на емисија на вибрации $a_{h\text{v}}$ / Несигурност *K*

Дупчење во метал	3,2 m/s ² / 1,5 m/s ²
Зашрафување	1,26 m/s ² / 1,5 m/s ²

⚠ ПРЕДУПРЕДУВАЊЕ!

Нивото на вибрации и емисија на бучава во овој информативен лист е измерено во согласност со стандардизиран тест даден во EN 62841 и може да се користи за споредба на една алатка со друга. Може да се користи за прелиминарно оценување изложеност.

Наведените вредности на емисија на вибрации и бучава се однесуваат на примената на алатот. Меѓутоа, ако алатот се користи за различна намена, со различни додатоци или доколку не се одржува соодветно, емисијата на вибрации и бучава може да е различна. Ова може значително да го зголеми нивото на изложеност во текот на целокупниот работен период.

При процена на нивото на изложеност на вибрации и на бучава треба да се земе предвид и времето кога е исклучена алатката или кога е вклучена, но не се користи за работа. Ова може значително да го намали нивото на изложеност во текот на целокупниот работен период.

Идентификувајте дополнителни безбедносни мерки за заштита на лицето кое ракува со алатката од ефектите на вибрации и/или на бучава, како што се: одржување на алатот и на додатоците, рацете да се одржуваат топли, организација на работните обрасци.

⚠ ПРЕДУПРЕДУВАЊЕ! Прочитајте ги сите предупредувања за безбедност, упатства, илустрации и спецификации дадени со овој електричен алат.

Непочитување на сите упатства наведени подолу, може да доведе до струен удар, пожар и/или сериозна повреда.

Зачувајте ги сите предупредувања и упатства за понатамошна употреба.

БЕЗБЕДНОСНИ ПРЕДУПРЕДУВАЊА ЗА ДУПЧАЛКАТА

Инструкции за безбедност за сите операции

Држете го електричниот алат со изолирани површини при извршување на операција каде додатокот за сечење или прицврстувачите може да дојдат во контакт со скриени жици. Додатокот за сечење или прицврстувачите кои доаѓаат

во контакт со „гола“ жица, може да предизвикаат металните делови од електричниот алат да станат „голи“ и ракувачот може да доживее струен удар.

Упатства за безбедност при користење на долги бургии на дупчалката

Никогаш не работете со поголема брзина од максималната брзина на бургијата на дупчалката. При поголеми брзини, бургијата може да се свитка доколку е овозможено да ротира слободно без допирање на работното парче, што може да предизвика лична повреда.

Секогаш започнувајте со бушење со мала брзина и со вртот на бургијата во допир со работното парче. При поголеми брзини, бургијата може да се свитка доколку е овозможено да ротира слободно без допирање на работното парче, што може да предизвика лична повреда.

Применувајте притисок само во директна линија со бургијата и не применувајте преголем притисок. Бургиите може да се свиткаат предизвикувајќи кршење или губење на контрола што може да предизвика лична повреда.

ДОПОЛНИТЕЛНИ БЕЗБЕДНОСНИ И РАБОТНИ УПАТСТВА

Носете лична заштитна опрема. Секогаш носете заштита за очи. Се препорачува заштитна облека, како што се маска за заштита од прашина, заштитни ракавици, цврсти обувки што не се лизгаат, шлемови и заштитници за уши.

Прашината што се создава при употреба на производот може да биде штетна за здравјето. Не вдишувајте ја прашината. Носете соодветна маска за заштита од прашина.

Отстранете ги батериите пред да почнете да вршите некаква работа на самиот производ.

Прицврстете го работното парче со уред за прицврстување. Неприцврстените работни делови може да предизвикаат сериозна повреда и оштетување.

Не обработувајте материјали што претставуваат опасност по здравјето, како што е азбест.

Избегнувајте електрични кабли, гасоводни цевки и цевки за вода кога работите на ѕидовите, таванот или подот.

Отпадоците и парчињата не смеат да се отстрануваат додека производот работи.

Не посегайте по производот додека работи.

Не вметнувајте го продолжетокот во производот кога производот работи и активирањето е вклучено. Продолжетокот ќе излезе од контрола и може да му наштети на операторот. Проверете дали продолжетокот е правилно поставен пред повторно да го користите производот.

Не го вклучувајте производот повторно откако ќе заглави. Повторно вклучување може да предизвика повратен удар со голема сила на реакција. Утврдете зошто производот зачохил и поправете го, внимавајќи на упатствата за безбедност. Доколку е потребно, извадете го алатот за вметнување.

Можни причини може да бидат:

- Алатката за вметнување е навалена во парчето што треба да се обработи.
- Алатката за вметнување го пробала материјалот што треба да се обработи.
- Производот е преоптоварен.

Ударниот приклучок е со остри рабови и може да се загрее за време на употребата.

⚠ ПРЕДУПРЕДУВАЊЕ! Опасност од исеченици и изгореници:

- при менување на алатките за вметнување
- при оставање на производот

КОНКРЕТНИ УСЛОВИ ЗА УПОТРЕБА

Автоматската дупчалка/одвртувач е наменета за дупчење во дрво, метал и пластика и за прицврстување завртки со помош на продолжетоци за шрафцигери.

Не користете го производот за други цели.

ПРЕОСТАНАТИ РИЗИЦИ

Дури и кога производот се користи онака како што е пропишано, сепак невозможно е целосно да се елиминираат одредени преостанати фактори на ризик. Следните опасности може да се појават и ракувачот треба да обрати посебно внимание за да ги избегне следниве работи:

- повреда предизвикана од вибрации
 - Држете го производот за назначените рачки и ограничете го работното време и изложеноста.
- повреда на слухот предизвикана од изложеност на бучава
 - Носете заштита за уши и ограничете ја изложеноста.
- повреда поради остатоци што одлетале при работата
 - Носете заштита за очи, тешки долги панталони, ракавици и цврсти обувки во секое време.

- опасности по здравјето предизвикани од вдишување токсична прашина
 - Носете соодветна маска за заштита од прашина.

ИНСТРУКЦИИ ЗА БЕЗБЕДНОСТ НА БАТЕРИЈАТА

Употреба на литиум-јонски батерии

Не ги фрлајте потрошените батерии во домашниот отпад и не ги горете. Дистрибутерите на MILWAUKEE нудат враќање на старите батерии за да ја заштитат нашата околина.

Не чувајте ја батеријата заедно со метални предмети (ризик од краток спој).

Користете само полначи за системот M12 за полнење на батериите на системот M12. Не користете батерии од други системи.

Никогаш не кршете отворени батерии и полначи и чувајте ги само во суви простории. Чувајте ги батериите и полначите суви во секое време.

Киселината на батериите може да истече од оштетените батерии при екстремно оптоварување или екстремни температури. Во случај на контакт со киселина од батеријата веднаш измијте се со сапун и вода. Во случај на контакт со очите темелно исплакнете најмалку 10 минути и веднаш побарајте лекарска помош.

Не смее да се дозволи ниту еден метален дел да влезе во делот на батеријата на полначот (ризик од краток спој).

Батерии кои не се користени одредено време, треба да се наполнат повторно пред употреба.

Температури повисоки од 50 °C (122 °F) ја намалуваат ефикасноста на батеријата. Избегнувајте прекумерно изложување на топлина или сонце (ризик од презагревање). Контактите на полначите и батеријата мора да се одржуваат чисти.

За оптимална трајност, батериите треба целосно да се наполнат по употребата.

За да се постигне најголема можна трајност на батеријата, отстранете ја батеријата од полначот откако целосно ќе се наполни.

Чување на батеријата подолго од 30 дена:

- Чувајте ја батеријата на температура под 27 °C и подалеку од влага.
- Чувајте ја батеријата наполнета од 30%–50%.
- По секои шест месеци складирање, наполнете ја батеријата како и обично.

Заштита на батерија за литиум-јонски батерии

Во ситуации со екстремно висок вртежен момент, врзување, заглавување и краток спој што изискуваат значителна употреба на струја, производот ќе вибрира околу 2 секунди, а потоа производот ќе се исклучи. За ресетирање, отпуштете го чкрапалото.

Во екстремни околности, внатрешната температура на батеријата може да стане превисока. Ако тоа се случи, мерачот за гориво трепка додека батериите не се изладат. Откако ќе се изгаснат светлата, продолжете со работа.

Транспорт на литиум-јонски батерии

Литиум-јонските батерии треба да ги исполнуваат условите пропишани во законот за опасни стоки.

Транспортот на тие батерии треба да се изврши во согласност со локалните, националните и меѓународните одредби и прописи.

Корисникот може да ги транспортира батериите по копнене пат без дополнителни барања.

Комерцијалниот транспорт на литиум-јонските батерии од страна на трети лица подлежи на прописите за опасни стоки. Подготовката за транспорт и самиот транспорт треба да го

вршат само соодветно обучени лица и процесот треба да биде следен од соодветни експерти.

При транспортот на батериите:

- Погрижете се контактните излези на батеријата да се заштитени и изолирани за да се избегне краток спој.
- Погрижете се батеријата да е стабилно спакувана за да не се поместува при транспортот.
- Не вршете транспорт на батериите доколку се дупнати или течат.
- Контакттирајте со превозникот за дополнителни совети

⚠ ПРЕДУПРЕДУВАЊЕ! За да се намали ризикот од пожар, телесна повреда и оштетување на производот како резултат на краток спој, алатот, батеријата и полначот никогаш не го потопувајте во течност или не дозволувајте да навлезе течност во нив. Корозивни или проводни течности како што се морска вода, одредени индустриски хемикалии, белила или производи кои содржат белила итн. може да доведат до краток спој.

ЧИСТЕЊЕ

Отворите за вентилација на производот мора да бидат чисти постојано.

Избегнувајте употреба на растворувачи при чистење на пластични делови. Повеќе пластични подлежат на различни типови комерцијални растворувачи и може да се оштетат со нивната употреба. Користете чисти крпи за отстранување на нечистотија, јаглеродна прашина итн.

ОДРЖУВАЊЕ

Користете само додатоци и резервни делови на MILWAUKEE. Доколку треба да се заменат компоненти што не се опишани, контактирајте со еден од нашите сервисни агенти на MILWAUKEE (видете го нашиот список на адреси за гаранција/сервис).

Доколку ви е потребно, може да се порача расклопен приказ на алатот. Наведете го типот на производот и сервисниот број отпечатени на етикетата и нарачајте го цртежот кај вашиот локален сервисен агент или директно на: Techtronic Industries GmbH, Max-Eyth-Straße 10, 71364 Winnenden, Germany.

СИМБОЛИ

	Внимателно прочитајте ги инструкциите пред употреба на производот.
	ВНИМАНИЕ! ПРЕДУПРЕДУВАЊЕ! ОПАСНОСТ!
	Отстранете ги батериите пред да почнете да вршете некаква работа на самиот производ.
	Секогаш носете заштитни наочари кога го употребувате производот.
	Носете заштитни средства за уши.
	Носете соодветна маска за заштита од прашина.
	Носете ракавици.



Не ги фрлајте отпадните батерии, отпадната електрична и електронска опрема како несортиран комунален отпад. Отпадните батерии и отпадната електрична и електронска опрема мора да се собираат одделно. Отпадните батерии, отпадните акумулатори и изворите на светлина треба да се отстранат од опремата. Проверете кај вашиот локален орган или продавач за совет за рециклирање и место за собирање. Според локалните прописи, трговците на мало може да имаат обврска бесплатно да ги враќаат отпадните батерии и отпадната електрична и електронска опрема. Вашиот придонес за повторна употреба и рециклирање на отпадните батерии и отпадната електрична и електронска опрема помага да се намали побарувачката на сурови материјали. Отпадните батерии, особено што содржат литиум и отпадната електрична и електронска опрема содржат вредни материјали што може да се рециклираат кои можат негативно да влијаат врз животната средина и врз здравјето на луѓето, доколку не се отстранат на еколошки соодветен начин. Избришете ги личните податоци од отпадната опрема, доколку ги има.

	Брзина без оптоварување
	Напон
	Директна струја
	Европски знак за сообразност
	Британска ознака за усогласеност
	Знак за сообразност на Украина
	Евроазиски знак за усогласеност

ТЕХНИЧНИ ХАРАКТЕРИСТИКИ

	M12 BLDDRC
Тип	Акумулаторни дрил-шуруповерт
Заводски код	5053 17 01 XXXXX MJJJJ
Напруга акумулатора	12 V ---
Швидкост холостого ходу, 1-ша передача	0–450 min ⁻¹
Швидкост холостого ходу, 2-га передача	0–1550 min ⁻¹
Крутниот момент	40 Nm
Максималниот дијаметр свердлинња во стајли	10 mm
Максималниот дијаметр свердлинња во древини	
3 перовим свердлом	32 mm
3 гвинтовим свердлом	10 mm
3 корончастим свердлом	40 mm
Шурупи для древини (без попередного свердлинња)	13 mm
Патрон	1,5–10 mm
Вага згјдно з процедуроу ЕРТА 01/2014 (2,0–6,0 Ah)	0,9–1,2 kg
Рекомендована робоча температура навколишнього середовища	-18...+50 °C
Рекомендовани типии акумулаторних батареј	M12B..., M12HB...
Рекомендовани зарядни пристрој	M12-18 C, M12-18 FC, M12-18 AC, M12 C4, C12 C

Информација про шум: Вимірянні значення відповідно до EN 62841.

Номинально А-зважені значення шуму інструменту такі:

Рівень звукового тиску / Фактор невизначеності K	77 dB(A) / 5 dB(A)
Рівень звукової потужності / Фактор невизначеності K	85 dB(A) / 5 dB(A)

Завжди використовуйте засоби захисту слуху.

Информација про вібрацію: Загальні значення вібрації (векторна сума за трьома осями) визначені відповідно до EN 62841.

Рівень вібрації a_{hv} / Фактор невизначеності K

Свердлинња металу	3,2 m/s ² / 1,5 m/s ²
Укручування	1,26 m/s ² / 1,5 m/s ²

⚠ ПОПЕРЕДЖЕННЯ!

Рівень вібрації та випромінювання шуму, наведени у цьому інформаційному листі, було виміряно відповідно до стандартизованого випробування, описаного в стандарті EN 62841, і може використовуватися для порівняння одного інструмента з іншим. Його можна використовувати для попередньої оцінки впливу.

Наведені значення виміряно при стандартній експлуатації виробу. Утім якщо вибір використовується для інших цілей, з іншими додатковими пристосуваннями або ж не проходить належного обслуговування, рівні вібрації та шуму можуть відрізнятись від зазначених. Це може значно збільшити рівень впливу протягом усього робочого періоду.

Під час оцінки рівня впливу вібрації та шуму необхідно також урахувати час, коли інструмент вимкнено або коли він працює, але фактично не виконує роботу. Це може значно знизити рівень впливу протягом усього робочого періоду.

Визначте додаткові заходи безпеки для захисту оператора від впливу вібрації та/або шуму, як-от догляд за інструментом і приладдям, утримання рук у теплі, організація робочих шаблонів.

⚠ ПОПЕРЕДЖЕННЯ! Прочитайте всі правила безпеки, інструкції, ілюстрації й специфікації, що постачаються з електроінструментом. Недотримання будь-якої з зазначених інструкцій може призвести до ураження електричним струмом, пожежі та/або серйозних травм.

Збережіть усі попередження та інструкції для подальшого використання.

ПОПЕРЕДЖЕННЯ ЩОДО БЕЗПЕЧНОГО ВИКОРИСТАННЯ ДРИЛЯ

Правила техніки безпеки для всіх операцій

Під час виконання операції, в якій різальне приладдя або кріплення можуть контактувати з прихованою проводкою, тримайте електроінструмент тільки за ізольовані поверхні.

Під час контакту різального приладдя або кріплення із дротом під напругою, напруга також може передаватися на металеві частини електроінструменту під напругою і користувач може бути уражений електричним струмом

Правила техніки безпеки при використанні довгих свердел
Ніколи не працюйте на більш високій швидкості, ніж зазначена для свердла максимальна швидкість свердління. На більш високих швидкостях, свердло, швидше за все, зігнеться, якщо йому буде дозволено вільно обертатися, без контакту із заготовкою, що може призвести до травм.

Завжди починайте свердління на низькій швидкості, коли наконечник свердла контактує з заготовкою. На більш високих швидкостях, свердло, швидше за все, зігнеться, якщо йому буде дозволено вільно обертатися, без контакту із заготовкою, що може призвести до травм.

Натискайте лише на пряму частину свердла і не застосовуйте надмірний тиск. Свердла можуть згинатися, що призведе до погамки або втрати контролю, в результаті чого можна отримати травми.

ДОДАТКОВІ ВКАЗІВКИ ЩОДО ТЕХНІКИ БЕЗПЕКИ Й ЕКСПЛУАТУВАННЯ

Використовуйте персональне захисне обладнання. Завжди надягайте захисні окуляри. Рекомендується надягати захисний одяг - респіратори, захисні рукавиці, міцне взуття з антиковзальною підшоною, каску та засоби захисту слуху.

Пил, що утворюється під час використання пристрою, може завдати шкоди здоров'ю. Не вдихайте пил. Одягніть відповідну захисну маску для захисту від пилу.

Перед початком будь-яких операцій з пристроєм вийміть акумуляторну батарею.

Затисніть заготовку за допомогою затискного пристрою. Незакріплені заготовки можуть стати причиною серйозних травм та пошкодження.

Не обробляйте матеріали, які становлять небезпеку для здоров'я (наприклад, азбест).

При роботі на стінах, стелі або підлозі зважайте на можливу присутність електричної проводки, газових і водопровідних труб. Не видаляйте скалки та стружку під час роботи виробу.

Не відкривайте пристрій, поки він працює.

Не вставляйте насадку у виріб, коли він працює, а спусковий гачок заблоковано. Насадка може злетіти й поранити оператора. Перед повторним використанням пристрою переконайтеся, що насадку встановлено правильно.

Не вмикайте виріб після заклинювання. У разі вмикання можлива сильна вібдача. Визначте, чому пристрій заглух, та усуньте причину, дотримуючись усіх заходів безпеки. За необхідності вийміть вставний інструмент.

Можливі причини:

- Вставний інструмент нахилений у заготовці, що обробляється.
- Вставний інструмент наскрізь пробив матеріал, що обробляється.
- Пристрій перевантажений.

Вставний інструмент має гострі краї та може нагріватися під час використання.

⚠ ПОПЕРЕДЖЕННЯ! Небезпека отримання порізів і опіків:

- під час заміни вставних інструментів
- коли виріб ставиться чи кладеться

ОСОБЛИВІ УМОВИ ЕКСПЛУАТАЦІЇ

Акумуляторний дріль-шурупверт призначений для свердління деревини, металу й пластику та закручування шурупів за допомогою відповідних насадок.

Не використовуйте виріб для будь-яких інших цілей.

НЕПЕРЕДБАЧЕНІ РИЗИКИ

Навіть коли виріб використовується належним чином, певні фактори залишкового ризику все одно існують. При експлуатації існують наступні ризики, тому оператор повинен приділяти їм особливу увагу, щоб уникнути їх:

- травми, спричинені вібрацією
 - Тримайте виріб за спеціальні ручки й обмежте час роботи з ним, щоб зменшити вплив шкідливих факторів.
- пошкодження органів слуху внаслідок впливу шумового навантаження
 - Використовуйте засоби захисту органів слуху й обмежте час перебування під впливом шуму.
- травми, спричинені уламками, що відлітають
 - Завжди використовуйте захисні окуляри, щільні довгі штани, захисні рукавиці й міцне взуття.
- небезпека для здоров'я, спричинена вдиханням токсичного пилу
 - Одягніть відповідну захисну маску для захисту від пилу.

ІНСТРУКЦІЇ ЩОДО БЕЗПЕЧНОГО ВИКОРИСТАННЯ АКУМУЛЯТОРНОЇ БАТАРЕЇ

Використання літій-іонних акумуляторів

Забороняється викидати використані акумулятори разом із побутовим сміттям або спалювати їх. Дистрибутори компанії MILWAUKEE пропонують здавати старі акумулятори, щоб захистити довкілля.

Не зберігайте акумуляторний блок разом із металевими предметами (ризик короткого замикання).

Для заряджання акумуляторних блоків M12 System використовуйте тільки зарядні пристрої M12 System. Не використовуйте акумулятори від інших систем.

Ніколи не розкривайте акумуляторні батареї або зарядні пристрої та зберігайте їх тільки у сухих приміщеннях. Тримайте акумулятори та зарядні пристрої постійно сухими.

Під час перевантаження або впливу екстремальних температур із пошкоджених акумуляторів може протікати кислота. У разі потраплення кислоти з акумулятора негайно змийте її водою з милом. У разі потраплення кислоти в очі ретельно промийте їх щонайменше 10 хвилин і негайно зверніться до лікаря.

Запобігайте потраплення металевих частин в блок зарядного пристрою (ризик короткого замикання).

Якщо акумулятори не використовувалися впродовж певного часу, їх слід підзарядити перед експлуатацією.

Робота акумуляторів погіршується за температури вище 50 °C (122 °F). Захищайте пристрій від дуже високих температур та прямого сонячного світла (аби запобігти ризику перегріву).

Контакти зарядних пристроїв та акумуляторних батарей повинні бути чистими.

Щоб подовжити термін служби акумуляторів, повністю заряджайте їх після використання.

Щоб термін служби акумуляторів був максимальним, виймайте акумулятор із зарядного пристрою після повного заряджання.

Під час зберігання акумуляторної батареї більш ніж 30 днів:

- Зберігайте акумулятор при температурі нижче 27 °C якомога далі від вологих приміщень.
- Зберігайте акумулятори у "зарядженому" стані (мінім. рівень заряду 30%–50%).
- Під час зберігання акумулятора порібно раз на пів року заряджати його у звичному режимі.

Захист батареї літій-іонних акумуляторів

У разі високого крутного моменту, заклинювання, зупинення або короткого замикання, які спричиняють велике споживання струму, виріб вібруватиме приблизно 2 секунди, а потім вимкнеться. Щоб скинути, відпустіть пусковий механізм.

За надзвичайних обставин внутрішня температура акумуляторної батареї може стати високою. Якщо це станеться, індикатор рівня заряду блиматиме, доки акумуляторна батарея не охолоне. Продовжувати роботу можна після того, як індикатор згасне.

Транспортування літій-іонних акумуляторів

Літій-іонні акумуляторні батареї підлягають дії Регламенту про поводження з небезпечними продуктами.

Транспортування цих акумуляторів має здійснюватися згідно з місцевими, національними та міжнародними директивами та правилами.

Акумулятори можна транспортувати автомобільним транспортом без додаткових вимог.

Комерційне перевезення літій-іонних акумуляторів відбувається з дотриманням правил перевезення небезпечних вантажів. Підготовка до транспортування та транспортування має виконуватись виключно кваліфікованим персоналом та здійснюватись під наглядом відповідних спеціалістів.

При перевезенні акумуляторів:

- Переконайтесь, що контакти з'єднання захищені та ізольовані, щоб запобігти короткому замиканню.
- Переконайтесь, що акумулятор надійно закріплений в упаковці.

- Не перевозити батареї, які тріснули або витікають.
- Більш докладну інформацію ви отримаєте у компанії-перевізника.

⚠ ПОПЕРЕДЖЕННЯ! Для зменшення ризику загоряння, травмування та пошкодження пристрою у разі короткого замикання ніколи не занурюйте інструмент, акумуляторну батарею або зарядний пристрій у рідину та не допускайте потраплення рідини всередину. Корозійні або електропровідні рідини, такі як морська вода, деякі промислові хімікати, вибілювачі або продукти, що містять вибілювачі, а також інші речовини, можуть стати причиною короткого замикання.

ОЧИЩЕННЯ

Слідкуйте за тим, щоби вентиляційні отвори на виробі завжди були чистими.

При чистенні деталей з пластику не використовуйте розчинники. Більшість пластмас не є стійкими до дії комерційних розчинників і можуть бути пошкоджені. Використовуйте чисту ганчірку з тканини для видалення бруду, вуглецевого пилу, тощо.

ТЕХНІЧНЕ ОБСЛУГОВУВАННЯ

Використовуйте тільки запасні частини й додаткове приладдя MILWAUKEE. У разі потреби в заміні неописаних компонентів зверніться до одного з наших сервісних агентів MILWAUKEE (див. Перелік адрес для отримання гарантійних послуг та обслуговування).

За потреби можна замовити зображення виробу у розібраному вигляді. Зазначте тип виробу й серійний номер, надруковані на етикетці, і замовте креслення у місцевого сервісного агента або безпосередньо на сайті: Techtronic Industries GmbH, Max-Eyth-Straße 10, 71364 Winnenden, Germany.

ПОЗНАЧКИ

	Перед використанням пристрою уважно прочитайте ці інструкції.
	УВАГА! ПОПЕРЕДЖЕННЯ! НЕБЕЗПЕЧНО!
	Перед початком будь-яких операцій з пристроєм вийміть акумуляторну батарею.
	Для роботи з виробом завжди надягайте захисні окуляри.
	Використовуйте захисні навушки.
	Одягніть відповідну захисну маску для захисту від пилу.
	Надягайте робочі рукавиці.



Не викидайте старі акумулятори, старе електричне та електронне устаткування разом із несортованим побутовим сміттям. Старі акумулятори, старе електричне та електронне устаткування збираються окремо. З устаткування необхідно зняти старі батареї, акумулятори та джерела світла. За інформацією стосовно утилізації або місць збору звертайтеся до місцевої влади або дилера. Місцеве законодавство може зобов'язувати продавців безкоштовно приймати старі акумулятори та електричне й електронне устаткування. Ваш внесок до справи повторного використання та переробки старих акумуляторів, електричного та електронного устаткування зменшує потребу у сировині. В акумуляторах, особливо літєвих, і старому електричному та електронному устаткуванні містяться цінні, придатні для переробки матеріали, і якщо утилізація такого устаткування проводиться у неекологічний спосіб, це негативно впливає на навколишнє середовище та людське здоров'я. Видаліть персональні дані з устаткування, яке передається на переробку.

	Швидкість без навантаження
	Напруга
	Постійний струм
	Європейський знак відповідності
	Британський знак відповідності
	Український знак відповідності
	Євразійський знак відповідності

TEHNIČKI PODACI	M12 BLDDRC
Tip	Akumulatorska bušilica
Oznaka proizvoda	5053 17 01 XXXXXX MJJJJ
Napon baterije	12 V ---
Brzina bez opterećenja, 1. brzina	0–450 min ⁻¹
Brzina bez opterećenja, 2. brzina	0–1550 min ⁻¹
Obrtni moment	40 Nm
Kapacitet bušenja u čeliku	10 mm
Kapacitet bušenja u drvetu	
Sa ravnim bitom	32 mm
Sa svrdlom	10 mm
Sa testerom za rupe	40 mm
Vijci za drvo (bez prethodnog bušenja)	13 mm
Nivo bušenja	1,5–10 mm
Težina prema EPTA proceduri 01/2014 (2,0–6,0 Ah)	0,9–1,2 kg
Preporučena temperatura okoline za rad	-18...+50 °C
Preporučeni tipovi baterija	M12B..., M12HB...
Preporučeni punjači	M12-18 C, M12-18 FC, M12-18 AC, M12 C4, C12 C

Informacije o buci: Izmerene vrednosti određene prema standardu EN 62841.

A ponderirani nivoi buke alata obično su:

Nivo zvučnog pritiska / Nesigurnost <i>K</i>	77 dB(A) / 5 dB(A)
Nivo jačine zvuka / Nesigurnost <i>K</i>	85 dB(A) / 5 dB(A)

Uvek nosite štitičke za uši.

Informacije o vibraciji: Ukupne vrednosti vibracije (vektorska suma u tri osovine) određene prema standardu EN 62841.

Vrednost emisije vibracija a_{hv} / Nesigurnost *K*

Bušenje u metal	3,2 m/s ² / 1,5 m/s ²
Privrtanje	1,26 m/s ² / 1,5 m/s ²

⚠ UPOZORENJE!

Nivo vibracija i emisije buke date u ovom listu sa podacima izmerene su u skladu sa standardizovanim testom datim u EN 62841 i mogu da se koriste za poređenje alata. Mogu da se koriste za preliminarnu procenu izloženosti.

Deklarisane vrednosti emisije vibracija i buke predstavljaju glavne primene alata. Međutim, ako se alat koristi za druge primene, sa drugačijim dodacima ili ako se loše održava, emisija vibracija i buke može da se razlikuje. To može da znatno poveća nivo izloženosti tokom celokupnog perioda rada.

Procena nivoa izloženosti vibracijama i buci treba da uključi i vremena kada je alat isključen ili kada je uključen, ali radi u praznom hodu. To može znatno da smanji nivo izloženosti tokom celokupnog perioda rada.

Utvrđite dodatne mere bezbednosti za zaštitu operatera od efekata vibracije i/ili buke kao što su: održavanje alata i datakata, grejanje ruku i organizovanje rasporeda rada.

⚠ UPOZORENJE! Pročitajte sva bezbednosna uputstva, ilustracije i specifikacije priložene uz ovaj električni alat. Ukoliko ne ispoštujete sva uputstva navedena niže, može doći do strujnog udara, požara i/ili ozbiljne povrede.

Sačuvajte sva upozorenja i uputstva za buduću upotrebu.

BEZBEDNOSNA UPOZORENJA ZA BUŠENJE

Bezbednosna uputstva za sve operacije

Električni alat držite za izolovane površine za držanje kada obavljate radnje kod kojih dodatak za sečenje ili pričvršćivači mogu da dođu u dodir sa skrivenim ožičenjem. Zbog dodatka za sečenje ili pričvršćivača u dodiru sa „živom“ žicom izloženi metalni delovi električnog alata mogu da postanu „živi“, a operater može da doživi strujni udar.

Bezbednosna uputstva kada koristite duge burgije

Nikada nemojte raditi na brzini većoj od maksimalne naznačene brzine burgije. Pri većim brzinama, verovatno će doći do krivljenja burgije ako se dozvoli njeno slobodno okretanje bez kontakta sa radnim predmetom, što može da dovede do povrede.

Uvek započinite bušenje pri maloj brzini, pri čemu je vrh burgije u kontaktu sa radnim predmetom. Pri većim brzinama, verovatno će doći do krivljenja burgije ako se dozvoli njeno slobodno okretanje bez kontakta sa radnim predmetom, što može da dovede do povrede.

Pritisak vršite samo u pravcu ose burgije i nemojte primenjivati prekomeran pritisak. Burgije mogu da se iskrive, pri čemu može da dođe do njihovog pucanja ili gubitka kontrole, što može da izazove povrede.

DODATNA BEZBEDNOSNA I RADNA UPUTSTVA

Koristite ličnu zaštitnu opremu. Uvek nosite zaštitne naočari. Preporučuje se nošenje zaštitne odeće poput maske za zaštitu od prašine, zaštitnih rukavica, čvrste neklizajuće obuće, kacige i štitnika za uši.

Prašina koja nastaje tokom korišćenja proizvoda može da bude štetna po zdravlje. Nemojte udisati prašinu. Nosite odgovarajuću masku za zaštitu od prašine.

Uklonite bateriju pre početka rada na proizvodu.

Pričvrstite predmet koji se obrađuje pomoću stege. Nepričvršćeni predmeti koji se obrađuju mogu da dovedu do ozbiljne povrede i štete.

Nemojte raditi na materijalima koji predstavljaju opasnost po zdravlje, kao što je azbest.

Izbegavajte električne kablove, cevi za gas i cevi za vodu kada radite na zidovima, plafonima ili podovima.

Komadići i krhotine ne smeju se uklanjati dok proizvod radi.

Nemojte dirati unutrašnjost proizvoda dok radi.

Nemojte umetati ovaj deo u proizvod kada proizvod radi, a okidač je u statusu kočenja. Deo će se nekontrolisano okretati i može da povredi operatera. Uverite se da je deo ispravno postavljen pre ponovnog pokretanja proizvoda.

Nemojte ponovo da uključujete proizvod nakon zaustavljanja. Ponovno uključivanje može da izazove povratni udar s velikom reaktivnom silom. Odredite zašto se proizvod zaustavio i popravite ga obračunajući pažnju na bezbednosna uputstva. Uklonite umetak ako je potrebno.

Mogući uzroci mogu biti:

- Umetak je nakrivljen u predmetu koji se mašinski obrađuje.
- Umetak je probušio materijal koji se mašinski obrađuje.
- Proizvod je preopterećen.

Umetak ima oštre ivice i može da se zagreje tokom korišćenja.

⚠ UPOZORENJE! Opasnost od posekotina i opekotina:

- kada menjate umetke
- kada spuštate proizvod

ODREĐENI USLOVI KORIŠĆENJA

Akumulatorska bušilica/odvijač osmišljena je za bušenje drveta, metala i plastike i zavrtanje vijaka pomoću nastavaka odvijača.

Proizvod nemojte koristiti u bilo kakve druge svrhe.

PREOSTALI RIZICI

Čak i kada se proizvod koristi prema uputstvima, i dalje je nemoguće eliminisati određene faktore preostalog rizika. Sledeće opasnosti su moguće, a operater treba da obrati posebnu pažnju na izbegavanje sledećeg:

- povrede nastale zbog vibracije
 - Proizvod držite za namenske ručke i ograničite vreme rada i izloženosti.
- oštećenja sluha nastalog zbog izlaganja buci
 - Nosite štitičke za uši i ograničite izlaganje.
- povrede nastale od letućih krhotina
 - Uvek nosite zaštitne naočari, debele dugačke pantalone, rukavice i izdržljivu obuću.
- opasnosti po zdravlje uzrokovanih udisanjem toksične prašine
 - Nosite odgovarajuću masku za zaštitu od prašine.

BEZBEDNOSNA UPUTSTVA ZA BATERIJU

Korišćenje litijum-jonskih baterija

Iskorišćene baterije nemojte da odlažete u kućni otpad ili da ih palite. Distributeri kompanije MILWAUKEE nude preuzimanje starih baterija radi zaštite životne sredine.

Bateriju nemojte da skladištite zajedno s metalnim predmetima (rizik od kratkog spoja).

Koristite samo punjače M12 sistema za punjenje baterija M12 sistema. Nemojte da koristite baterije iz drugih sistema.

Baterije ili punjače nikada nemojte otvarati silom i čuvajte ih samo u suvim prostorijama. Baterije i punjači uvek moraju biti suvi.

Kiselina iz baterije može da iscuri iz oštećenih baterija pod ekstremnim opterećenjem ili ekstremnim temperaturama. U slučaju dodira s kiselinom iz baterije odmah je isperite vodom i sapunom. U slučaju dodira s očima temeljno ispirajte najmanje 10 minuta i odmah zatražite lekarsku pomoć.

Metalni delovi nikako ne smeju da dođu do odeljka za bateriju punjača (rizik od kratkog spoja).

Baterije koje nisu korišćene neko vreme treba napuniti pre korišćenja.

Temperature koje premašuju 50 °C (122 °F) smanjuju performanse baterije. Izbegavajte produženo izlaganje toploti ili sunčevoj svetlosti (rizik od pregrevanja).

Spojevi punjača i baterije moraju da budu čisti.

Baterije moraju da budu potpuno napunjene nakon korišćenja radi optimalnog radnog veka.

Da bi baterija imala najduži mogući radni vek, uklonite bateriju sa punjača kada se potpuno napuni.

Za skladištenje baterije duže od 30 dana:

- Bateriju skladištite na mestu gde je temperatura ispod 27 °C i daleko od vlage.
- Bateriju skladištite u stanju napunjenosti 30%–50%.
- Bateriju normalno puniti na svakih šest meseci skladištenja.

Zaštita baterije za litijum-jonske baterije

Kada dođe do situacija sa izuzetno velikim obrtnim momentom, ograničenjem, zaustavljanjem ili kratkim spojem koje izazivaju veliku potrošnju energije, proizvod vibrira otprilike 2 sekunde i proizvod se zatim isključuje. Za ponovno pokretanje, otpustite okidač.

Unutrašnja temperatura baterije može značajno da poraste pod ekstremnim uslovima. Ukoliko se ovo dogodi, pokazivač napajanja treperi dok se baterija ne ohladi. Kada se lampice ugase, nastavite s radom.

Transport litijum-jonskih baterija

Litijum-jonske baterije podležu zahtevima Zakona o opasnim materijama.

Transport ovih baterija mora da se vrši u skladu sa lokalnim, državnim i međunarodnim odredbama i propisima.

Korisnik može da transportuje baterije drumom bez daljih zahteva.

Komercijalni transport litijum-jonskih baterija od strane trećih lica podleže propisima za opasne materije. Pripremu transporta i sam transport moraju da obavljaju odgovarajuće osposobljene osobe, a proces moraju da prate odgovarajući stručnjaci.

Prilikom transporta baterija:

- Uverite se da su spojevi polova zaštićeni i izolovani radi sprečavanja kratkog spoja.
- Uverite se da je sprečeno pomeranje baterije u pakovanju.
- Nemojte da transportujete baterije koje su napukle ili cure.
- Detalje proverite sa prevoznikom kompanijom.

⚠ UPOZORENJE! Radi smanjenja rizika od požara, telesne povrede i oštećenja proizvoda zbog kratkog spoja, nikada nemojte da zaranjate alat, bateriju ili punjač u tečnost ili da dozvolite da tečnost uđe u njih. Korozivne ili provodljive tečnosti poput morske vode, određenih industrijskih hemikalija i izbeljivača ili proizvoda koji sadrže izbeljivač itd. mogu da izazovu kratak spoj.

ČIŠĆENJE

Ventilacione otvore na proizvodu uvek održavajte čistim.

Izbegavajte korišćenje razređivača kada čistite plastične delove.

Većina plastike je podložna oštećenjima zbog raznih vrsta komercijalnih razređivača i može se oštetiti njihovom upotrebom. Čistom krpom uklonite prljavštinu, karbonsku prašinu itd.

ODRŽAVANJE

Koristite samo pribor i rezervne delove kompanije MILWAUKEE. Ako delovi koji nisu opisani zahtevaju zamenu, obratite se službeniku za održavanje kompanije MILWAUKEE (pogledajte našu listu adresa za garanciju/servis).

Ako je potrebno, može da se naruči šematski prikaz proizvoda. Navedite tip proizvoda i serijski broj sa etikete i naručite prikaz kod svog lokalnog službenika za održavanje ili direktno na: Techtronic Industries GmbH, Max-Eyth-Straße 10, 71364 Winnenden, Germany.

SIMBOLI

	Pažljivo pročitajte uputstva pre pokretanja proizvoda.
	OPREZ! UPOZORENJE! OPASNOST!
	Uklonite bateriju pre početka rada na proizvodu.
	Uvek nosite zaštitne naočari kada koristite proizvod.
	Nosite štitičke za uši.
	Nosite odgovarajuću masku za zaštitu od prašine.
	Nosite rukavice.
	Otpadne baterije, otpadnu električnu ili elektronsku opremu nemojte da odlažete kao nesortirani komunalni otpad. Otpadne baterije i otpadna električna i elektronska oprema moraju odvojeno da se prikupljaju. Otpadne baterije, otpadni akumulatori i izvori svetlosti moraju da se uklone sa opreme. Potražite savet o recikliranju i mesto za skupljanje od lokalnih vlasti ili preprodavca. Prema lokalnim propisima, preprodavci mogu da imaju obavezu besplatnog preuzimanja otpadnih baterija i otpadne električne i elektronske opreme. Vaš doprinos ponovnom korišćenju i recikliranju otpadnih baterija i otpadne električne i elektronske opreme pomaže u smanjenju potražnje za sirovinama. Otpadne baterije, naročito one koje sadrže litijum, i otpadna električna i elektronska oprema sadrže vredne materijale koji mogu da se recikliraju, a mogu negativno da utiču na životnu sredinu i zdravlje ljudi ako se ne odlažu na ekološki prihvatljiv način. Izbršite lične podatke sa otpadne opreme ako postoje.
η_0	Broj obrtaja u praznom hodu
V	Napon
	Jednosmerna struja
	Evropska oznaka usklađenosti
	Britanska oznaka usklađenosti

	Ukrajinska oznaka usklađenosti
	Evro-azijska oznaka usklađenosti

TË DHËNAT TEKNIKE

	M12 BLDDRC
Lloji	Trapani pa kablo
Kodi i prodhimit	5053 17 01 XXXXXX MJJJJ
Tensioni i baterisë	12 V ---
Shpejtësia pa ngarkesë, marshi i 1-rë	0–450 min ⁻¹
Shpejtësia pa ngarkesë, marshi i 2-të	0–1550 min ⁻¹
Forca e rrotullimit	40 Nm
Kapaciteti i shpimit në çelik	10 mm
Kapaciteti i shpimit në dru	
Me punto të sheshtë	32 mm
Me punto turjelë	10 mm
Me sharrë rrotulluese	40 mm
Vida druri (pa shpim paraprak)	13 mm
Rrezja e mandrinës së puntos	1,5–10 mm
Pesha në përputhje me procedurën EPTA 01/2014 (2,0–6,0 Ah)	0,9–1,2 kg
Temperatura e rekomanduar e ambientit për funksionimin	-18...+50 °C
Llojet e rekomanduara të blloqeve të baterive	M12B..., M12HB...
Karikuesit e rekomanduar	M12-18 C, M12-18 FC, M12-18 AC, M12 C4, C12 C

Informacioni për zhurmën: Vlerat e matura të përcaktuara në përputhje me EN 62841.

Zakonisht, nivelet e zhurmës me vlerësim A të vegjlës janë:

Niveli i presionit të tingullit / Pasiguria K	77 dB(A) / 5 dB(A)
Niveli i fuqisë së tingullit / Pasiguria K	85 dB(A) / 5 dB(A)

Mbani gjithmonë mbrojtëse për veshët.

Informacioni për dridhjen: Vlera totale e dridhjes (shuma vektoriale në të tre boshtet) e përcaktuar sipas EN 62841.

Vlera e emetimit të dridhjes a_n / Pasiguria K

Shpimi në metal	3,2 m/s ² / 1,5 m/s ²
Vidhosja	1,26 m/s ² / 1,5 m/s ²

PARALAJMËRIM!

Niveli i emetimit të zhurmës dhe i dridhjes i përmendur në këtë faqe informacioni është vlerësuar në përputhje me një test të standardizuar i dhënë në EN 62841 dhe mund të përdoret për të krahasuar një vegël me një tjetër. Ai mund të përdoret për një vlerësim paraprak të ekspozimit.

Vlerat e deklaruara të dridhjes dhe emetimit të zhurmës përfaqësojnë përdorimet kryesore të vegjlës. Megjithatë, nëse vegla përdoret për përdorime të tjera, përdoret me aksesore të ndryshëm ose nuk mirëmbahet mirë, dridhja dhe emetimi i zhurmës mund të ndryshojë. Kjo mund të rrisë ndjeshëm nivelin e ekspozimit përgjatë periudhës totale të punës.

Një llogaritje e nivelit të ekspozimit ndaj dridhjes dhe zhurmës duhet gjithashtu të marrë në konsideratë kohën kur vegla është e fikur ose kur është e ndezur por nuk po kryen punën. Kjo mund të reduktojë ndjeshëm nivelin e ekspozimit përgjatë periudhës totale të punës.

Identifikoni masa shtesë të sigurisë për të mbrojtur përdoruesin nga efektet e dridhjes dhe/ose zhurmës, të tilla si mirëmbajtja e vegjlës dhe aksesoreve, mbajtja e duarve ngrohtë dhe organizimi i modeleve të punës.

PARALAJMËRIM! Lexoni të gjitha paralajmërimet e sigurisë, udhëzimet, ilustrimet dhe specifikimet e ofruara me këtë vegël elektrike. Mosndjekja e të gjitha udhëzimeve të listuara më poshtë mund të rezultojë në goditje elektrike, zjarr dhe/ose lëndim të rëndë.

Ruani të gjitha paralajmërimet dhe udhëzimet për referim në të ardhmen.

PARALAJMËRIMET E SIGURISË PËR SHPIMIN

Udhëzimet e sigurisë për të gjitha veprimet

Mbajeni veglën elektrike në sipërfaqen e izoluar të kapjes, kur kryeni një punë ku aksesoret prerës ose mbërthyesit mund të bien në kontakt me tela elektrikë të fshehur. Aksesoret prerës

ose mbërthyesit që bien në kontakt me një tel elektrik nën tension mund t'i kthejnë nën tension pjesët metalike të ekspozuara të vegjlës elektrike dhe mund t'i shkaktojnë përdoruesit goditje elektrike.

Udhëzimet e sigurisë gjatë përdorimit të puntovë të gjata
Mos e përdorni asnjëherë në shpejtësi më të lartë se shpejtësia maksimale e vlerësuar e puntos. Në shpejtësi të larta, puntot mund të përthyer nëse lihet që të rrotullohet lirish pa pasur kontakt me sipërfaqen e punës, duke shkakuar lëndim personal.

Gjithmonë niseni shpimin në shpejtësi të ulët dhe duke e mbajtur majën e puntos në kontakt me sipërfaqen e punës. Në shpejtësi të larta, puntot mund të përthyer nëse lihet që të rrotullohet lirish pa pasur kontakt me sipërfaqen e punës, duke shkakuar lëndim personal.

Ushtroni forcë vetëm në vijë të drejtë me punton dhe mos ushtroni forcë të tepërt. Puntot mund të përthihen, duke shkaktuar thyerje ose humbje të kontrollit dhe si pasojë mund të shkaktojnë lëndim personal.

UDHËZIME SHITESË PËR SIGURINË DHE PUNËN

Përdorni pajisje të mbrojtjes personale. Mbani gjithmonë mbrojtëse për sytë. Rekomandohet përdorimi i veshjeve mbrojtëse, si maska për pluhurin, dorezat mbrojtëse, këpucë rezistente kundër rrëshiqit, kaskë dhe mbrojtëse për veshët.

Pluhuri i prodhuar gjatë përdorimit të produktit mund të jetë i dëmshëm për shëndetin. Mos e thithni pluhurin përmes frymëmarrjes. Vendosni një maskë të përshtatshme mbrojtëse ndaj pluhurit.

Hiqni pakon e baterisë para se të nisni ndonjë punim në produkt. Kapeni objektin me një pajisje mbërthyes. Objektet e pambërthyer mund të shkaktojnë lëndim dhe dëmtim të rëndë.

Mos e përdorni pajisjen në asnjë material që mund të përbëjë rrezik për shëndetin, siç është asbesti.

Shmangni kabllo elektrike, tubat e gazit, dhe tubat e ujit kur punoni në mure, tavane, ose dyshe.

Ashklat dhe cifat nuk duhet të hiqen ndërkohë që produkti është duke punuar.

Mos e prekni produktin teksa është në funksionim.

Mos e vendosni punton në produkt ndërkohë që ai është në gjendje pune dhe këmbëza është në gjendje të bllokuar. Puntot do të rrotullohen në mënyrë të pakontrolluar dhe mund ta lëndojnë operatorin. Sigurohuni që puntot të instalohet siç duhet përpara se ta përdorni sërish produktin.

Mos e ndizni përsëri produktin pasi ka ngecur. Ndezja sërish e saj mund të shkaktojë një shtytje pas me forcë të lartë reagimi. Përcaktoni arsien e ngeçjes së produktit dhe korrigjoni, duke respektuar udhëzimet e sigurisë. Nëse është e nevojshme, hiqni mjetin bashkues.

Shkaqet e mundshme mund të jenë:

- Instrumenti i futjes është vendosur i anuar në objektin që duhet të punohet.
- Instrumenti i futjes ka shpuar përmes materialin që duhet të punohet.
- Produkti është i mbingarkuar.

Mjeti bashkues është me cepa të mprehtë dhe mund të nxehet gjatë përdorimit.

⚠️ PARALAJMËRIM! Rreziku nga prerjet dhe djegiet:

- gjatë zëvendësimit të mjeteve bashkuese
- kur produkti vendoset në tokë

KUSHTET E SPECIFIKUARA TË PËRDORIMIT

Trapani pa kablo është projektuar për të shpuar në dru, metal dhe plastikë dhe për të montuar vida duke përdorur punto kaçavidë.

Mos e përdorni produktin për asnjë qëllim tjetër.

RREZIQET E MBETURA

Edhe kur produkti përdoret siç parashikohet, është gjithsesi e pamundur të eliminohen plotësisht disa faktorë rreziku të mbetur. Rreziqet në vijim mund të paraqiten dhe përdoruesi duhet të kushtojë vëmendje të veçantë për të shmangur sa vijon:

- lëndimin e shkaktuar nga dridhja
 - Mbajeni produktin nga dorezat e përcaktuara dhe kufizoni kohën e punës dhe ekspozimin.
- lëndimin e dëgjimit të shkaktuar nga ekspozimi ndaj zhurmës
 - Vendosni mbrojtëse për veshët dhe kufizoni ekspozimin.
- lëndimin për shkak të mbejtjeve futuruese
 - Vendosni mbrojtje për sytë, vishni pantallona të trasha të gjata, doreza dhe këpucë rezistente gjatë gjithë kohës.
- rreziqet e shëndetit të shkaktuara nga thithja e pluhurit toksik
 - Vendosni një maskë të përshtatshme mbrojtëse ndaj pluhurit.

UDHËZIMET E SIGURISË SË BATERISË

Përdorimi i baterive me jone litiumi

Mos i asgjësoni pakot e baterive të përdorura në mbeturinat shtëpiake ose duke i djegur. Shpërndarësit MILWAUKEE ofrojnë marjen e baterive të vjetra për të mbrojtur mjedisin tonë.

Mos i ruani pakot e baterive së bashku me sende metalike (rrezik qarku të shkurtër).

Përdorni vetëm karikues të sistemit M12 për karikimin e pakove të baterive të sistemit M12. Mos përdorni pako baterish nga sisteme të tjera.

Mos e hapni asnjëherë bllokun e baterive dhe karikuesit dhe ruajini vetëm në vende të thata. Mbajini bllokun e baterive dhe karikuesit të thatë kurdoherë.

Acidi i baterive mund të rrjedhë nga bateritë e dëmtuara në kushte ngarkese ekstreme ose temperaturash ekstreme. Në rastin e kontaktit me acidin e baterive, lajeni menjëherë me ujë edhe sapun. Në rastin e kontaktit me sytë, shpëlajini tërësisht për të paktën 10 minuta dhe kërkoni menjëherë kujdes mjekësor.

Nuk lejohet futja e pjesëve metalike në pjesën e baterisë së karikuesit (rrezik për qark të shkurtër).

Bateritë që nuk janë përdorur për një disa kohë duhet të rikarikohen para përdorimit.

Temperaturat mbi 50 °C (122 °F) reduktojnë performancën e bllokut të baterive. Shmangni ekspozimin e zgjatur në nxehtësi ose dritën e diellit (rrezik mbinxhëjeje).

Kontaktet e karikuesve dhe pakove të baterive duhet të mbahen të pastra.

Për një jetëgjatësi optimale, bateritë duhet të rikarikohen plotësisht pas përdorimit.

Për të arritur jetëgjatësinë më të madhe të mundshme të baterive, hiqni pakon e baterisë nga karikuesi pasi të jetë plotësisht e karikuar.

Kur e ruani baterinë për më shumë se 30 ditë:

- Ruajeni bllokun e baterive në një vend të thatë me temperaturë nën 27 °C.
- Ruajeni baterinë në gjendje karikimi 30%–50%.
- Çdo gjashtë muaj ruajtjeje, karikojeni bllokun e baterive si zakonisht.

Mbrojtja e baterisë për bateritë me jone litiumi

Në kushte momenti rrotullimi jashtëzakonisht të lartë, lidhjeje, ngeçjeje dhe qarqesh të shkurtra që shkaktojnë thithje të lartë të rrymës, produkti dridhet për rreth 2 sekonda dhe më pas produkti fiket. Për ta rikthyer, lëshoni këmbëzën.

Në rrethana ekstreme, temperatura e brendshme e bllokut të baterive mund të rritet shumë. Në këtë rast, treguesi i karikimit pulson derisa të ftohet bllokun e baterive. Vazhdoni punën pas fikjes së dritave.

Transporti i baterive me jone litiumi

Bateritë me jone litiumi janë objekt i kërkesave të Legjislacionit të Mallrave të Rrezikshme.

Transporti i këtyre baterive duhet të bëhet në përputhje me dispozitat dhe rregulloret lokale, kombëtare dhe ndërkombëtare. Përdoruesi mund t'i transportojë bateritë me rrugë pa kërkesa të mëtejshme.

Transporti tregtar i baterive me jone litiumi nga palët e treta është objekt i rregulloreve për mallrat e rrezikshme. Përgatitja e transportit dhe transporti duhet të kryhen nga persona të trajnuar siç duhet dhe procesi duhet të shoqërohet nga ekspertët përkatës.

Kur transportoni bateri:

- Sigurohuni që terminalët e kontaktit të baterisë të jenë të mbrojtura dhe të izoluar për të parandaluar qarkun e shkurtër.
- Sigurohuni që pakoja e baterisë të jetë e siguruar kundër lëvizjes brenda paketimit.
- Mos transportoni bateri që janë të krisura ose që rrjedhin.
- Pyesni kompaninë e transportit për këshillim të mëtejshëm.

⚠️ PARALAJMËRIM! Për të reduktuar rrezikun e zjarrit, të lëndimit personal dhe të dëmtimit të produktit për shkak të një qarku të shkurtër, asnjëherë mos i zhytni në lëng ose mos lejoni që lëngu të futet në veglën tuaj, në pakon e baterisë ose karikues. Lëngjet korrozive ose përcjellëse, si uji i detit, disa kimikate industriale dhe zbardhuesi ose produktet që përbajnë zbardhues etj., mund të shkaktojnë qark të shkurtër.

PASTRIMI

Mbajini kanalet e ventilimit të produktit të pastra gjatë gjithë kohës.

Shmangni përdorimin e tretësve gjatë pastrimit të pjesëve plastike. Shumica e pjesëve plastike mund të dëmtohen nga llojet e ndryshme të tretësve të tregtuar dhe mund të dëmtohen nga përdorimi i tyre. Përdorni peceta të pastra për heqjen e papastërtive, pluhurit të karbonit, etj.

MIRËMBAJTJA

Përdorni vetëm aksesore dhe pjesë rezervë MILWAUKEE. Nëse komponentët që nuk janë përkrahur duhet të zëvendësohen, kontakti një nga agjentët tanë të shërbimit të MILWAUKEE (shihni listën tonë të garancisë/adresave të shërbimit).

Nëse është e nevojshme, mund të porositet një pamje e produktit të zbërthyer. Përcaktoni llojin e produktit dhe numrin e serisë të printuar në etiketë dhe porositni vizatimin tek agjenti lokal i shërbimit ose drejtpërdrejtë në: Techtronic Industries GmbH, Max-Eyth-Straße 10, 71364 Winnenden, Germany.

SIMBOLET

	Lexoni udhëzimet me kujdes para se të ndizni produktin.
	KUJDES! PARALAJMËRIM! RREZIK!
	Hiqni pakon e baterisë para se të nisni ndonjë punim në produkt.
	Vendosni gjithmonë syze sigurie kur përdorni produktin.
	Vendosni mbrojtëse për veshët.
	Vendosni një maskë të përshtatshme mbrojtëse ndaj pluhurit.
	Vishni doreza.

	Mos i hidhni bateritë e vjetra, mbejtjet e pajisjeve elektrike dhe elektronike si mbeturina shtëpiake të paklasifikuara. Bateritë e vjetra dhe mbejtjet e pajisjeve elektrike dhe elektronike duhet të grumbullohen veç e veç. Bateritë e vjetra, akumulatorët e vjetër dhe burimet e ndriçimit duhet të hiqen nga pajisja. Pyesni autoritetin tuaj lokal ose shitësin për këshilla rickikimi dhe pika grumbullimi. Sipas rregulloreve lokale, shitësit mund të kenë një detyrim për të marrë përsëri pa pagesë bateritë e vjetra dhe mbejtjet e pajisjeve elektrike dhe elektronike. Kontributi juaj në ripërdorimin dhe rickikimin e baterive të vjetra dhe mbejtjeve të pajisjeve elektrike dhe elektronike ndihmon në reduktimin e kërkesës së lëndëve të para. Bateritë e vjetra, në veçanti ato që përbajnë litium dhe mbejtjet e pajisjeve elektrike dhe elektronike përbajnë materiale të vlefshme dhe të riciklueshme, të cilat mund të ndikojnë negativisht në mjedis dhe në shëndetin e njeriut nëse nuk asgjësohen në mënyrë të përshtatshme mjedisore. Fshini të dhëna personale nga pajisjet e vjetra, nëse ka.
n_0	Shpejtësia pa ngarkesë
V	Tensioni
	Rrymë e vazhdueshme
	Shenja evropiane e konformitetit
	Shenja britanike e konformitetit
	Shenja ukrainase e konformitetit
	Shenja euro-aziatike e konformitetit

يجب عدم إزالة الرقائق والشطابا العالقة أثناء تشغيل المنتج.

يجب عدم مد الأيدي داخل المنتج أثناء تشغيله.

لا تُدخل المقبب في المنتج عندما يكون المقبب قيد التشغيل ويكون مفتاح التشغيل مقفولاً. لا سيدور المقبب خارج نطاق السيطرة وقد يؤدي إلى إلحاق الأذى بالمشغل. تأكد من تثبيت المقبب بشكل صحيح قبل تشغيل المنتج مرة أخرى.

لا تشغيل المنتج من جديد بعد أن يتباطأ. قد يتسبب تشغيله مرة أخرى في حدوث ارتداد بقوة عالية. يجب تحديد سبب تعطل المنتج وإصلاح ذلك، مع مراعاة تعليمات السلامة. يجب إزالة أداة الإدخال إذا لزم الأمر.

قد تكون الأسباب المحتملة:

- أداة الإدخال مائلة في قطعة التشغيل التي يجب معالجتها.
- تفتت أداة الإدخال المادة التي يجب معالجتها.
- زيادة الحمل على المنتج.
- تكون أداة الإدخال (المقبب) حادة وقد تصبح ساخنة في أثناء الاستخدام.

⚠ تحذير! خطر الجروح والحروق:

- عند تغيير أدوات الإدخال
- عند وضع المنتج على سطح ما

الإرشادات الخاصة للاستخدام

تم تصميم الحفار/محرك الحفر اللاسلكي للحفر في الخشب والمعدن والبيلاستيك وإدخال البرابي باستخدام قطع مكك البرابي.

لا تستخدم المنتج لأي أغراض أخرى.

عوامل الخطر المتبقية

حتى عند استخدام المنتج على النحو الموصوف، لا يزال من المستحيل التخلص تمامًا من بعض عوامل الخطر المتبقية. قد تنشأ المخاطر التالية ويجب على المشغل إيلاء اهتمام خاص لتجنب ما يلي:

- إصابة ناتجة عن الاهتزاز
- حمل المنتج باستخدام المقابض المخصصة لذلك وضع حدًا لوقت العمل والتعرض له.
- إصابة سمعية ناتجة عن التعرض للضجيج
- ارتد وإق للأذنين وقم بحد التعرض للضجيج.
- إصابة ناتجة عن الحطام المتطاير
- ارتد وإق للعينين وبنطالاً وطويلاً وسميماً وقفازات ممتينة وحذاء ممتيناً في كل الأوقات.
- مخاطر صحية ناتجة عن تنشق الغبار السام
- يجب ارتداء قناع حماية مناسب ضد الغبار.

تعليمات أمان البطارية

استخدام بطاريات الليثيوم-أيون

لا تتخلص من حزم البطاريات المستخدمة بالقائها ضمن فُمامة المنزل أو حرقها. يوفر موزع MILWAUKEE خدمة استرجاع البطاريات القديمة لحماية البيئة.

لا تخزن حزمة البطارية مع أغراض معدنية (خطر حدوث قصر دائرة).

استخدم شاحنات نظام M12 فقط لشحن حزم بطاريات نظام M12. يجب عدم استخدام حزم بطاريات من أنظمة أخرى.

لا تكسر أبداً حزم البطاريات والشواحن، ويجب تخزينها في غرف جافة فقط. احرص على جفاف حزم البطاريات والشواحن في جميع الأوقات.

قد يتسرب حمض البطارية من البطاريات التالفة في ظل الحمل الشديد أو درجات الحرارة الشديدة في حال ملامسة حمض البطارية، اشطفه فوراً باستخدام الماء والصابون. في حال ملامسة العين، اشطفها جيداً لمدة 10 دقائق على الأقل واطلب الرعاية الطبية فوراً.

يجب عدم السماح لأي أجزاء معدنية بالدخول إلى قسم البطارية في الشاحن (خطر دارة قصيرة).

يجب إعادة شحن حزم البطاريات التي لم تُستخدم لبعض الوقت قبل استخدامها من جديد.

درجات الحرارة التي تزيد عن 50 درجة مئوية (122 درجة فهرنهايت) تقلل من أداء حزمة البطارية. تجنب التعرض للحرارة أو أشعة الشمس لفترة طويلة (خطر ارتفاع درجة الحرارة).

يجب أن تظل التوصيلات بين أجهزة الشحن وحزمة البطارية نظيفة.

يجب شحن حزمة البطارية بالكامل بعد استخدامها لإطالة عمرها الافتراضي.

يجب إزالة حزمة البطارية من جهاز الشحن بمجرد اكتمال الشحن للحصول على أطول عمر ممكن للبطارية.

لتخزين حزمة البطارية لفترة أطول من 30 يوماً:

- يجب تخزين حزمة البطارية في مكان بدرجة حرارة أقل من 27 مئوية وبعيداً عن الرطوبة.
- يجب تخزين حزمة البطارية وهي مشحونة بنسبة 30% – 50%.
- اشحن حزمة البطارية كالمعتاد بعد كل ستة أشهر من التخزين.

حماية البطارية لبطاريات الليثيوم-أيون

في حالات عزم الدوران والتعبيد والتباطؤ وقصر الدوائر الشديدة للغاية والتي قد تتسبب بسحب تيار مرتفع، سيهتر المنتج لمدة 2 ثوانٍ تقريباً، ثم سيتوقف تشغيل المنتج. لإعادة التعيين، حرز مفتاح التبديل.

في ظل الظروف الشديدة، قد تصبح درجة حرارة حزمة البطارية الداخلية مرتفعة جداً. إذا حدث هذا، قم بقياس مقياس الوقت حتى تبرد حزمة البطارية. بعد انطفاء الأضواء، يمكنك متابعة العمل.

نقل بطاريات الليثيوم-أيون

تخضع بطاريات Lithium-ion لمتطلبات تشريع البضائع الخطرة.

يجب نقل هذه البطاريات وفقاً للقوانين والأنظمة المحلية والوطنية والدولية.

يسيطع المستخدم نقل البطاريات بزا من دون متطلبات إضافية.

يخضع النقل التجاري لبطاريات أيون الليثيوم للوائح البضائع الخطرة. يجب أن يتم إعداد النقل وتفديده بواسطة أشخاص مدربين تدريباً مناسباً وأن يصبح تنفيذ العملية خبراء مناظرين.

عند نقل البطاريات:

- تأكد من أن نهايات توصيل البطارية محمية ومعزولة لمنع حدوث دائرة قصر.
- تأكد من أن حزمة البطارية مُؤمنة ضد التحرك داخل عبوة التغليف.
- لا تنتقل البطاريات المكسورة أو التي حدث بها تسريب.
- راجع الأمر مع شركة الشحن لمزيد من المشورة.

⚠ تحذير! لتقليل مخاطر التعرض للحرائق والإصابات الشخصية وتلف المنتج بسبب دائرة القصر، لا تقم أبداً بغير الأداة أو حزمة البطارية أو الشاحن في سائل أو ترك أي سائل يتدفق إلى داخلها. فالسوائل المسببة للتآكل أو الموصلية -مثل مياه البحر وبعض المواد الكيميائية الصناعية ومنتجات التبييض أو المنظفات التي تحتوي على مبيضات وما إلى ذلك- قد تتسبب في حدوث دائرة قصر كهربائية.

التنظيف

يجب أن تظل فتحات تهوية المنتج خالية في جميع الأوقات.

تجنب استخدام أي مذيبات عند تنظيف الأجزاء البلاستيكية. تتعرض معظم الأجزاء البلاستيكية لأنواع مختلفة من المذيبات التجارية وقد تتضرر جراء استخدامها. استخدم قطعة قماش نظيفة لإزالة الأوساخ وغبار الكربون وما نحو ذلك.

الصيانة

استخدم الملققات والأجزاء الاحتياطية من MILWAUKEE فقط في حال دعت الحاجة إلى استبدال مكونات لم يتم وصفها، فاقصّل بأحد وكلاء خدمة MILWAUKEE (راجع قائمة عناوين الضمان/الخدمة).

إذا اقتضت الحاجة، يمكن طلب الحصول على عرض مفصل للمنتج. اذكر نوع المنتج والرقم التسلسلي المطبوع على الملصق واطلب خدمة السحب من وكيل الخدمة المحلي لديك أو مباشرة من: Techtronic Industries GmbH, Max-Eyth-Straße 10, 71364 Winnenden, Germany.

الرموز

	اقرأ التعليمات بعناية قبل بدء تشغيل المنتج.
	احتياطات! تحذير! خطر!
	يجب إزالة حزمة البطارية قبل البدء في أي أعمال صيانة على المنتج.
	يجب الحرس دائماً على ارتداء نظارات واقية عند استخدام المنتج.
	ارتد واقيات الأذن.
	يجب ارتداء قناع حماية مناسب ضد الغبار.

	يجب ارتداء قفازات.
	يجب عدم التخلص من نفايات البطاريات أو نفايات المعدات الكهربائية والإلكترونية على أنها نفايات بلدية بلا فرز. يجب جمع نفايات البطاريات والمعدات الكهربائية والإلكترونية وفرزها بشكل منفصل. يجب عزل نفايات البطاريات ومراكز النفايات ومصادر الضوء وفصلها عن المعدات. استشر المسؤول أو بائع التجزئة المحلي للحصول على نصائح حول إعادة التدوير ونقاط التجميع. وفقاً للوائح المحلية، قد يلتزم تجار التجزئة باسترداد نفايات البطاريات ونفايات المعدات الكهربائية والإلكترونية مجاًلاً. تساعد مساهمتك في إعادة استخدام وتدوير نفايات البطاريات ونفايات المعدات الكهربائية والإلكترونية على تقليل الطلب على المواد الخام. تحتوي نفايات البطاريات -ولا سيما التي تحتوي على الليثيوم- ونفايات المعدات الكهربائية والإلكترونية على مواد ذات قيمة مرتفعة وقابلة لإعادة التدوير وقد تؤثر سلباً على البيئة وصحة الإنسان إذا لم يتم التخلص منها بطريقة متوافقة مع النظم البيئية. يجب حذف البيانات الشخصية من نفايات المعدات، إن وُجدت.
n_0	السرعة دون حمل
v	الجهد الكهربائي
	تيار مباشر
	علامة المطابقة الأوروبية
	علامة التوافق البريطاني
	علامة المطابقة الأوكرانية
	علامة المطابقة الأوروبية الآسيوية

M12 BLDDRC	البيانات التقنية
محرك الحفر اللاسلكي	النوع
5053 17 01 XXXXXX MJJJ	رمز الإنتاج
12 V ---	جهد البطارية
0–450 min ⁻¹	السرعة من دون حمولة، الإعداد 1
0–1550 min ⁻¹	السرعة من دون حمولة، الإعداد 2
40 Nm	عزم الدوران
10 mm	قدرة الحفر في الحديد
	قدرة الحفر في الخشب
32 mm	مع طرف مسطح
10 mm	مع متقاب
40 mm	مع منشار ثقب
13 mm	مع براغي خشبية (بدون حفر مسبق)
1,5–10 mm	تشكيلة قوابض رأس المتقاب
0,9–1,2 kg	الوزن وفقاً لإجراء 2014/EPTA 01 (2,0–6,0 أمبير/الساعة)
-18...+50 °C	درجة الحرارة الموصى بها للوسط المحيط أثناء التشغيل
M12B..., M12HB...	أنواع حزم البطارية الموصى بها
M1218- C, M1218- FC, M1218- AC, M12 C4, C12 C	أجهزة الشحن الموصى بها

معلومات المتعلقة بالضوضاء: يتم قياس القيم وفقاً للمواصفة EN 62841.

في العادة، تكون مستويات الضوضاء A المرجحة للأداة هي:

مستوى ضغط الصوت / معدل الشك *K*

مستوى قوة الصوت / معدل الشك *K*

يجب دائماً ارتداء واقبات الأذن.

المعلومات المنطقة بالاهتزاز: قيم الاهتزاز الإجمالية (مجموع الكميات المتجهة في المحاور الثلاثة) محددة وفقاً للمواصفة EN 62841.

قيمة انبعاث الاهتزازات *a_h* / معدل الشك *K*

الحفر في المعدن

تثبيت البراغي

⚠ تحذير!

تم قياس مستوى الاهتزاز وانبعاث الضوضاء الوارد في ورقة المعلومات هذه وفقاً لاختبار موحد بموجب المعيار EN 62841 ويمكن استخدامه لمقارنة أداة بأخرى. ويمكن استخدامه لإجراء تقييم أولي للتعرض.

يمثل مستوى انبعاثات الاهتزاز والضوضاء المصروح به القيم الصادرة عن استخدام الأداة في التطبيقات الأساسية لها. ومع ذلك فإذا استُخدمت الأداة لتطبيقات مختلفة، ومع ملحقات مختلفة أو مع سوء الصيانة، فقد تختلف قيم انبعاثات الاهتزاز والضوضاء. قد يزيد هذا بشكل كبير من مستوى التعرض خلال فترة العمل الإجمالية.

ويجب أن يأخذ تقدير مستوى التعرض للاهتزاز والضوضاء في الاعتبار الأوقات التي يتم فيها إيقاف تشغيل الأداة أو عندما تكون قيد التشغيل ولكنها فعليًا لا تعمل. قد يقلل هذا بشكل كبير من مستوى التعرض خلال فترة العمل الإجمالية.

حدد تدابير السلامة الإضافية لحماية المشغل من آثار الاهتزاز و/أو الضوضاء مثل: صيانة الأداة والملحقات، وإبقاء اليدين دافئتين، وتنظيم أنماط العمل.

⚠ تحذير! اقرأ جميع تحذيرات السلامة والتعليمات والرسوم التوضيحية والمواصفات

المتوفرة مع هذه الأداة الكهربائية. قد يؤدي عدم اتباع جميع الإرشادات المذكورة أدناه إلى حدوث صدمة كهربائية و/أو حريق و/أو إصابة خطيرة.

احتفظ بجميع التحذيرات والتعليمات للرجوع إليها مستقبلاً.

تحذيرات السلامة الخاصة بالحفر

تعليمات السلامة لجميع العمليات

يجب الإسماك بالأداة الكهربائية باستخدام أسطح معزولة مخصصة لذلك عند القيام بعمل يتطلب ملامسة ملحق القطع أو المثبتات للأسلاك المخفية. قد تؤدي ملحقات القطع أو المثبتات التي تلامس سلكًا "مكهربًا" إلى "كهربة" الأجزاء المعدنية المكشوفة من الأداة الكهربائية، وقد يؤدي ذلك إلى إصابة مشغل الأداة بصدمة كهربائية.

تعليمات السلامة عند استخدام ريشة الثقب الطويلة

لا تقم أبدًا بتشغيل الأداة على سرعة أعلى من السرعة القصوى المقدررة لريشة الثقب. فمن المرجح عند السرعات العالية أن تنتهي الريشة إذا سُمح لها بالدوران بحرية دون ملامسة قطعة العمل، ما يؤدي إلى وقوع إصابات شخصية.

ابدأ الثقب دائماً على سرعة منخفضة مع ملامسة طرف ريشة المتقاب لقطعة العمل. فمن

المرجح عند السرعات العالية أن تنتهي الريشة إذا سُمح لها بالدوران بحرية دون ملامسة قطعة العمل، ما يؤدي إلى وقوع إصابات شخصية.

استخدم **الضغط فقط في خط مباشر مع الريشة ولا تمارس ضغطًا زائدًا عليها.** يمكن أن تنتهي الريشات بما يؤدي إلى كسرها أو فقدان السيطرة عليها وحوادث إصابات شخصية.

تعليمات إضافية للسلامة والعمل

يجب ارتداء معدات الحماية الشخصية. ارتد دائماً واقي العينين. يُوصى باستخدام الملابس الواقية، مثل قناع الغبار والملقحات الواقية والأحذية المتينة غير القابلة للاندلاق والخوذة وواقبات الأذن.

قد يكون الغبار الناتج عن استخدام المنتج ضارًا بالصحة. يجب عدم استنشاق الغبار. يجب ارتداء قناع حماية مناسب ضد الغبار.

يجب إزالة حزمة البطارية قبل البدء في أي أعمال صيانة على المنتج.

ثبّت قطعة العمل بأداة تثبيت. يمكن أن تتسبب قطع العمل غير المثبتة في وقوع إصابات خطيرة وتلفات.

يجب عدم استخدام الأداة مع أي مواد تشكل خطرًا على الصحة (مثل الأسبستوس).

يجب الابتعاد عن الكابلات الكهربائية وأنابيب الغاز وأنابيب المياه عند العمل على الجدران أو الأسقف أو الأرضيات.

EC-DECLARATION OF CONFORMITY

We declare as the manufacturer under our sole responsibility that the product described under Technical Data fulfills all the relevant provisions of the following European Directives, European Regulations and harmonised standards.

EU-KONFORMITÄTSEKTLÄRUNG

Wir als Hersteller erklären in alleiniger Verantwortung, dass das unter „Technische Daten“ beschriebene Produkt allen einschlägigen Bestimmungen der folgenden EU-Richtlinien, EU-Vorschriften und harmonisierten Normen entspricht.

DÉCLARATION DE CONFORMITÉ CE

Nous déclarons, en qualité de fabricant, sous notre entière responsabilité, que le produit décrit dans la section Données techniques remplit toutes les dispositions pertinentes des directives et réglementations européennes suivantes, ainsi que des normes harmonisées.

DICHIARAZIONE DI CONFORMITÀ CE

In qualità di produttori, dichiariamo, sotto la nostra esclusiva responsabilità, che il prodotto descritto nelle Specifiche tecniche ottempera a tutte le pertinenti disposizioni delle seguenti direttive europee, normative europee e dei seguenti standard armonizzati.

DECLARACIÓN DE CONFORMIDAD CE

Como fabricante, declaramos, bajo nuestra exclusiva responsabilidad, que el producto descrito en el apartado Datos Técnicos cumple con todas las disposiciones relevantes de las siguientes directivas, normas armonizadas y reglamentos europeos.

DECLARAÇÃO DE CONFORMIDADE DA CE

Declaramos na qualidade de fabricante e sob nossa exclusiva responsabilidade que o produto mencionado nos Dados técnicos cumpre todas as disposições aplicáveis das seguintes diretivas, regulamentos e normas harmonizadas da União Europeia.

EG-VERKLARING VAN OVEREENSTEMMING

Wij verklaren naar onze eigen verantwoordelijkheid als fabrikant, dat het hieronder genoemde product voldoet aan alle relevante bepalingen van de volgende Europese richtlijnen, Europese verordeningen en geharmoniseerde normen.

EF-OVERENSSTEMMELSESEKTLÆRING

Vi erklærer som fremstiller under eget ansvar, at produktet beskrevet under Tekniske data opfylder alle de relevante forskrifter i de følgende europæiske direktiver, europæiske forordninger og harmoniserede standarder.

EU-ERKLÆRING OM SAMSVAR

Vi erklærer, som produsent, på eget ansvar at produktet beskrevet under tekniske data opfylder alle de relevante bestemmelserne i de europæiske direktiver, europæiske forskrifter og harmoniserede standarder.

EG-FÖRSÄKRAN OM ÖVERENSSTÄMMELSE

Vi som tillverkare förklarar under eget ansvar att den produkt som beskrivs under rubriken Tekniska uppgifter uppfyller alla relevanta föreskrifter i följande europeiska direktiv, europeiska förordningar och harmoniserade standarder.

EY-VAATIMUSTENMUKAISUUSVAKUUTUS

Valmistajana vakuutamme omalla vastuullamme, että teknisissä tiedoissa kuvattu tuote täyttää kaikki seuraavien eurooppalaisten direktiivien ja määräysten ja yhdenmukaistettujen standardien kaikki asiaankuuluvat säännökset.

ΔΗΛΩΣΗ ΣΥΜΜΟΡΦΩΣΗΣ ΕΕ

Δηλώνουμε, με την ιδιότητα του κατασκευαστή και με αποκλειστικά δική μας ευθύνη, ότι το προϊόν που περιγράφεται στα Τεχνικά στοιχεία πληρεί όλες τις σχετικές διατάξεις των ακόλουθων Ευρωπαϊκών Οδηγιών, Ευρωπαϊκών Κανονισμών και εναρμονισμένων προτύπων.

AT-UYGUNLUK BEYANI

Üretici olarak tüm sorumluluğu bize ait olmak üzere, Teknik Verilerde belirtilen ürünün aşağıdaki Avrupa Direktifleri, Avrupa Mevzuatı ve uyumlaştırılmış standartların ilgili hükümlerini yerine getirdiğini beyan ederiz.

PROHLÁŠENÍ O SHODĚ EC

Jako výrobce prohlašujeme výhradně na vlastní odpovědnost, že výrobek uvedený v Technických údajích splňuje všechna příslušná ustanovení evropských směrnic, evropských nařízení a harmonizovaných norem.

VYHLÁŠENIE O ZHODE ES

Ako výrobca na zodpovednosť výhradne vyhlasujeme, že výrobok uvedený nižšie pod technickými údajmi vyhovuje príslušným ustanoveniam nasledujúcich európskych smerníc, európskych nariadení a harmonizovaných noriem.

DEKLARACJA ZGODNOŚCI WE

Jako producent oświadczamy na własną odpowiedzialność, że produkt opisany w sekcji „Specyfikacja” spełnia wszystkie istotne postanowienia wymienionych poniżej dyrektyw UE, przepisów europejskich oraz norm zharmonizowanych.

EK-MEGFELELŐSÉGI NYILATKOZAT SZERINT

Gyártóként kizárólagos felelősségünk tudatában nyilatkozunk, hogy a Műszaki adatok részben leírt termék megfelel a következő európai irányelvek, szabályozások és harmonizált szabványok vonatkozó rendelkezéseinek.

IZJAVA O SKLADNOSTI ES

Kot proizvajalec pod izključno lastno odgovornostjo izjavljamo, da izdelek, opisan v razdelku tehnični podatki, izpolnjuje vse ustrezne predpise naslednjih evropskih direktiv, evropskih uredb in harmoniziranih standardov.

EZ IZJAVA O SUKLADNOSTI

Kao proizvođač, pod punom odgovornošću izjavljujemo da proizvod opisan u tehničkim podacima zadovoljava sve relevantne odredbe sljedećih evropskih direktiva, evropskih uredbi i uskladenih normi.

ES ATBILSTIBAS DEKLARĀCIJA

Ar pilnu atbildību mēs kā ražotājs deklarējam, ka sadalā Tehniskie dati aprakstītais produkts izpilda visos norādīto Eiropas direktīvu, Eiropas regulu un harmonizēto standartu prasības.

EB ATITIKTIES DEKLARACIJA

Mes, gamintojai, atsakingai pareiškiamo, kad techninių duomenų dokumente aprašytas gaminys atitinka visas atitinkamas toliau nurodytų Europos direktyvų, Europos reglamentų ir darniųjų standartų nuostatas.

EÜ VASTAVUSDEKLARATSIOON

Kinnitame tootjana oma ainuiskitselise vastutuse, et jaotises „Tehnilised andmed“ kirjeldatud toode vastab kõigile järgmistele Euroopa direktiivide, Euroopa määruste ja ühtlustatud standardite asjakohastele sätetele.

ДЕКЛАРАЦИЯ О СООТВЕТСТВИИ ЕЭС

Со всей ответственностью как производитель заявляем, что изделие, указанное в «Технических характеристиках», отвечает всем соответствующим положениям следующих европейских директив, европейских регламентов, а также гармонизированных стандартов.

ДЕКЛАРАЦИЯ НА ЕО ЗА СЪОТВЕТСТВИЕ

Като производител декларираме на своя лична отговорност, че продуктът, описан в „Технически данни“, отговаря на всички съответни разпоредби на директивите и регламентите на Европейския съюз и хармонизираните стандарти по-долу.

DECLARAȚIA CE DE CONFORMITATE

În calitate de producător, declarăm pe proprie responsabilitate că produsul descris în fișa de date tehnice îndeplinește toate prevederile relevante ale directivelor Uniunii Europene, ale Regulamentelor UE și standardele armonizate.

EK-DEKLARACIJA ZA SOOBRAZNOST

Ние, како производител, изјавуваме под наша единствена одговорност дека производот опишан во Технички податоци ги исполнува сите соодветни одредби на следните европски директиви, европски регулативи и усогласени стандарди.

ДЕКЛАРАЦІЯ ВІДПОВІДНОСТІ ЄС

Як виробник ми відповідально заявляємо, що описаний нижче у Технічних даних, пристрій відповідає всім чинним положенням директив ЄС, Європейських норм та гармонизованих стандартів.

IZJAVA EVROPSKE KOMISIJE O USKLADENOSTI

Kao proizvođač izjavljujemo pod sopstvenom odgovornošću da proizvod opisan u tehničkim podacima ispunjava sve relevantne odredbe sledećih evropskih direktiva, evropskih propisa i uskladenih standarda.

DEKLARATA EC E KONFORMITETIT

Ne, nën përgjegjësinë tonë të vetme deklarojmë në cilësinë e prodhuesit se produkti i përshkruar tek të dhënat teknike përbush të gjitha dispozitat përkatëse të direktivave evropiane, rregulloreve evropiane dhe standardeve të harmonizuara në vijim.

بيان المطابقة EC

نُفّر نحن الشركة المصنعة تحت مسؤوليتنا المنفردة بأن المنتج الموصوف تحت البيانات التقنية يفي بجميع الشروط ذات الصلة بالتوجيهات الأوروبية واللوائح الأوروبية والمعايير المنسقة الواردة فيما يلي

2011/65/EU (RoHS)
2014/30/EU
2006/42/EC

EN 62841-1:2015+A11:2022
EN 62841-2-1:2018+A11:2019+A1:2022+A12:2022
EN IEC 63000:2018
EN IEC 55014-1:2021
EN IEC 55014-2:2021

Winnenden, 2025-03-03

Martin Landherr
Managing Director

Authorised to compile the technical file.
Autorisiert die technische Datei zu erstellen.
Autorisé à rédiger le dossier technique.
Autorizzato per compilare il file tecnico.
Autorizado para elaborar a ficha técnica.
Autorizado para compilar o ficheiro técnico.
Afgevaardigde voor het samenstellen van de technische fiche.
Bemyndiget til at udarbejde det tekniske kartotek.
Autorisert til å sette sammen den tekniske filen.
Godkänd att sammanställa den tekniska filen.
Valtuutettu kokoamaan tekninen tiedosto.
Εξουσιοδοτημένος για τη σύνταξη του αρχείου τεχνικών χαρακτηριστικών.
Teknik dosyayı derleme yetkisine sahip.
Pověření ke kompilaci technického souboru.
Oprávněná osoba na zostavenie technického súboru.
Dyrektor zarządający.
A műszaki dokumentáció összeállítására felhatalmazott.
Pooblaščená oseba za sestavo tehnične dokumentacije.
Ovlašten da sastavi tehničku datoteku.
Pilnvarots sastādīt tehnisko failu.
Igalalots sudaryti techninį failą.
Tehnilise faili koostamiseks volitatud isik.
Лицо, ответственное за подготовку технической документации.
Упълномощено лице за съставяне на техническия файл.
Autorizat să completeze fișa tehnică.
Oвластен за прибиранье технички податоци.
Уповноважений складати технічну документацію.
Ovlašćen za sastavljanje tehničke dokumentacije.
Të autorizuar për hartimin e dosjes teknike.

مُخَوَّل بكتابة الملف التقني.

Techtronic Industries GmbH
Max-Eyth-Straße 10,
71364 Winnenden,
Germany

GB-DECLARATION OF CONFORMITY

We declare as the manufacturer under our sole responsibility that the product described under Technical Data fulfills all the relevant provisions of the following European Directives, European Regulations and harmonised standards.

S.I. 2008/1597 (as amended)
S.I. 2016/1091 (as amended)
S.I. 2012/3032 (as amended)

BS EN 62841-1:2015+A11:2022
BS EN 62841-2-1:2018+A1:2022
BS EN IEC 63000:2018
BS EN IEC 55014-1:2021
BS EN IEC 55014-2:2021

Winnenden, 2025-03-03

Martin Landherr
Managing Director

Authorised to compile the technical file.

Techtronic Industries (UK) Ltd.
Parkway
Marlow SL7 1YL
UK

Copyright 2024
Techtronic Industries GmbH
Max-Eyth-Straße 10
71364 Winnenden
Germany
+49 (0) 7195-12-0
www.milwaukeeetool.eu

Techtronic Industries (UK) Ltd
Parkway
Marlow SL7 1YL
UK

(12.24)
4931 4892 47
961015750-01(A)